

ISSN: 2181-3507

VOLUME-1, ISSUE-6



# ILMIY TADQIQOT VA INNOVATSIYA

Scientific Journal Impact Factor: 4.389

Aniq fanlar  
Tabiiy fanlar  
Iqtisod fanlari  
Texnika fanlari  
Tibbiyot fanlari  
Filologiya fanlari  
Pedagogika fanlari  
Psixologiya fanlari  
Ijtimoiy-gumanitar fanlar  
San'at va madaniyat fanlari

DEKABR

2022/6

ILMIYTADQIQOT.UZ



ISSN 2181-3507  
1-TOM, 6-SON  
DEKABR 2022



<http://ilmiytadqiqot.uz/>

## TAHRIR HAY'ATI:

*Masalieva Oltinoy Masalievna. Dotsent. Tarix fanlari nomzodi. O'zbekiston davlat jaxon tillari universiteti*

*Mavlyanov Aminjon. Dotsent, Fizika-matematika fanlari nomzodi, Astraxan' davlat texnika universitetining Toshkent viloyatidagi filiali.*

*Axmedova Muyassar Xadimatovna, dotsent TDPU, psixologiya kafedrasida*

*Turgunova Aziza Tashpulatovna, Dotsent, Pedagogika fanlari bo'yicha falsafa doktori, Xalqaro islom akademiyasi*

*Mamatova Yoqutxon, f.f.d., prof. O'zMU Jurnalistika fakulteti Jurnalistika kafedrasida*

*Mirsoatova Mahliyo. dots., f.f.n., O'zMU Jurnalistika fakulteti*

*Abdusatarov Ramziddin Xayriddinovich dots., f.f.n., O'zMU Jurnalistika fakulteti Jurnalistika kafedrasida.*

*Ibragimov Shavkat Mo'minovich. dots., f.f.n., O'zMU Jurnalistika fakulteti Jurnalistika kafedrasida,*

*Xakimov Zafar Tulyaganovich, texnika fanlari doktori (DSS), Toshkent kimyo-texnologiya instituti Yangier filiali*

*Mamatov Mamajan Axmadjonovich, Dotsent, iktisodiet fanlari nomzodi. Toshkent davlat iktisodiet universiteti*

*Maxmudova Maloxat Axmatovna pedagogika fanlari bo'yicha falsafa doktori (PhD), Navoiy davlat pedagogika instituti*

*Rizaev Nurbek Kadirovich, Iqtisodiyot fanlari doktori, professor, O'zbekiston Respublikasi Bank-moliya akademiyasi*

*Rahimov Akmal Matyaqubovich. Dotsent, Iqtisodiyot fanlari bo'yicha falsafa doktori (PhD), Toshkent moliya instituti*

*Jo'raev Isroil Ibrohimovich, Dotsent, Iqtisodiyot fanlari bo'yicha falsafa doktori, Toshkent moliya instituti,*

*Qurbonov Rufat Baxtiyorovich, Dotsent, Iqtisodiyot fanlari bo'yicha falsafa doktori (PhD), Toshkent moliya instituti,*

*Avazov Ilxom Ravshanovich, Iqtisodiyot fanlari bo'yicha falsafa doktori (PhD) Toshkent moliya instituti,*

*G'aniev Zafar Usanovich, Dotsent, Iqtisodiyot fanlari bo'yicha falsafa doktori (PhD), Toshkent moliya instituti,*

*Davlatova Ra'no Xaydarovna, Dotsent (DSS), Navoiy davlat pedagogika instituti,*

*Yuldasheva Umida Asanaliyevna, Dotsent (PhD), Toshkent moliya instituti*

*Xojamkulova Yulduzoy Jaxonkulovna, O'simliklar fiziologiyasi va biokimyosi" laboratoriya mudiri .q.x.f.f.d. (PhD), Sholichilik ilmiy-tadqiqot instituti*

*Kodirova Nodira Ilyos kizi, Dotsent, Filologiya fanlar nomzodi, Uzbekiston Respublikasi Bank-moliya akademiyasi*

**Bosh muharrir: Nazim Bo'ronov**  
**Mas'ul muharrir: Nargiza Dusimbetova**

## ШОЛИНИ ҚУРИТИШ ТЕХНОЛОГИЯСИ ВА ҚУРИЛМАСИНИ КОНСТРУКЦИЯСИ ҲАМДА УНИНГ НАЗАРИЙ АСОСЛАРИ

Тургунов Закирджан, доцент  
Исамов Сарвар, Раймджанов Бабур  
мустақил тадқиқотчилар АҚХАИ

**Аннотация:** Мазкур мақолада ҳозирги кунда қишлоқ хўжалиги ишлаб чиқаришининг шолчилигида шолини қуритишда мавжуд муаммолар тўғрисида сўз юритилган. Маълумки, республикамизда жуда ҳам кўплаб ерларга шоли экилади. Шоли пишиб етилганида, уни йиғиштириб олинганидан сўнг таркибидаги намликни меъёрига келтириш учун қуритиш талаб этилади. Бу жараён оби-ҳаво шароитига қараб бир неча кун давом этади. Аксарият ҳолларда жуда ҳам кўпчилик дехқонларни шолини асосан асфальтга ёйиб қуритишини гувоҳи бўлганмиз. Бундай тарзда қуритиш биринчидан хавфли бўлса, иккинчида кўп меҳнат ва вақт талаб қилади, учинчидан шолига асфальтда тош ва бошқа нарсаларни аралашиб кетишига сабаб бўлади. Шунинг учун шолини бир жойда махсус қурилма ёрдамида қуритишни ташкил этиш меҳнат сарфини камайишига сабаб бўлиши мумкинлини асослаш мақсадида оддий элементар тажрибалар қўйилган ҳамда шолини қуритиш технологиясини ва қуритиш мосламасини яратишга асос солиш мақсадида маълум бир кузатув ишлари амалга оширилганлиги тўғрисида баён қилинган.

**Калит сўзлари:** Шоли, асфальт, технология, озуқа бирлиги, намлик, оби-ҳаво, вақт, ҳарорат, ўлчаш асбоби, хажм, зичлик, меъёр.

**Аннотация:** В данной статье описаны существующие проблемы при сушки риса в сельскохозяйственном производстве. Известно что, в республике в большом количестве земли высеивают рисы. После уборки для нормальной шлифовки влажность должно быть находится в пределах от 10..11,5 % т.е.получить качественного риса необходимо его просушить до требуемой кондиции. Для просушки риса до кондиции займет много времени и требуется большие затраты труда. В настоящее время для сушки ново- убранного риса влажность намного выше чем требуемой. Поэтому в данной статье приведены

*графики и результаты пробной сушки искусственно увлажненного риса в комнатной температуре. А также иллюстрации и показатели влажности ново убранного риса. В целях теоретического обоснования технологии сушки и разработки конструкции устройства для риса которой влажность выше нормы.*

**Ключевые слова:** рис, температура, влажность, асфальт, технология, рацион, норма, время, измерительные приборы, плотность, емкость, атмосфера.

**Annotation:** *This article describes the existing problems in the drying of rice in agricultural production. It is known that rice is sown in a large amount of land in the republic. After harvesting, for normal polishing, the humidity should be in the range of 10..11.5%, i.e. to obtain high-quality rice, it must be dried to the required condition. It takes a long time and a lot of labor to dry the rice until it is dry. At present, for drying newly harvested rice, the humidity is much higher than required. Therefore, this article presents a graph and results of trial drying of artificially moistened rice at room temperature. As well as illustrations and indicators of the moisture content of newly harvested rice. In order to theoretically substantiate the technology of drying and develop the design of a device for rice with moisture above the norm.*

**Key words:** *rice, temperature, humidity, asphalt, technology, diet, norm, time, measuring instruments, density, capacity, atmosphere.*

*Аксарият дунё аҳолисини асосий озуқаларидан бири бу гурун ҳисобланади. Ер юзидаги жуда ҳам кўпчилик давлатлар шолчилилик билан шуғулланиши ҳаммага маълум. Ўзининг озуқа бирлиги яъни тўйимлилиги жиҳатидан макка дони гуручники билан бир хил яъни 1,33 га тенг [1]. Барча ерларда бўлгани каби бизнинг республикамизда ҳам шолчи бир мунча кеч пишади яъни аксарият ҳолларда куз фаслини охирги вақтларида ҳосилини йиғиштиришга киришилади. Агарда куз фасли яхши келса кўпчилик деҳқонлар уни асфальт йўли четига ёйиб қуритишга ҳаракат қилишади. Ушбу даврда ҳосилни йиғиштириб олган деҳқонларни бир қисми қуритишга улгуриб қолиши мумкин. Аксарият ҳолларда шолчининг кўпчилик қисмини ўз вақтида қуритиб олишга улгурмай қолади. Натижада нам шолчини кўкариб кетиши бу эса кўплаб йўқотишларга ҳамда шолчини сифатини бузилишига сабаб бўлади. Шолчини ўриб йиғиштириб олганидан сўнг аксарият деҳқонлар шолчини*

асфальт йўли четларидан фойдаланган ҳолда ерга қалинлиги 15...20 см баландликда бир неча кун давомида эрталаб ёйиб кечқурун эса яна хўмлаб тўплаб устини шудрингдан ҳимоя қиладилар. Бу жараёнда бир неча киши қуёш чиққанидан бошлаб яланг оёқ билан кун давомида узлуксиз равишда шолини кечиб туриши керак бўлади. Жараён об-ҳавони қандай келишига қараб бир неча кун давом этади. Иккинчи бир яна бир салбий томони асфальтдаги майда тош бошқа хар хил чиқиндилар шолига аралашиб кетиш ҳолатлари ҳам содир бўлади, бу эса шолини арчиш машиналаришичи органларини шикастланишга олиб келади .

Хозирги кунда мана шундай ҳолатларни олдини олиш ва деҳқонларга енгиллик яратиш мақсадида Андижон қишлоқ хўжалиги ва агротехнологиялар институтида шолини қуритиш қурилмасига асос солинган бўлиб, шолини қуритиш технологиясининг назарий асосларини яратишга ҳаракат қилинган , бу соҳада бир неча кузатувлар ўтказишларга мувофиқ бўлинган .

Қўйилган масалани ечиш мақсадида, шолини гурунчга айлантириш учун унинг намлиги қандай бўлиши кераклиги ўрганилди. Чунки бу ерда шуни айтиш керакки мабода шолини намлиги белгиланганидан ортиқча бўлса ҳам ёки ўта қуритилиб кетса ундай шолидан сифатли гурунч олиш анча мушкул . Шунинг учун шолини оптимал яъни мўътадил намликда қуритишни таъминлаш мақсадга мувофиқ.

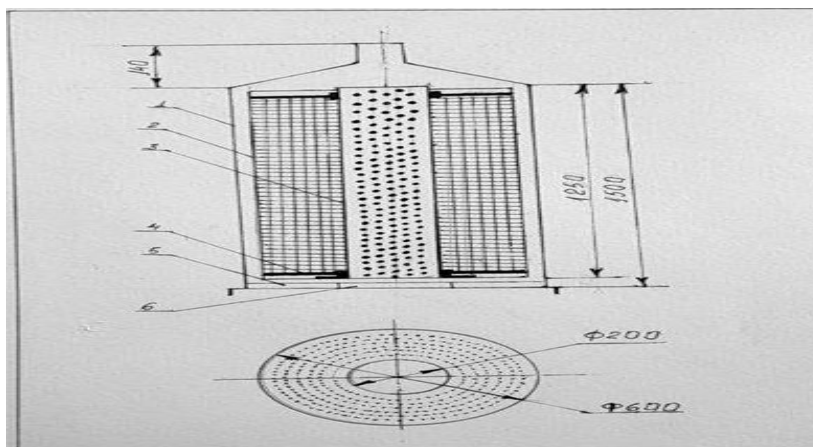

**1-расм.Шолини қуритиш қурилмасининг конструктив кўриниши**

1-қурилма қутиси; 2-шоли массаси жойлашадиган қатлам; 3-қурилма ўзаги; 4-ўзакни тутиб туриш чамбараги; 5-қурилма асоси 6-иссиқлик юбориш туйниги.

Қурилмага асос солишдан олдин унга назарий томондан шolini хажм массасига биноан қурилмани конструктив параметрларини ҳисоблаб чиқиш лозим. Маълумотларга қараганда  $1 \text{ м}^3$  хажмга ўртача 750 кг буғдой ёки 680 кг шoли миқдорида сиғиши мумкинлиги тасдиқланган [2,3]. Ушбу маълумотларга асосан яратилаётган қурилма ўзаги билан қутиси (корпус) орасидаги масофани аниқлаш керак. Буни аниқлаш учун бизга қурилма ўзагини диаметри  $d_1=200$  мм ҳамда қурилма қутисининг диаметри  $d_2= 600$  мм дан келиб чиққан ҳолда ҳисоблашлар олиб борамиз. Қурилма хажмини аниқлаш учун ишчи юза баландлигини билиш керак. Буни биз  $h=1000$  мм деб қабул қилсак , унда қуйидаги тенгламани ёзиш мумкин :

$$\Delta d = d_2 - d_1 = 600 - 200 = 400 \text{ мм.} \quad (1)$$

Тригонометриядан маълумки, цилиндрнинг юзаси

$$S_1 = \frac{\pi D_1^2}{4} h = \frac{3,14 \times 0,04^2}{4} \times 1 = 0,0314 \text{ М}^3; \quad (2)$$

$$S_2 = \frac{\pi D_2^2}{4} h = \frac{\pi D_1^2}{4} = \frac{3,14 \times 0,36^2}{4} \times 1 = 0,2826 \text{ М}^3; \quad (3)$$

У ҳолда

$$\Delta S = S_2 - S_1 = 0,2826 - 0,0314 = 0,2512 \text{ М}^3; \quad (4)$$

Агарда  $\Delta S$  хажмга қанча кг. масса шoли сиғиш хажмини аниқламоқчи бўлсак , хажмни солиштирма оғирликка  $\rho=0,68$  кўпайтириш йўли билан аниқлаб оламиз.

$$M = \Delta S \times \rho = 0,2512 \times 680 = 170,8 \text{ кг.} \quad (5)$$

Хулоса қилиб шуни айтиш керакки, бизни назарий жиҳатдан шoли қуриштиш қурилмадан тахминан 170,8 кг . шoли сиғиши мумкин экан .

Шoлини сифатли қилиб қуриштиш учун ҳар доим бир хил ҳароратни ушлаб туриш мосламасини яратиш даркор. Бунинг учун қурилмани икки ёки уч жойига 0 градусдан 100 градусгача бўлган ҳарорат ўлчаш асбобларини ўрнатиш мақсадга мувофиқ. Агарда ҳарорат белгилангандан ортиб кетса шoлини ёрилишига олиб келади. Ушбу қурилма билан тажрибалар ўтказиш учун тегишли режаларини ишлаб чиқиш ҳамда қилинадиган ишларни тартибли қилиб режалаштириш мақсадга мувофиқ. Юқорида айтиб ўтилганидек, шoлидан сифатли гурунч олиш учун барча технологик жараёнлар қоидаларига амал қилиш даркор. Қурилмани синашдан олдин шoлини қандай ҳароратда ва қанча

муддатда меъёрига етказиб қуришни таъминлаш учун бизлар қуйидаги ишларни амалга оширишни мақсад қилиб қўйдик.

Тажрибаларни ўтказишдан олдин бир неча кун ҳаво ҳароратни ўрганишга киришдик. Бундай тажрибаларни ўтказишдан мақсад, аввал атмосфера ҳаво ҳароратини турли шароитларда ва сутканинг турли вақтларида хона ҳароратига таъсирини ўрганишга бағишладик. Тажрибаларни айнан ўтказиш ёз даврларига тўғри келди. Бунинг учун бир йил аввалги шолдан 16 кг. миқдорда тортиб олиниб, уни сунъий равишда намлаб кайтадан қуриши кузатилди. Шолини сунъий намламасдан олдин **wile** типда махсус электрон ускуна ёрдамида намлигини ўлчаб олдик уни кўриниши 2 ва 4-расмларда келтирилган. .



**2-расм. 16 хил қишлоқ хўжалик маҳсулотларини намлигини электрон ўлчаш қурилмаси Россия федерацияси томонидан ишлаб чиқилган.**

*1-ўлчаш асбобини қутиси; 2-қишлоқ хўжалик маҳсулотларини ўлчаш қурилмаси.*

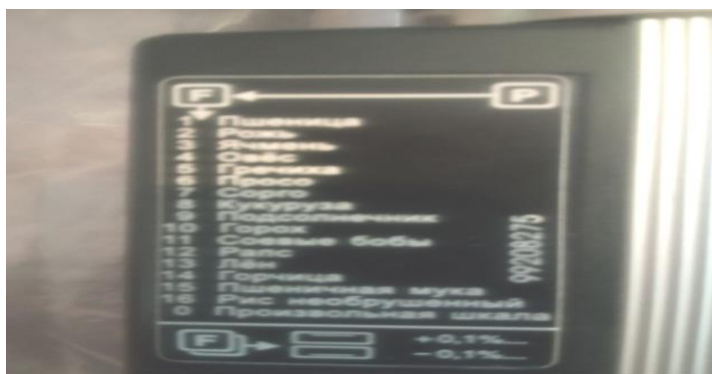

**3-расм. Ўлчов асбобини ён деворида келтирилган намлик миқдорларини ўлчаш мумкин бўлган қишлоқ хўжалик маҳсулотларини номлари (рус тилида) ҳавола қилинган.**





**4-расм. Синовлар ўтказишдан олдинги қуруқ шolini намлик кўрсатгичи .**

Шундан сўнг шolini пуркагич ёрдамида, бунинг учун 2200 гр хона ҳароратидаги сув билан намланиб , эни 100 см. узунлиги эса 195 см. бўлган линолиум устига 3 см қалинликда (5-расм) ёзиб уни хона ҳаво ҳароратида қуриши кузатиб борилди.



**5-расм. Сунъий намлаган шolini қуриши учун ёйиб қўйилган ҳолати.**

Хона ҳароратини ўзгариши ҳар куни бир неча бор кузатиб қайд этиб турилди. (Кузатувлар июн ойининг 1-5 саналарида олиб борилди). Шу кунлари ташқари соядаги ҳаво ҳарорати 32-36 °C бўлганда хона ичидаги ҳарорат эса 21-23 °C ни ташкил этди. Мана шундай ҳолатда 4 сутка (яъни 96 соат) дан сўнг шолнинг вазни 16,2кг. тушиб қолди.. Албатта шуни такидлаб айтиш мумкинки, ҳар қандай қишлоқ хўжалик маҳсулотини сунъий намлаш билан табиий намликлари кескин фарқ қилиш мумкин. Буни эса фақат тажриба натижалари кўрсатади.

**1-жадвалда. Сунъий намланган шolini 4 сутка давомида қуриш даражаси келтирилган .**

1-жадвал

Кузатувлар	Сутка давомида шоли массасини ўзгариши, кг				
	01.06.2022 й	02.06.2022 й	03.06.2022 й	04.06.2022 й	05.06.2022 й
Сана					
Сунъий намланган шолини бошланғи ч вазни, кг\суткада ўзгариши.	16/18,2	18,2/17,6	17,6/17,0	17,0/16,5	16,5/16,2

Хонадаги ҳаво ҳароратини назорат қилиш учун хонанинг икки томон деворларига оби-ҳаво ҳароратини ўлчагичлар ўрнатиб қуйилиб уларни кўрсаткичлари қайд қилиб борилди. Тажрибалар ўтказишда ҳар суткада бир марта шоли массасини сув юкмайдиган полухлорвинил пақир ёрдамида тортиб турилди. Сунъий намланган шолнинг қуриш даражаси яъни хона ҳаво ҳароратида 4 сутка давомида вақтга боғлиқ равишда ўзгариш графигини б-расмда кўриш мумкин. Бунда ордината ўқида сувни миқдори абцисса ўқида эса кунлар келтирилган.

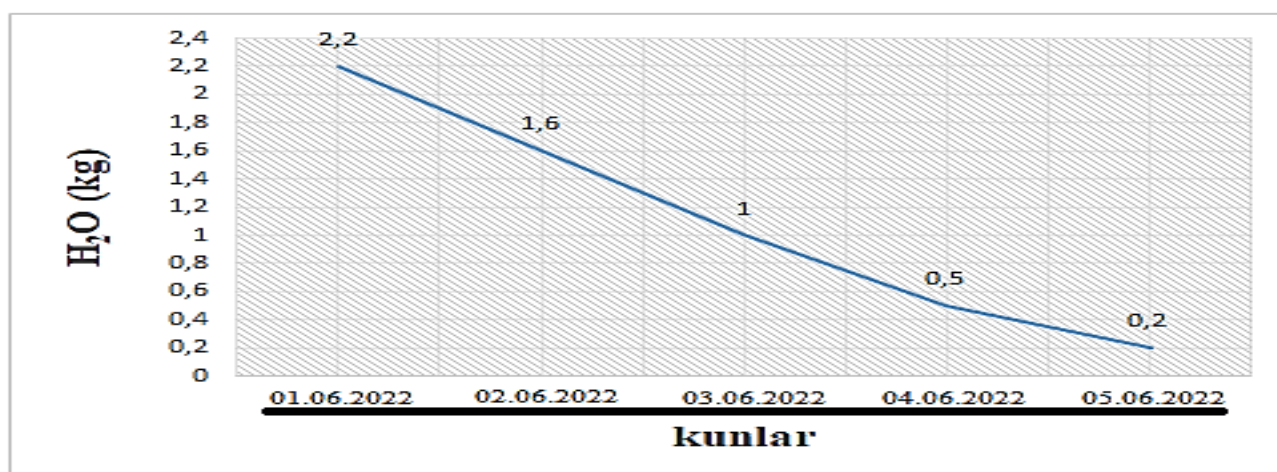

**6-расм. Сунъий намланган шолини хона ҳароратида қуриш жараёни графиги.**

Шунингдек, сунъий намланган шолини намини тортиб олмаслиги ҳамда кузатувларимиз аниқ бўлиши таъминлаш мақсадида, намланган шоли ёйилган

майдонни сув юкмайдиган шиша материали ёки яхши бўялган тахта ёки линолеум устига жойлаштириш мўлжалланган. Тажрибаларни ўтказишдан асосий мақсад шундан иборатки, куз пайтида ёки йилни турли даврларида шolini қуритиш қурилмаси конструкциясини яратиш уни иссиқлик узатиш қобилиятини ҳисоби ва асосий параметрларини асослаш, тегишли боғлиқлик график ва диаграммаларини қуриш орқали кутилган натижаларга эришишдан иборат.

Вилоятимизда шoли ҳосили йиғиштириб олинганидан сўнг уларни намликларини аниқлаш учун “Авангард” шoлисини бир неча жойидан намуналар олиниб ўлчаб кўрилганида қуйидагилар аниқланди. Бу навдаги янги ўриб олинган шoлини намлиги 17,3 дан 23,4 гача эканлиги маълум бўлди. Ўртача шoлининг намлиги 18,64 га тенг экан. Натижалардан кўриниб турибдики, янги ўриб олинган шoлининг намлиги белгиланган меъёрдан 7...8 % юқори экан. Бу эса шoлини қуритиш технологиясини ишлаб чиқиш ҳамда қуритиш қурилмасининг назарий ва амалий конструкциясини яратиш учун асос бўлиб хизмат қилади 7-8-расмлар.

*2-жадвалда янги ўрилган шoлини намликлари ўлчаш натижалари келтирилган.*

Жадвал 2.

Ўлчаш тартиби №	1	2	3	4	5	6	7	8	9	10
Ўлчов қурилмасини кўрсаткичлари, %.	18,2	17,3	20,4	22,1	22,1	20,5	19,3	18,4	23,3	23,4



а)

б)

7-расм(а,б). Йиғиштириб олинган шולי хирмонларидан лавхалар.



а)



б)

8-(а,б)расмлар. Йиғиштириб олинган шולי хирмонида намликларни ўлчаш жараёнларидан лавхалар

Шолини қуритиш учун асосан электр энергиясидан фойдаланилади. Электротехника қоидасига асосан 1 кВт электр энергиясини иссиқлик миқдори куйидаги ифода орқали аниқланади [4].

$$1\text{кВт.соат}=10^3\text{ Вт} \times 3600\text{с} = 3,6\text{ МДж} \quad (6)$$

Қурилма конструкциясини яратиш ҳамда технологик жараёнларни ишлаб чиқиш учун ва электр энергиясидан самарали фойдаланишда (6) тенглигидан келиб чиққан ҳолда ҳисоб китоб ишлари олиб бориш мақсадга мувофиқ.

Яна шуни такидлаш мумкинки, иссиқлик энергиясидан бошқа турдаги ёнилғи маҳсулотларидан ҳам фойдаланиб шолини қуритиш мумкин, лекин бошқа турдаги ёнилғи турларидан фойдаланилганда ҳароратни бир хил меъёردа ушлаб туриш бироз қийинроқ. Шунинг учун албатта шолини қуритишда электр энергиясидан фойдаланиш мақсадга мувофиқ.

Олиб борилган кузатувлардан шуни хулоса қилиб айтиш мумкинки, аниқ натижаларга эришиш ҳамда тегишли қурилмани яратиш учун жуда ҳам кўплаб тажрибалар ўтказиш ва тажрибаларни назарий асосда режалаштириш ва уларни статистик ишлов бериш йўли билангина кутилган натижага эришиш мумкин.

## Фойдаланилган адабиётлар

1. Под редакцией академия ВАСХНИЛ А.П. Калашникова, член кор. ВАСХНИЛ Н.И.Клейменова “Нормы и рационы кормления сельскохозяйственных животных”, Москва, Агропромиздат 335-339 бетлар.

Интернет сайтлари:

2. <http://www/chem:m.su>jvhD.PDF>

3. <http://www.batshoyvor.ru:308p>

4. <https://ru.m.wikipedia.or>

## RAQAMLI TEXNOLOGIYALAR TA'LIM JARAYONIDA AXBOROT KO'NIKMALARINI SHAKLLANTIRISH USULLARI SIFATIDA.

**Nuraliyeva Parvina Erkinovna**

o'qituvchi, Navoiy davlat pedagogika instituti

Matematika-informatika fakulteti

E-mail: [parvinanuraliyeva5@gmail.com](mailto:parvinanuraliyeva5@gmail.com)

### **Annotatsiya**

Maqolada ta'lim sohasida zamonaviy raqamli texnologiyalardan foydalanish, elektron multimedia darsliklari va videodarslardan foydalanish muhimligi ta'kidlangan. Zamonaviy raqamli texnologiyalarni rivojlantirish bosqichida elektron multimedia darsliklarining xususiyatlari yuqori mobillik va modelga muvofiqligi, shuningdek, treningda moslashuvchanlik hisoblanadi. Maqolada, birinchi navbatda, raqamli mahsulotlar va echimlar, axborot-kommunikatsiya texnologiyalari yordamida ta'limni o'zgartirish bo'yicha xalqaro va Rossiya tajribasi keltirilgan. Ta'lim jarayonida raqamli texnologiyalardan foydalanishning ijobiy va salbiy tomonlari aniqlandi.

**Kalit so'zlar:** elektron ta'lim, raqamli texnologiyalar, pedagogika, uzluksiz ta'lim, innovatsiya.

### **Аннотации**

В статье подчеркивается важность использования современных цифровых технологий в образовании, использования электронных мультимедийных учебников и видео уроков. На этапе развития современных цифровых технологий особенностями электронных мультимедийных учебников являются высокая мобильность и совместимость моделей, а также гибкость в обучении. В статье основное внимание уделяется международному и российскому опыту трансформации образования с использованием цифровых продуктов и решений, информационных и коммуникационных технологий. Выявлены плюсы и минусы использования цифровых технологий в учебном процессе.

**Ключевые слова:** электронное обучение, цифровые технологии, педагогика, непрерывное образование, инновации.

### **Annotation**

The article emphasizes the importance of using modern digital technologies in education, the use of electronic multimedia textbooks and video lessons. At the stage of development of modern digital technologies, the features of electronic multimedia textbooks are high mobility and model compatibility, as well as flexibility in training. The article focuses primarily on the international and Russian experience in transforming education using digital products and solutions, information and communication technologies. The pros and cons of using digital technologies in the educational process were identified.

**Keywords:** e-learning, digital technologies, pedagogy, continuing education, innovation.

## KIRISH

Hozirgi vaqtda o'quv jarayoniga raqamli texnologiyalarni joriy etish oliy ta'lim tizimida mutaxassislarni kasbiy tayyorlashning dolzarb yo'nalishi bo'lib, ta'lim sifatini oshirish, bo'lajak mutaxassislarning mehnat bozorida raqobatbardoshlik darajasini sezilarli darajada oshirish imkonini beradi va ko'p jihatdan o'quv jarayonida interfaol sharoit yaratishga yordam beradi.

Shu jihatdan, mamlakatimiz Prezidenti Shavkat Mirziyoev ta'kidlaganidek "Taraqqiyotga erishish uchun raqamli bilimlar va zamonaviy axborot texnologiyalarini egallashimiz zarur va shart. Bu bizga yuksalishning eng qisqa yo'lidan borish imkoniyatini beradi. Zero, bugun dunyoda barcha sohalarga axborot texnologiyalari chuqur kirib bormoqda. Albatta, raqamli iqtisodiyotni shakllantirish kerakli infratuzilma, ko'p mablag' va mehnat resurslarini talab etishini juda yaxshi bilamiz. Biroq, qanchalik qiyin bo'lmasin, bu ishga bugun kirishmasak, qachon kirishamiz?! Ertaga juda kech bo'ladi".

**Raqamli texnologiyalar** - bu axborotni kodlash va uzatish usullariga asoslangan diskret tizim bo'lib, u eng qisqa vaqt ichida juda ko'p turli xil vazifalarni bajarishga imkon beradi. Aynan ushbu sxemaning tezligi va ko'p qirraliligi IT-texnologiyalarga talab katta bo'ldi.[2]

Raqamli texnologiyalar bugungi kunda talabalarga axborot va bilimlarni samarali yetkazib berish vositasidir:

- bu o'quv materiallarini yaratish vositasi;
- bu samarali o'qitish usuli vositasidir;
- bu yangi ta'lim muhitini yaratish vositasidir;
- rivojlanayotgan va texnologik.

Oliy ta'limni raqamlashtirish haqida gapirganda, biz zamonaviy universitetda raqamli texnologiyalardan foydalanishning uchta jihati haqida gapiramiz:

- raqamli texnologiyalar yordamida o'qitish;
- raqamli texnologiyalarni shaxs va ta'lim muassasasining ta'lim boshqaruvida qo'llash (shu jumladan materialni o'zlashtirish darajasini, kompetentsiyalarni baholash, ta'lim treklarini qurish va sozlash);
- professional maqsadlar uchun raqamli o'qitish.

### TADQIQOT METODOLOGIYASI

Hozirgi vaqtda, mutaxassislarning fikriga ko'ra, zamonaviy o'qituvchi zamonaviy axborot texnologiyalari va multimediyadan foydalana olishi kerak.

Raqamli texnologiyalar o'qituvchilarning bir qator vakolatlarini shakllantirishda katta yordam beradi, ulardan biri raqamli vakolatdir. Kerakli ma'lumotlarni topish qobiliyati, uni tuzish va darsni o'tkazish uchun o'quv mazmunini tayyorlashda istalgan joydan resurslarga kirish va ishlash imkoniyatiga ega bo'lgan bulutli texnologiyalardan foydalanish imkoniyati. [4]

Raqamli texnologiyalar - axborot ko'nikmalarini shakllantirish sohasidagi istiqbolli yo'nalish bo'lib, qo'llash jarayonida eng xilma-xil ma'lumotlarni tezkor qidirish va talabalarning o'quv jarayonida kompyuter texnologiyalarini qo'llash intensivligini oshiradi.

Ta'limdagi raqamli texnologiyalarning afzalliklari quyidagilarni o'z ichiga oladi: (1-rasm)

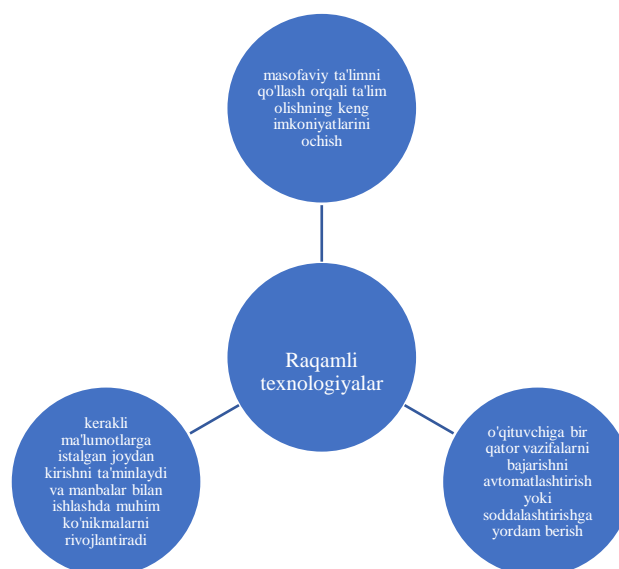

### 1-rasm. Ta'limdagi raqamli texnologiyalarning afzalliklari

Ilm-fanni jadal rivojlantirish jarayonida ko'plab korporatsiyalar yangi texnologiyalardan foydalangan holda ishlab chiqarishning barcha darajalarida



ishlashga tayyor bo'lgan xodimlarni talab qiladi va maxsus ko'nikmalarga ega bo'lmagan xodimlarga bo'lgan ehtiyoj ortda qolmoqda. Albatta, bu muammolarni hal qilish uchun ta'lim jarayonini modernizatsiya qilish zarur.

### TAHLIL

Maktablar va universitetlar bu talabalar bilim olish va tadqiqotlar olib boradigan joylardir. O'qituvchining asosiy vazifalaridan biri yoshlarni bilim olish va yutuqlarga erishishga jalb qilishdir. Talabalarning faol ishtirokisiz yoki qiziqish uyg'otmasdan o'qitishga yordam beradigan ta'lim kashfiyotlari va tadqiqotlarga olib kelishi mumkin emas. Ilmiy tadqiqotlardan foydalangan holda ta'lim va muammoni hal qilish turli xil va muhim bilim va aqliy qobiliyatlarni rivojlantiradi va buning natijasida talabalar nafaqat ma'lumot oladilar balki ko'proq amaliy qo'llay ham oladilar.

Universitetlar yoshlar uchun yagona ta'lim muhiti emas, virtual texnologiyalar va onlayn ta'lim juda muhim bo'lib, bugungi kunda siz har qanday mamlakatda istiqomat qilsangiz ham, Evropa ta'lim sifati darajasida oliy ma'lumotga ega bo'lishingiz mumkin bo'ladi. Bundan tashqari, dunyoning etakchi kompaniyalari bilan malaka oshirishingiz ham mumkin bo'ladi. Hozirgi kunda Evropa Ittifoqi universitetlari va biznes maktablari o'rtasidagi hamkorlikni turli jihatlarida moliyaviy qo'llab-quvvatlaydigan bir qator dasturlarni amalga oshirib kelmoqda bular:

*1 - jismoniy shaxslarning o'quv harakatchanligi (talabalar va o'qituvchilar uchun yangi mobillik imkoniyatlari);*

*2 - universitetlarning innovatsiyalar va ilmiy tadqiqot institutlari bilan hamkorliklari.*

So'nggi paytlarda global xalqaro tashkilotlar tomonidan amalga oshirilgan vositalar va dasturlar bilan qo'llab-quvvatlanadigan mamlakatlar va universitetlar o'rtasidagi shartnomalar asosida xalqaro oliy ta'lim darajasi mustahkamlandi. Ushbu sohadagi tajriba bir necha jihatlar bilan tavsiflanadi: kurslarning kengroq taklifi, xorijiy talabalar sonining ko'payishi, ta'lim metodologiyasidagi innovatsiyalar, shuningdek, jarayon va tadqiqotlarni boshqarish.

### NATIJARAR

Zamonaviy ta'lim raqamli texnologiyalardan foydalanmasdan tasavvur qilish qiyin [10]. Ular prezentatsiyalar, video ma'ruzalar, kompyuter testlari, elektron ta'lim kurslari va boshqalar. Raqamli texnologiyalarning ta'lim tizimida joriy etilishi bu har qanday o'zgarish kabi, ham ijobiy, ham salbiy jihatlariga ega. Misol uchun, masofaviy ta'lim uchun raqamli texnologiyalardan foydalanish shubhasiz afzallik. Salbiy jihatlari masofaviy ta'lim talabalar tomonidan jiddiy qabul qilinishdan to'xtadi va ko'pchilik buni rasmiyatchilik deb hisoblaydi.

Zamonaviy ta'lim tizimida uzluksiz ta'lim tobora dolzarb bo'lib bormoqda va elektron ta'lim kurslari bu holatda foydali bo'lishi mumkin. Buning uchun zamonaviy

universitet bitiruvchisi yangi materialni o'rganish, tahlil qilish, tushunish, rivojlangan tanqidiy fikrlashga ega bo'lishi kerak, ya'ni o'z-o'zini rivojlantirishga tayyor bo'lishi kerak. Ta'limning mavjudligi hisobga olinishi kerak. Endi har bir inson dunyoning turli burchaklarida o'qiladigan asosiy fanlar bo'yicha internetda video ma'ruzalar topishi va tinglashi mumkin.

Zamonaviy jamiyatda web-illovalar shaxsiy bilimlarni boshqarish uchun tobora ko'proq foydalanilmoqda. So'nggi bir necha yil mobaynida ularning turli jihatlarida raqamli ko'nikmalar ortib borayotgan e'tibor markazida qolmoqda. Xalqaro tashkilotlar tomonidan chop etilgan turli ma'ruzalar va xabarlar ushbu maxsus ta'lim ko'nikmasining hayot davomida va "axborot jamiyati" deb nomlanuvchi ishtirok etishining muhimligini ta'kidlaydi.

XXI asrda bilimdon inson bo'lish nimani anglatadi? Bu masala yoshlarni kelajakdagi ish va vazifalar uchun tayyorlashdan tashqariga chiqadi, lekin u ongli fuqarolarga tegishli bo'lib, u tug'ilgan yoki raqamli texnologiyalarni tushunadigan inson bo'lib, u resurslardan, munosabatlardan, vositalardan va raqamli jamiyatning salohiyatidan foydalanish va ulardan mustaqil ishlay olishi bilan baholanadi. Ushbu doirada, onlayn resurslar orqali bilimlarimizni boshqarish va boyitish uchun ko'nikmalar talab qilinadi. Shaxsiy bilimlarni boshqarish va shaxsiy ta'lim tarmog'ining shaxsiy bilimlari va tushunchalari bilan birgalikda belgilanadigan ushbu ko'nikmalar to'plami har bir kishiga axborot manbalarini mustaqil ravishda tanlash va baholash, onlayn ma'lumotlarni qidirish va bunday ma'lumotlarni saqlash, qayta ishlash va uzatish imkoniyatiga ega bo'lishi kerak.

## XULOSA

Shunday qilib, har qanday raqamli texnologiya falsafiy asosda ko'rib chiqiladi. Shuning uchun, birinchi navbatda, bilim dunyosiga kiritilgan innovatsion texnologiyalarni tartibga solish, tizimlashtirish va tartiblashtirish zarur. Darsda yangi usul va metodlarni qo'llash orqali olingan natijalar quyidagilardan iborat: o'quvchilarning o'qishga qiziqishi ortib bormoqda, biznes ko'nikmalari, aqliy faoliyat, qobiliyatlilik, o'ziga ishonch, talabalar o'z fikrlarini muntazam ravishda ifoda etishni o'rganadilar va bularning barchasi innovatsion bilim darajasini oshirishga yordam beradi.

Ta'limdagi raqamli texnologiyalar faqat raqamli qurilmalardan foydalanish bilan chegaralanib qolmaydi, ular o'qituvchi va talaba o'rtasida munosabatlarni oshirishga yordam beradi, shuning uchun ta'lim jarayonining sifati, o'zaro ta'sir va samaradorlik. Raqamli ta'lim shaxsiylashtirilgan ta'lim uchun yangi imkoniyatlar yaratadi, hamkorlikning yangi modellari paydo bo'ladi va talabalar uchun innovatsion

ta'lim strategiyalari doirasi kengayadi. Ta'lim jarayonida yangi yondashuvlar, texnikalar, ta'lim modellari yaratish uchun yangi imkoniyat paydo bo'ladi.

Raqamli texnologiyalar o'qituvchi va talabning samarali hamkorlik va samarali ta'lim faoliyatiga qaratilgan samarali vositadir. Ta'limning zamonaviy shartlari raqamli muhitni chuqur tushunishni talab qiladi va raqamli savodxonlik bilimlari ta'lim sifatini oshirishga imkon beradi va ta'lim natijalari doimo dolzarb bo'lib qoladi.

### ADABIYOTLAR

- [1] G. Abdraxmanova, G. Kovaleva va N. Bulchenko. 2016. "Axborot sanoati: xalqaro standartlar, milliy tadqiqot universiteti "iqtisodiyot Oliy maktabi", fundamental tadqiqotlar dasturining ishchi hujjati, Series: fan, texnologiya va innovatsiyalar, s. WP BRP 56 / STI / 2016. A ATLANTIDA F MATBUOT
- [2] G. Abdrahmanova, L. Gohberg va A. Sokolov, "axborot va kommunikatsiya texnologiyalari ko'rsatkichlari", axborot fanlari va texnologiyalari Ensiklopediyasi, to'rtinchi nashr, Hershey: IGI Global, 2018.
- [3] J. Basl, "4.0 sanoat tamoyillarini ERP etkazib beruvchilari mahsulotlari va xizmatlariga kiritish-Markaziy Evropa tadqiqotlari", korporativ axborot tizimlarining tadqiqot va amaliy masalalari bo'yicha xalqaro konferentsiya materiallari, 2017.
- [4] j. Bazl va P. Duchek, "metamodel 4.0 sanoati doirasida korxonaning tayyorligini baholash uchun. Axborot", 2019, 10(3).
- [5] O. ena va G. Abdraxmanova, "tanqidiy texnologiyalar prizmasidan AKT", Forsyth, 2017, vol. 19, № 2, p.121-138.
- [6] P. Duchek va J. Ovoz berish, raqamli iqtisodiyot va sanoat 4.0 IDIMT-2019", raqamli dunyoda innovatsiyalar va o'zgarishlar, axborotni boshqarish bo'yicha 27 ta disiplinlararası muzokaralar( 4-6 sentyabr, 2019 yil, Kutna Gora, Chexiya Respublikasi, TRAUNER Druck GmbH and CO KG, Linz, 2019, p. 33-39.
- [7] L. Gerlitz, "dizayni intellektual va barqaror korxonada maydoni sifatida boshqarish: 4.0 sanoatida innovatsiya va intellektual o'sish uchun biznes modellashtirish", tadbirkorlik va barqaror rivojlanish, 2016, 3 (3) nashrlari, p. 244-268.
- [8] M. Ignatiev, E. mitti, E. Yakovleva va V. Platonov, "raqamli iqtisodiyotda inson resurslari holatini tashxislashning Lingvokombinator modeli" kitobida: 2018 yil 17-Rossiya ilmiy-amaliy konferentsiyasi materiallari mintaqaning sanoat-iqtisodiy kompleksi uchun muhandislik kadrlarini rejalashtirish va o'qitish, PTES 2018, 17, p. 201-204.

## TRANSLATION ISSUES OF ENGLISH HOTEL-TOURISM LEXEMES INTO UZBEK

**Togaev Bobur Erkin ugli**

Denau Institute of Entrepreneurship and Pedagogy

Greatwmdbobur@gmail.com

### ANNOTATION

The first importance is driven towards the analysis of, mainly, English terminology in tourism and hotel and how they are commonly translated into Uzbek. It shows also different methods and techniques applied in this process which are transliteration, transcription, literal translation; translating realities through realities; translation based on the approximation of meaning; gloss translation - translation of realities by means of descriptive interpretation; expression through a contextual alternative; transfer

**Keywords:** tourism, terminology, synonyms, descriptive interpretation, transliteration

### RESULTS

Languages, their lexical structure, the rules of formation of lexical units, the “behavior” of these lexical units in the sentence structure and their features of stylistic information differ between languages. These differences are natural and inevitable. After all, languages also live in the lives of members of a particular cultural community, reflecting, changing and refining their socio-historical aspects. This is also characteristic of the evolution of tourist terms. However, when socio-cultural, economic and political relations are not limited to one state, but begin to operate across borders, there is a need for translation of these units. The process of translation becomes more complex as these lexical units now take on different cultural and ethnic aspects across multiple frontiers and take on new forms and meaning. All of these complexities are reflected in the English tourism terminology that has gone through this process.

Translating lexical items from one language to another requires the translator to use certain translation techniques. Successful translation is impossible without them. Since tourist lexemes are an integral part of a vast vocabulary, special methods of translating them have been developed. Before we start talking about the translation of

the term, let's explain what lexical units we should include in this group. Vinogradova refers to the terminosystem as an industry term and a system that combines terminoids. The term terminoid refers to three groups of professional-specific lexemes:

- Professional special lexical units
- Words and phrases used in professional colloquial language
- Professional jargons

## DISCUSSION

In general, hotel-tourism encompasses a wide range of areas and includes lexemes related to various aspects of life (food, transportation, recreation, work, health, entertainment, etc.). For this reason, the lexical-semantic and contextual-stylistic features inherent in all lexemes are also specific to it and must be taken into account in the translation process.

In the community of translators, the following methods of translating terms are distinguished:

1. transcription;
2. transliteration;
3. creation of new word-neologisms through translation;
4. literal translation;
5. translating realities through realities;
6. translation based on the approximation of meaning;
7. gloss translation - translation of realities by means of descriptive interpretation;
8. Expression through a contextual alternative;
9. transfer;
10. Neutralization-expression of a special term by means of a general lexical unit;
11. Zero translation is the omission of a particular term.

Before examining tourism terminology in the example of the above methods, it should be noted that some of them are useful in the translation of individual terms, while others are used in their contextual translation. The object of this chapter is the content of the *Dictionary of Tourism and Hotel*.

Transcription involves the acquisition of a term in the source language by the phonetic shell. A significant part of English tourism terminology is “Uzbekized” in this way.

*Kemping-camping, snovbording-snowboarding, armresling-armwrestling dayving-diving, snorkling-snorkeling, keytering-catering, kazino-casino, sheyping-*

*shaping, drayv-in-drive-in, pitsa-pizza, sendvich-sandwich, branch-branch, shef-chef(oshpaz), kafeteriya-cafeteria, resepsion-reception, albergo-albergo(italyancha mehmonxona), alfresco-alfresco(ochiq havodagi mehmonxona), ekoturizm-ecotourism, biznes-sentr-business center, onlayn-online, oflayn-offline, biznes klass-business class, avtostrada-autostrada, vebsayt-website, agroturizm-agritourism, viza-visa.*

In transliteration, the language of translation is learned in a graphical form. This phenomenon is less common than transcription and can go to the following terms:

*Gid-guide, pansion-guesthouse, karusel-carousel, kuryer-courier, tur-tour, kruiz-cruise, broshura-brochure, katalog-catalogue, kushetka-kushetka, minibus-minibus, atraksion-attraction, apartament-apartment, assimilyatsiya-assimilation, fors-major-Force Majeure, bufet- a buffet, halol-halal, etnik turizm-ethnics tourism, karvonsaroy-accomodation, ausentiklik-authenticity.*

Transfer is learning the word without any changes: *a la carte menu motel spa charter bed and breakfast*. It has been acknowledged that the method of transfer requires the learning of a very small amount of terms. However, the process is in a condition of open progress, and the transfer of famous culture among Uzbek culture is rising. However, this is linked with the danger that the need for translators will reduce.

Sometimes in the progress of translation new ideas and with them new names, and sometimes new additional meanings of existing names. This process finishes with the shaping of *neologisms*. For instance, we all know the concept of the English *animator* lexeme, which means "master of animation." But in the area of tourism, it is shaped by the meaning of "entertainment developer" of any type and place (hotel, steamship, plane, etc.). Another example is the translation of the English word *vending machine*. By meaning a device that sells an item by receiving a coin, it introduced a new concept and its name, and even a new type of business that has not yet become well-known (Vending business). However, because of the wish of the Uzbek people to become an active participant in the trade business and the fact that the culture of bargaining is part of the traditions of our people, this term and its importance of service has not yet encouraged widespread involvement.

At the current condition of linguistic development, one of the most "productive" forms of learning words and terms is *kalkalash*. It means conveying ideas that do not exist in the language within the limits of language. *Kalkalash* is an active method in Uzbek language.

The translation of the English tourism terminology also depicts that *kalkalash* results are the most widespread and the most productive method:

Circle/round trip	Aylanma sayohat
Airport art	Aeroport san'ati

Ghost town	Arvoh shahar (aholisi tark etgan shahar)
Mental map	Aqliy xarita
Sunbaking/sunbathing	Oftobda toblanish
Culture shock	Madaniy shok/zarba
Travel/motion sickness	Sayohat behuzurligi
Room service	Xona xizmati
Summer home	Yozlik uy
Health farm	Sog'lomlashtirish fermasi
E-ticket	Elektron chipta
Duplicate reservation	Dublikat buyurtma
Compactness index	Ixchamlik indeksi
Community tourism	Jamoa turizmi
Rest room	Hojatxona
Mass tourism	Ommaviy turizm
Airship	Havo kemasi

It is also noticed that the “kalkalash” is conducted through the neighboring languages. For instance, the following tourist terms are included in the Uzbek lexicon in Russian:

*Adult tourist - Взрослый турист - O'spirin turist*

*Baby-sitter - Услуги детской сиделки - Bolalarga qarash xizmati*

*Beachview room - Номер с видом на пляж - Plyajga qaragan nomer*

*Cityview room - Номер с видом на город - Shaharga qaragan nomer*

*Gardenview room - Номер с видом на сад - Bog'ga qaragan nomer*

*Landview room - Номер с видом на окрестности - Atrofga qaragan nomer*

*Mountainview room - Номер с видом на горы - Tog'ga qaragan nomer*

*Oceanview room - Номер с видом на океан - Okeanga qaragan nomer*

*Parkview room - Номер с видом на парк - Parkka qaragan nomer*

*Poolview room - Номер с видом на бассейн - Basseynga qaragan nomer*

*Riverview room - Номер с видом на реку - Daryoga qaragan nomer*

*Seaview room - Номер с видом на море - Dengizga qaragan nomer*

*Valleyview room - Номер с видом на долину - Vodiuga qaragan nomer*

*Triple room - Трехместный номер - Uch o'rinli xona*

*Botel - Плавающий отель - Suzuvchi mehmonxona*

*Diving - Подводное плавание - Suv ostiga sho'ng'ish*

*Incentive-tour - Инсентив-тур - Insentiv tur*

*Catering - Общественное питание - Ijtimoiy ta'minot*

*Convenience foods - Полуфабрикаты - Yarim- tayyor mahsulotlar*

## CONCLUSION

All in all, this chapter finalizes and ends with discussing burning issue of translation: national colouring words in the context of Uzbek and English languages. It can be concluded that distinctions, national and historical coloring would not allow substitution for another word in translation. Such substitution would destroy all coloring, to be more exact; it would lead to anachronisms and analogisms that can destroy the harmony, so called truth of life. In general, it can be said about realia using in the figurative meaning in all cases of their usage as tropes, metaphor and comparison.

## REFERENCES

### BOOKS

Explanatory dictionary of the Uzbek language, —*Tashkent: National encyclopedia of Uzbekistan*, 2006., 1 volume, p 147.

Michael Rundell. *Macmillan English Dictionary for Advanced Learners*. 2007. – P. 1748.

### ARTICLES

*Rahmatullaev Sh. Some results of component analysis of the meaning of lexemes and phrases // Uzbek language and literature.*

*Bagirova S., The use of tourism terms in Uzbek, Russian and Spanish, Modern Romano-Germanic linguistics and new pedagogical technologies in language teaching, Proceedings of the Republican scientific-practical conference, Samarkand, 2018.*

### WEB SITES

- <https://www.merriam-webster.com/> accessed on 5th December 2017

- <https://dictionary.cambridge.org/ru/>

- <http://touris1m.blogspot.com/2015/11/etymology.html>



## ПОСТМОДЕРНИЗМ ОҚИМИНИНГ ФАЛСАФИЙ, ЭСТЕТИК ВА БАДИИЙ-МЕТОДОЛОГИК ТАМОЙИЛЛАРИ

Содиқова Бахтигул Ибодуллаевна

Денов тадбиркорлик ва педагогика институти тайанч докторонт

[sodiqova.baxtigul@mail.ru](mailto:sodiqova.baxtigul@mail.ru)

**Аннотация:** Ушбу мақолада тадқиқотимизнинг ушбу банди постмодерн адабиётнинг таърифи, ривожланиш тарихи, техникаси ва ўзига хос хусусиятларига қаратилган. Ушбу мунозарада ишлатиладиган постмодернизм концепциясини тавсифлашдан олдин, баъзи терминологик таърифлар керак. “Постмодернизм”, “постмодерн”, “постмодернисм” ёки “постмодернист” сўзларининг қўлланилишига назар ташлайдиган бўлсак, бу сўзларнинг маъноси қайси китобни ўқиётганингизга қараб ўзгариб бораётгани диққатни тортади. Бу нафақат баъзи муаллифларнинг баъзан бўрттирилган инжиқликлари билан боғлиқ, балки уларда содир бўлган тегишли контекстлар билан чамбарчас боғлиқ.

**Калит сўзлар:** “Постмодернизм”, “постмодерн”, “постмодернисм” ёки “постмодернист”, мета-ривоят, “онг онтологияси”

**Кириш.** Постмодерн фалсафа 20-асрнинг иккинчи ярмида вужудга келган тахминларга танқидий жавоб сифатида пайдо бўлган ҳаракат модернистик фалсафий ғоялар 18-асрда ривожланган маданият, ўзига хослик, тарих ёки тил ҳақида ёритилган. Постмодернист мутафаккирлар шунга ўхшаш тушунчаларни ишлаб чиқдилар фарқ, такрорлаш ва гиперреалик субверт қилиш "катта ривоятлар", бирдамлик ва эпистемик аниқлик ва постмодерн фалсафа куч муносабатларининг аҳамияти, шахсийлаштириш ва нутқ ҳақиқат ва дунёқараш "қурилишида" намоён бўлади. Кўп постмодернистлар буни инкор қилгандек кўринадди объектив воқелик мавжуд ва объектив ахлоқий кадриятлар мавжудлигини инкор этгандек кўринадди.

Жан-Франсуа Лётард фалсафий постмодернизм Постмодерн ҳолати, "Жуда содалаштирган ҳолда, постмодернни мета-ривоятларга нисбатан ишончсизлик деб таърифлайман ..." қаерда у нимани назарда тутмоқда метанарратив мавжуд бўлган нарсалар ҳақида бирлаштирилган, тўлиқ, универсал ва эпистемик жиҳатдан маълум бир воқеага ўхшаш нарса. Постмодернистлар метанарративларни рад этишади, чунки улар метанарративлар тахмин қилган ҳақиқат тушунчасини рад этишади. Постмодернист файласуфлар

умуман ҳақиқат муттасил ва умуминсоний бўлишдан кўра ҳар доим тарихий ва ижтимоий контекстга боғлиқ ва ҳақиқат ҳар доим тўлиқ ва аниқ бўлишдан кўра қисман ва "баҳсли" бўлишини таъкидлайдилар.

Постмодерн фалсафа одатда оддий иккилик қарама-қаршиликларга нисбатан шубҳа билан қарайди структурализм, файласуфнинг муаммосини таъкидлаб, билимни жаҳолатдан, ижтимоий тараққиётни орқага қайтаришдан, ҳукмронликни бўйсунушдан, яхши билан ёмондан ва йўқликдан мавжудликни ажратиб туради. Аммо, худди шу сабабларга кўра, постмодерн фалсафа кўпинча нарсаларнинг мураккаб спектрал хусусиятларига нисбатан шубҳа билан қараши керак ва файласуфнинг тушунчаларни яна бир бор аниқ ажратиб кўрсатиш муаммосини таъкидлаши керак, чунки концепция унинг қарама-қарши контекстида тушунилиши керак, масалан, мавжудлик ва йўқлик, одатийлик ва ғайритабиийлик, нутқ ва ёзув ва бошқалар.

**Муҳокамалар.** Постмодерн фалсафаси ҳам муҳим адабиётлар билан мустаҳкам алоқада танқидий назария.

Агар дастлаб постмодернизм, А. Тойнбининг фикрича, Ғарбий Европа формацияси ривожланишининг маълум бир босқичини назарда тутган бўлса, маълум бир миллий давлатлар тоифаларидан халқаро муносабатларнинг глобал характери ҳисобга олишгача бўлган мафкуравий ўзгаришлардан иборат бўлган маданиятлараро ўзаро таъсир босқичи, кейинчалик бу тушунча адабиётшунослик ва санъатшуносликнинг терминологик қўлланилишига кирди. Шундай қилиб, адабий танқидда постмодернизм ўзини шундай позицияларда ўтказди элита ва оддий дидлар, интеллект ўртасидаги чегараларни йўқ қилиш ва ҳиссиётлар, ҳақиқат ва фантазия кабилар.

Дарҳақиқат, постмодерн фикрлаш услубининг пайдо бўлиши Ғарбнинг маданий ўзини ўзи англашининг ривожланишидаги маълум одатлар билан боғлиқ ва Ғарбий Европа тафаккурининг асосий анъаналаридаги туб ўзгаришларни ҳам ифодалайди. Бундан ташқари, постмодерн нутқ фалсафий акс этиришнинг янги тури сифатида, янги типдаги "онг онтологияси" муносабатларга кескин қарама-қаршиликда намоён бўладиган классик парадигма.

Постмодернизм фалсафаси ўтган асрнинг 80-йилларида шаклланган. У жамиятда юз берган ўзгаришларни акс этириб, дунёни қабул қилиш ва ҳис этишда парадигма мақомини олди. Ҳозирда дунёнинг мана шундай ҳолини тўла-тўқис ўзида мужассамлаган парадигманинг йўқлиги ҳақидаги қарашлар постмодернизм ҳам қайсидир маънода ўз энергиясини сарф қилиб бўлаёзганидан далолатдир. Аммо дунёда хаос кайфияти ҳукм сурмоқда. Маълумки,

посмодернизм хаосдан озикланади, уни ифода қилади. Дунё эртасининг ноаниқлиги, инсоннинг глобал ўзгаришлар ва техноген бўҳронлар ичида қолиб эсанкираши, охирзамон (апокалипсис)ни кутиш, айна пайтда, коммуникатив технологиянинг жадал ривожланиши, компьютер ва интернетнинг пайдо бўлиши, дунё ҳамжамиятининг маданий толерантлиги (бағрикенглиги)нинг олдинга қараб кетиши постмодернизм кайфияти ҳали давом этишини кўрсатади. Франсуз файласуфи Жак Деррида постмодернизм даврини «Охирзамон келмасдан бурунги (дунёнинг) мутлақ остинустун бўлиши» деб атайди. Худди шунга уйғун фикрни украиналик олим Дмитрий Затонский ҳам айтган: «Постмодерн давр термоядровий охирзамон (олим буни термоядро уруши туфайли содир бўладиган охирзамон деб атайди – У.Х) содир бўлмагандан кейин бошланди. Биз дунёнинг тубига назар солдик, аммо ҳаётда яшаб қолдик. Албатта, бунинг учун Эътиқод, Умид, Муҳаббат билан тўлов тўладик». Мана, нима учун постмодернизмга ноаниқлик, парчаланиш, «мен»нинг, канонларнинг йўқолиши, нотурғунлик хосдир. Шунинг учун ҳам постмодернчилар «абдий қадриятлар»дан воз кечди.

Постмодернизм модернизмнинг асосан фалсафий, мафкуравий ва эстетик позицияларини ўзгартириш билан боғлиқ ҳолда амалга ошади. Постмодернизм воқеликнинг “мистификасияланган” қараши билан ажралиб туради я’ни дунё бетартиблик салтанати бо‘либ, унда сохта қадриятлар ҳукмронлик қилади, оммавий маданият суррогатлари мавжуд; ҳаёт беҳуда, шахсиятларда вайроналик мавжуд бўлади. Воқелик тартибсиз, мантиқсиз ҳолда бўлади, шунинг учун унинг ривожланиши мутлақо янги ифода воситаларини ва шаклларини, алоҳида поетикани талаб қилади.

Постмодернизм - XX асрнинг иккинчи ярмида шаклланган Ғарб дунёсига хос бўлган тафаккур турини билдирувчи атама бўлиб, дунёнинг фалсафий қарашини ҳам, билиш методологиясини ҳам, сан’ат ё’налишини ҳам ифодалайди. Бир қатор ҳолларда бутун замонавий давр, биринчи навбатда, Ғарб зиёлилари томонидан дунёни тушуниш билан боғлиқ ҳолда постмодерн деб та’рифланади.

Ушбу концепция 20-асрнинг бошларида пайдо бўлган, аммо замонавий ма’нода 1960-йиллардан бери қўлланила бошланди. Постмодернизм фалсафасининг ривожланишига франсуз мутафаккирлари (Ж.Деррида, Ж.-Ф. Лиотар, М. Фуко ва бошқалар) енг катта ҳисса қо‘шган. Постмодернизм дунёни ўзига хос тартибсизлик сифатида идрок этишни, тараққиётни инкор этишни, талқин қилувчи фикрлаш деб аталадиган нарсага ақлга ишонишдан воз кечишни, йевросентрик дунёқарашдан фарқли равишда глобал полицентризмни тасдиқлашни, модернизмга қарама-қаршилик сифатида ҳаракат қилишни англатади.

Аксарият постмодернизм файласуфлари буржуа жамиятига, унинг иқтисодиёти, мафкураси ва маданиятини танқид қилишга хос салбий муносабатда бўлган томонни егаллайдилар, шунинг учун постмодернизм бир қатор жиҳатлари бўйича марксизмга яқин дейиш мумкин. У то'ғ'ридан-то'ғ'ри ёки билвосита ижтимоий ёки маданий езилган гуруҳлар, етник озчиликларнинг о'з ҳуқуқлари учун курашида иштирок этади. Бироқ, бунда қарама-қарши тенденция ҳам бор - нафақат ҳукмронлик эмас, балки мазлум гуруҳларнинг мафкурасини фoш қилиш ҳамдир( агар улар бундан ўз ғаразли мақсадларида фойдалансаларгина).

Билиш методологиясида постмодернизм илгари қo'лланилган усулларга, биринчи навбатда, еволюцион ва структуралистик усулларга қарши чиқиб, гуманитар билимларнинг об'ективлигига позитивистик е'тиқодни шубҳа остига қo'йиб, у инсон дунёсининг об'ектив манзарасини эмас, балки уни кураётганини та'кидлади. Воқелик еса олимлар томонидан сун'ий равишда яратилган бунга "мослашишга" мажбурдир.

Постмодернизм концепциясидаги дунё ўзаро еркин боғланган бўлақлар йиғиндисидан иборат бўлиб, унинг яхлитлиги ва ҳодисаларнинг ўзаро боғлиқлиги тасвирнинг сун'ий маҳсули ҳисобланади. Агар классик епистемологияда, я'ни фактларни шарҳлаш тартиби, бўшлиқ, зиддият тушунтиришга муҳтож бўлган муаммо сифатида қаралса, постмодернизм нуқтаи назаридан, аксинча, яхлитлик ва боғлиқлик ўртасидаги муаммолар кўрилади. Яхлит тавсифни рад етиш, материални тизимлаштириш, кенг кўламли назариялаштириш бу парадигманинг ўзига хос хусусиятлари ҳисобланади. "Об'ективистик" ("позитивист") сифатида тавсифланган дунёни кўришнинг олдинги парадигмаси асоссиз деб е'лон қилинди ва дунёга аввалгидан бутунлай бошқача қарашлар постмодернистлар нуқтаи назаридан янги дунёқарашга ўтишни талаб қилади.

Постмодернизм дунёнинг илмий манзарасини тасвирлашнинг ҳар қандай усулига мурожаат қилишнинг шафқацизлигини тасдиқлайди, уни чексиз кўп ё'ллар билан тасвирлаш мумкинлигини та'кидлайди ва услубий плюрализмни ҳимоя қилади - бу дунё бўйича барча мумкин бўлган нуқтаи назарларнинг фундаментал эквивалентлигини тан олади. Бундан ташқари, ба'зида ан'анавий ма'нода об'ективлик ва илмий характерга ега бўлиш имкониятини сўзсиз инкор етадиган позиция е'лон қилинади. Демак, ҳақиқат тушунчаси ҳодисани турли тадқиқотчилар томонидан бир хил талқин қилишнинг имкони ё'қлиги сабабли мавжуд бо'лиш ҳуқуқидан маҳрум бо'лади. Постмодернистлар нуқтаи назаридан, дунёнинг расмини ёзишда мутафаккир тадқиқот воситаларини еркин

танлаш ҳуқуқига эга, уларнинг ҳеч бири устун рол ўйнамаслиги керак. Постмодернизм риторикасида о'зига хос мантиқ, тоифалар тизими, баҳолаш мезонлари ва ниҳоят, тадқиқот мавзулари билан биргаликда мулоҳаза юритиш тамойили сифатида тушуниладиган "дискурс" ("мунозара") тушунчаси кенг қўлланилади. Демак, постмодернизмнинг ўзи фалсафий, услубий ва бадиий нутқ саналади.

Постмодернизмнинг ҳам фалсафий, ҳам услубий, ҳам мафкуравий позициялари этнология муаммоларига (ижтимоий / маданий антропология), биринчи навбатда, этник феномени билан чамбарчас боғлиқ бўлган маданиятни тушунишга қаратилади.

Постмодернизм ҳақида турли хил таърифлар мавжуд. Масалан, Сомпаст Оксфорд инглизча луғатида у қуйидагича берилган: "назария ва мафкураларга ишончсизлик ва конвенцияларга эътиборни жалб қилиш билан тавсифланган санъатдаги услуб ва тушунча". Мерриам-Вебстер луғати каби яна бир машҳур манбада шундай дейилган: "... замонавийдан кейинги давр" ёки "модернизмга муносабатда бўлган ёки анъанавий материаллар ва шаклларга қайтиш билан тавсифланган турли хил ҳаракатларга тегишли ёки улар билан боғлиқ" (архитектурада бўлгани каби) ёки истехзоли ўз-ўзига ҳавола ва бемаънилик (адабиётда бўлгани каби) ёки ниҳоят "маданият, ўзига хослик, тарих ёки тил ҳақидаги замонавий тахминларни тубдан қайта баҳолашни ўз ичига олган назария билан боғлиқ ёки бу назария". Америка мероси луғатида: "Санъат, архитектура ёки адабиётга тегишли ёки улар билан боғлиқ бўлиб, олдинги модернистик тамойилларга, масалан, услубнинг анъанавий ёки классик элементларини қайта киритиш ёки модернистик услублар ёки амалиётларни ҳаддан ташқари кўтариш орқали.

**Хулоса.** Демак, постмодернизмни Иккинчи Жаҳон Урушидан кейин турли адабий йўналишлар, ёзув техникаси ва мавзуларининг эклектикаси билан ажралиб турадиган буюк санъат ҳаракати сифатида таърифлаш мумкин. Постмодерн адабиётга оид турли манбаларни тадқиқ қилиш натижасида биз шундай хулосага келдикки, у ҳаракатни реализм ва модернизмдан ажратиб турадиган бир қанча муносиб хусусиятларга эга.

## АДАБИЁТЛАР РЎЙХАТИ

1. Postmodernism and "the other side", in Cultural Theory and Popular Culture: A reader, edited by John Storey, London, : Pearson Education .2006
2. Intertextuality in John Fowles's "The French Lieutenant's Woman" Hannelie De Klerk, 1987

3. Analysis of John Fowles's Novels by Nasrulloh Mambrol on June 26, 2020
4. "John Fowles as a postmodernist: An Analysis of Fowles's fiction within metafictional theories" Opperman, Serpil. Ankara 1987
5. "Aesthetic consciousness in the Novels of John Fowles" by Kenneth Marggraff : April 23, 1973
6. "Modernizm and post-modernizm and the novel of John Fowles" Baggee, Shyamal

## HAYOT SIFATINI BAHOLASHNING OPTIMAL USULLARI

Toshkent moliya instituti  
A.I.Sotvoldiyev,  
o‘qituvchi Sh.Turdiyev

***Abstrakt.** Ushbu maqolada insonning hayot sifatini baholashning ba’zi bir usullari keltirilgan. Statistik ko‘rsatkichlar natijasida inson turmush darajasining kompleks ko‘rsatkichini hisoblash va sotsiologik tadqiqot ma’lumotlaridan foydalangan holda statistik ko‘rsatkichlarni hisoblash ko‘rsatilgan.*

***Kalit so‘zlar:** hayot sifati, turmush tarzi, turmush darajasi, statistik ko‘rsatkichlar, Sotsiologik tadqiqotlar, ob’ektiv va sub’ektiv baholar.*

***Abstract.** This article presents some methods of assessing the quality of life of a person. As a result of statistical indicators, the calculation of the complex indicator of the standard of living of a person and the calculation of statistical indicators using sociological research data are shown.*

***Key words:** quality of life, lifestyle, standard of living, statistical indicators, sociological research, objective and subjective assessments.*

### **KIRISH**

Hayot sifati bizning zamonamizda eng ko‘p tadqiq etilgan mavzularidan biridir. Bu tasodifiy emas, chunki inson hayotini yaxshilash vaqti allaqachon kelgan. Hozirgi vaqtda “hayot sifati” ko‘pincha “turmush tarzi”, “turmush darajasi” kabi ta’riflar bilan tavsiflanadi.

Hayot tarzi muayyan ijtimoiy munosabatlarga xos bo‘lgan odamlarning hayotiy faoliyati shakllarini, ya’ni muloqotning xususiyatlarini, odamlarning xulq-atvorini va fikrlash tarzini tavsiflaydi.

Hayot tarzi turmush tarzini konkretlashtiradi, uning xususiyatlarini, shaxs yoki ijtimoiy guruhlarning xulq-atvor turlarini, ularning xususiyatlarini, xulq-atvorini, odatlarini, didini, moyilligini ochib beradi.

Turmush darajasi odamlarning moddiy va madaniy ehtiyojlarini qondirish darajasini belgilaydi, jamiyat va uning ijtimoiy guruhlari farovonligining eng muhim belgilaridan biridir.

Integral xususiyat sifatida hayot sifati zamonaviy jamiyat hayotining barcha jabhalarini, ya'ni ijtimoiy-iqtisodiy, ekologik, ilmiy va ma'naviy jihatlarini o'z ichiga oladi [1].

Hozirgi bosqichda hayot sifati mintaqa yoki mamlakatning ilmiy-texnikaviy va kadrlar salohiyatini rivojlantirish, ijtimoiy-iqtisodiy xavfsizlikka erishish va ijtimoiy-iqtisodiy rivojlanish darajasini belgilashning asosiy mezoni hisoblanadi. Aholining munosib turmush darajasini ta'minlash nafaqat mintaqaviy, balki butun davlat siyosatining so'zsiz ustuvor yo'nalishiga aylanishi kerak va ruslarning hayot sifatini rivojlangan mamlakatlar erishgan parametrlarga yaqinlashtirish uning eng muhim vazifasi bo'lishi kerak.

Hayot sifatini baholashda quyidagi yondashuvlar mavjud [1]:

- 1) individual statistik ko'rsatkichlarni hisoblash (ob'ektiv baholash) asosida;
- 2) sotsiologik tadqiqotlar (sub'ektiv baho) asosida;
- 3) sotsiologik so'rovlar ma'lumotlaridan foydalangan holda statistik ko'rsatkichlar asosida.

### **ADABIYOTLAR TAHLILI VA METODLAR**

Hayot sifatini baholashning optimal usuli bir necha bosqichlardan iborat.

#### **I. Kerakli statistik ko'rsatkichlarni va natijada turmush darajasining kompleks ko'rsatkichini hisoblash.**

Hayot sifatining keng qamrovli ko'rsatkichi.

$$K_{hs} = \frac{\sum K_{kk} K_{tk}}{\sum K_{tk}}$$

formula bilan aniqlanadi. Bu yerda  $K_{kk}$  – hayot sifatining hisoblangan xususiy kompleks ko'rsatkichlari;  $K_{tk}$  – ko'rsatkichlarni tortish koeffitsiyentlari.

Aholining hayot sifatini baholashda mezonlarning ustuvorligini hisobga olish uchun aholining sotsiologik so'rovi yoki munitsipal xodimlarning ekspert baholashlari natijasida olingan ularning vazni (ahamiyati) koeffitsiyentlari qo'llaniladi.

Hayot sifatini baholashning alohida mezoni uchun shaxsiy kompleks ko'rsatkichini hisoblash uchun

$$K_{kk} = \sqrt[n]{\prod_{i=1}^n K_{ij}}$$

formuladan foydalaniladi. Bu yerda  $K_{kk}$  – hayot sifatining alohida kompleks ko'rsatkichi;  $K_{ij}$  – hayot sifatini nisbiy baholash (birlamchi ko'rsatkich);  $n$  – hayot sifatining alohida mezoniga ko'ra hisobga olingan komponentlar soni;  $i$  ( $i = 1, 2, \dots, m$ )



– hayot sifatini baholash darajasi,  $j$  – yotgan xususiyatlar soni baholashning  $i$ -darajasida.

## II. Sotsiologik tadqiqot o'tkazish va aholining hayot sifatidan qoniqishini baholashni aniqlash.

O'zbekiston sharoitiga moslashtirilgan sotsiologik tadqiqotlar uchun asosiy savollar:

- 1) ma'lum mezonlar bo'yicha yashash sharoitlaridan qoniqish;
- 2) umuman yashash sharoitlaridan qoniqish;
- 3) hayotdagi o'zgarishlar imkoniyatini baholash;
- 4) ishonchni baholash;
- 5) respondent to'g'risidagi ma'lumotlar.

Shartlarni baholashda, masalan, 10 ballik shkaladan foydalanish afzalroqdir, bunda 1 raqami "Mutlaqo qoniqmayman" degan ma'noni anglatadi. Agar javob berish qiyin bo'lsa, 10 "Juda mamnunman" degan ma'noni anglatadi [3].

Amalda ma'lum o'lchamdagi bitta namuna yaratiladi va u uchun tanlanma statistik xarakteristikalar hisoblanadi. Nazariy jihatdan, o'rganilayotgan parametrni baholash uchun namunadagi statistik ma'lumotlarga asoslanib, siz barcha mumkin bo'lgan namunalarni o'rganishingiz kerak. Agar barcha mumkin bo'lgan namunalar haqiqatda yaratilgan bo'lsa, statistik ma'lumotlarning taqsimlanishi tanlov taqsimoti bo'ladi.

Namunalarni taqsimlash juda muhim. Bu bizga aholining haqiqiy qadriyatlarini haqida xulosa chiqarish uchun ehtimollik nazariyasini qo'llash imkoniyatini beradi.

Ko'pgina hollarda, tanlama hajmi yetarlicha katta bo'lsa ( $n > 30$ ), tanlama taqsimoti normal qonunga bo'ysunadi. Namunaning o'rtacha qiymati bu holda

$$\bar{X} = \frac{\sum_{i=1}^n X_i}{n}$$

formula bo'yicha aniqlanadi. Bu yerda  $n$  – namunadagi  $X$  hayot sifati sharoitlarining raqamli baholarining qiymatlari soni.

Ko'pincha o'rganilayotgan aholining standart xatosi (standart og'ish) noma'lum. Bunday hollarda uning hisoblangan qiymati

$$S = \sqrt{\frac{\sum_{i=1}^n (X_i - \bar{X})^2}{n-1}} \quad \text{yoki} \quad S = \sqrt{\frac{\sum_{i=1}^n X_i^2 - \frac{\left(\sum_{i=1}^n X_i\right)^2}{n}}{n-1}}$$

formuladan foydalangan holda aniqlanadi.

Ma'lumotlarning eng yuqori ishonchliligiga erishish uchun ma'lumotlar to'plami va ma'lumotlar bazasi sifatini ikki tomonlama nazorat qilish kerak:

- 1) intervyu oluvchilarning ish sifatini baholash;
- 2) kompyuterga axborotni kiritish sifatini baholash.

### **III. Sotsiologik tadqiqot ma'lumotlaridan foydalangan holda statistik ko'rsatkichlarni hisoblash.**

Hayot sifatini baholashning bunday yondashuvi Ribinsk davlat aviatsiya texnologik akademiyasida ishlab chiqilgan usulga asoslanadi [2]. Usul mavjudligini taxmin qiladi faqat ma'lum bir hudud hayotining muhim tomonlarini to'liq tavsiflovchi ko'rsatkichlarni (murakkab yoki yagona) o'z ichiga olgan ma'lum ko'rsatkichlar nomenklaturasi. Hayot sifatini tartibga solish bo'yicha belgilangan chora-tadbirlarning maqsadlari sifatida asosiy baholash mezonlari: sog'liqni saqlash, ta'lim, uy-joy sharoitlari, ekologiya, mehnat bozori, farovonlik, shaxsiy xavfsizlik, bo'sh vaqt va dam olish, ovqatlanish.

Aholining hayot sifatini ob'ektiv va sub'ektiv baholashni taqqoslash hududlarni ijtimoiy-iqtisodiy rivojlantirish dasturlarining ustuvor yo'nalishlarini aniqlash imkonini beradi va quyidagi muammolarning oldini oladi:

- byudjet mablag'laridan samarasiz foydalanish;
- ijtimoiy dasturlarni ishlab chiqishda ustuvorliklarni noto'g'ri belgilash;
- ma'lum bir hudud aholisining hayot sifati to'g'risidagi to'liq bo'lmagan va eskirgan ma'lumotlarga asoslangan iqtisodiy va ijtimoiy voqealarni rejalashtirish [3].

### **NATIJALAR**

Hozirgi vaqtda asosiy vazifa hayot sifatini baholashda emas, balki hayot sifatini boshqarish metodologiyasini ishlab chiqishda ko'rinadi – har qanday mintaqadagi vaziyatni boshqarishning eng muhim vositasi. Hayot sifatini boshqarish jarayoni uslubiy va tashkiliy jihatdan standartga mos keladi har qanday boshqaruv jarayoniga xos bo'lgan bosqichlar.

Hayot sifatini baholashdan uni boshqarishga o'tish uchun hayot sifati ko'rsatkichlarining o'zgarishiga ta'sir qiluvchi chora-tadbirlarni baholash amalga oshiriladi. Ko'rsatkichlar o'zgarishini bashoratli baholashda hududni ijtimoiy rivojlantirish dasturi loyihasiga kiritilgan har bir voqea aholi turmush sifatining moddiy yoki ijtimoiy ko'rsatkichlarining o'zgarishiga ta'sir etuvchi omil sifatida qaralishi lozim. Baholash har qanday ko'rsatkichning hayot sifatining o'zgarishiga ijobiy ta'sirini ham, mumkin bo'lgan salbiyni ham hisobga olishi kerak. Har bir

hodisani baholash ikki tomonlama xarakterga ega bo'lishi kerak: miqdoriy – har bir insonning hayotiy ko'rsatkichlarining o'zgarishi; sifatli – aholini ushbu hodisa bilan qamrab olish kengligi.

Tabiiyki, eng katta miqdoriy va sifat samarasini beradigan chora-tadbirlarga ustuvor ahamiyat berish kerak [2].

### **XULOSA**

Hayot sifatini baholash natijasi, shuningdek, jismoniy miqdorni o'lchash natijasi, agar xatoning raqamli qiymati unga ma'lum bo'lsa, qimmatlidir. Shu bilan birga, hayot sifatidagi xatolikni baholash metodologiyasi to'liq ishlab chiqilmagan va shuning uchun bu yo'nalish dolzarb ko'rinadi.

### **ADABIYOTLAR RO'YXATI**

1. Бойцов Б.В. Концепция качества жизни: проблемы в глобальном и региональном измерениях. М.: Академия проблем качества. 2009. 184 с.
2. Безъязычный В.Ф. Методология социально-экономического управления. Стандарты и качество. 2004. № 5. С. 70-71.

## РАСТВОРИТЕЛИ ЦЕЛЛЮЛОЗЫ И ИХ ЗНАЧЕНИЕ

И.И.Ачилов<sup>1</sup>, С.Ф.Самандарова<sup>2</sup>, Д.З.Каримова<sup>3</sup>, М.М.Балтаева<sup>4</sup>

1. магистрант, Ургенчский государственный университет, г. Ургенч, Узбекистан.

2. докторант, Ургенчский государственный университет, г. Ургенч, Узбекистан.

3. студент, Ургенчский государственный университет, г. Ургенч, Узбекистан.

4. доцент, Ургенчский государственный университет, г. Ургенч, Узбекистан.

**Аннотация.** В работе представлен обзор литературных данных по изучению структуры и растворимости целлюлозы. Сегодняшней день можно считать установленным, что в нативной целлюлозе сосуществуют 2 фазы: I $\alpha$ , которая имеет моноклинную ячейку с одним целлобиозным фрагментом, и I $\beta$ , на моноклинную ячейку которой приходится 2 целлобиозных фрагмента. Установлено существование еще четырех полиморфных модификаций: целлюлозы Ц III-1, Ц III-2, Ц IV-1, Ц IV-2. Поэтому растворимость целлюлозы и её производных является очень актуальной проблемой. При этом очень важное место занимает правильный подбор растворителей. В статье приведены результаты растворимости целлюлозы.

Сегодняшней день можно считать установленным, что в нативной целлюлозе сосуществуют 2 фазы: I $\alpha$ , которая имеет моноклинную ячейку с одним целлобиозным фрагментом, и I $\beta$ , на моноклинную ячейку которой приходится 2 целлобиозных фрагмента. Установлено существование еще четырех полиморфных модификаций: целлюлозы Ц III-1, Ц III-2, Ц IV-1, Ц IV-2. Поэтому растворимость целлюлозы и её производных является очень актуальной проблемой. При этом очень важное место занимает правильный подбор растворителей. Целлюлоза растворима в сравнительно ограниченном числе растворителей:

1. в щелочи:

При действии растворов щелочей на целлюлозу может происходить не только ограниченное, но частично и неограниченное набухание, т.е. растворение целлюлозы в щелочи.

Растворимость целлюлозы в щелочи зависит от степени полимеризации целлюлозы. С уменьшением степени полимеризации растворимость в щелочи повышается. На растворимость целлюлозы оказывает влияние также характер целлюлозного материала, его доступность (плотность упаковки и морфологическая структура).

Максимальная растворимость хлопковой целлюлозы при обычной температуре наблюдается при концентрации щелочи около 12%, древесной целлюлозы – около 10%.



Рис. 1. Растворимость в водных растворах NaOH различных целлюлоз: 1 – хлопковой; 2 – перебеленной хлопковой; 3 – сульфитной; 4 – регенерированной

С понижением температуры растворимость целлюлозы в щелочи повышается и требуется меньшая ее концентрация. Понижая температуру щелочного раствора, можно осуществить фракционирование целлюлозы. Особенно повышается растворимость целлюлозы после ее замораживания в щелочи.

Растворимость целлюлозы зависит от природы щелочи. Растворяющая способность LiOH несколько выше, чем NaOH, KOH, наоборот, ниже. Значительно повышают растворимость целлюлозы в щелочи некоторые добавки,

например цинкат натрия, гидроокись бериллия.

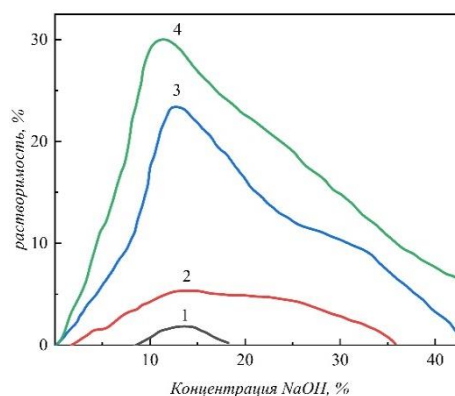
Растворение целлюлозы в щелочи применяют для производства искусственного волокна.

При характеристике качества древесной целлюлозы, в частности целлюлозы для производства искусственного волокна, определяют устойчивость целлюлозы к растворяющему действию щелочей. Процесс мерсеризации при производстве вискозного волокна сопровождается растворением низкомолекулярных фракций целлюлозы и сопутствующих ей гемицеллюлоз. В зависимости от содержания этих компонентов в технической целлюлозе меняется выход вискозного волокна.

Показателем, определяющим пригодность целлюлозы для производства вискозного волокна, является содержание  $\alpha$ -целлюлозы.  $\alpha$ -целлюлозой условно называют часть целлюлозы, не растворимую 17,5%-ной NaOH при 20°C. Она не является индивидуальным химическим соединением. Это чисто техническое понятие, позволяющее судить о пригодности целлюлозы для тех или иных промышленных целей, характеризующее степень деструкции (т.е. степень разрушения) технической целлюлозы. Считают, что в 17,5%-ной щелочи не растворяются молекулы целлюлозы большой длины, наиболее длинные молекулы маннана и ксилана, совместно ориентированные с целлюлозой гемицеллюлозы и некоторая часть остаточного лигнина. В раствор переходит низкомолекулярная фракция целлюлозы, а также гемицеллюлозы (с СП ниже 200). Переходящую в щелочной раствор, но способную высаживаться при подкислении уксусной кислотой, называют  $\beta$ -целлюлозой, а фракцию, остающуюся в растворе –  $\gamma$ -целлюлозой.

$\beta$ -целлюлоза представляет собой главным образом низкомолекулярную разрушенную целлюлозу. В древесине она, по видимому, не содержится, а образуется во время варки и отбелки. Во фракции  $\beta$ -целлюлозы также содержатся и полисахариды неглюкозного характера. Ее содержание определяет качество волокна.

$\gamma$ -целлюлоза – это низкомолекулярная фракция гемицеллюлоз с примесью продуктов распада целлюлозы.

2. водных смесях комплексных соединений гидроксидов переходных металлов (Cu, Cd, Ni) с  $\text{NH}_3$  и аминами;

а) реакция с реактивом Швейцера:

В процессе протекания реакции идет образование комплексного соединения в результате частичного вытеснения целлюлозой молекул  $\text{NH}_3$  из координационной сферы меди.

Растворы целлюлозы в медноаммиачном реактиве (куоксаме) имеют большое практическое значение. Их применяют для определения вязкости технических целлюлоз, а также для определения СП. При этом следует иметь в виду, что растворы целлюлозы в медноаммиачном реактиве очень чувствительны к окислению кислородом воздуха и поэтому необходимы меры предосторожности для защиты от окисления.

В технике растворение целлюлозы в медноаммиачном растворе применяют в производстве одного из видов искусственного медноаммиачного волокна. Медноаммиачные растворы целлюлозы используют для формования гидратцеллюлозных волокон и пленок.

б) Кроме медноаммиачного раствора целлюлозу растворяет ряд других комплексных оснований. Из них наибольшее применение получил раствор гидрата окиси меди в этилендиаmine – куприэтилендиамин (куцксен)  $[\text{Cu}(\text{NH}_2\text{CH}_2\text{CH}_2\text{NH}_2)_2](\text{OH})_2$ , обозначаемый сокращенно  $[\text{Cu}(\text{en})_2](\text{OH})_2$  или  $\text{Cuen}$ .

Растворы целлюлозы в куприэтилендиаmine широко применяют для определения вязкости целлюлозы и СП. Эти растворы более устойчивы к кислороду воздуха, чем медноаммиачные.

в) дают прозрачные растворы и мало деструктируют целлюлозу такие растворители, как цинкоксен (гидроокись цинкэтилендиамина)  $[\text{Zn}(\text{en})_3](\text{OH})_2$ , кадоксен  $[\text{Cd}(\text{en})_3](\text{OH})_2$ , ниоксен  $[\text{Ni}(\text{en})_3](\text{OH})_2$ , ниоксам  $[\text{Ni}(\text{NH}_3)_6](\text{OH})_2$ , кооксен  $[\text{Co}(\text{en})_3](\text{OH})_2$ , а также щелочной раствор железовиннонатриевого комплекса (ЖВНК)  $[(\text{C}_4\text{H}_3\text{O}_6)_3\text{Fe}]\text{Na}_6$ .

Из них наибольшее применение для определения СП целлюлозы получили кадоксен и ЖВНК. Раствор целлюлозы в кадоксене устойчив к окислению кислородом воздуха и бесцветен, что позволяет использовать его при исследовании растворов целлюлозы оптическими методами.

### 3. концентрированных солевых растворах

Кроме комплексных оснований целлюлоза способна набухать и в определенных условиях растворяться в концентрированных растворах некоторых солей.

а) хлористого цинка

Обработку концентрированным раствором хлористого цинка применяют для получения фибры.

б) целлюлоза способна также постепенно набухать в горячих концентрированных растворах  $\text{AlCl}_3$ ,  $\text{SnCl}_4$ ,  $\text{KI}$ ,  $\text{BaI}_2$ ,  $\text{Ca}(\text{CNS})_2$  и др. При определенных для каждой соли условиях (концентрации и температуре) целлюлоза не только набухает, но и переходит в раствор. Растворимость целлюлозы зависит также и от ее свойств. Установлено, что все легкорастворимые соли, обладающие склонностью к гидратации, способны более или менее растворять целлюлозу.

Целлюлоза легко растворяется при температуре 120-130°C в растворе роданистого кальция  $\text{Ca}(\text{CNS})_2$ , насыщенном при комнатной температуре.

4. Некоторых минеральных кислотах ( $\text{H}_2\text{SO}_4$ ,  $\text{H}_3\text{PO}_4$ );

а) в серной кислоте  $\text{H}_2\text{SO}_4$ :

При обработке на холоду концентрированной серной кислотой целлюлоза растворяется в ней, образуя вязкий раствор. Если этот раствор вылить в избыток воды, выделяется белый хлопьевидный продукт, так называемый амилоид, представляющий собой частично гидролизованную целлюлозу. Он сходен с крахмалом по реакции с йодом (синее окрашивание; целлюлоза не дает этой реакции). Если не проклеенную бумагу опустить на короткое время в концентрированную серную кислоту и затем сейчас же промыть, то образующийся амилоид склеивает волокна бумаги, делая ее более плотной и прочной. Так изготавливается пергаментная бумага.

При продолжительном действии на целлюлозу концентрированных растворов минеральных кислот она при нагревании подвергается гидролизу, конечным продуктом которого является глюкоза.

б) в ортофосфорной кислоте  $\text{H}_3\text{PO}_4$ :

Весьма перспективной растворяющей системой для целлюлозы и ее смесей с другими полимерами является водный раствор ортофосфорной кислоты. Концентрированная ортофосфорная кислота – прямой растворитель целлюлозы, она пригодна для получения прядильных растворов и отвечает основным требованиям, предъявляемым в промышленности к растворителям целлюлозы. Кроме того она растворяет многие ВМС различной химической природы, что



дает возможность получать композиционные материалы, придавая целлюлозе дополнительные полезные свойства.

Учитывая экологичность и простоту приготовления водных растворов УБГУ «Научно-исследовательским институтом физико-химических проблем» было проведено систематическое исследование процесса растворения в них как самой целлюлозы, так и ее смесей с хитозаном, полиакрилонитрилом, ацетатом целлюлозы, поливиниловым спиртом, поликапроамидом, меланином, полипарафенилен-1,3,4-оксидиазолом и некоторыми другими полимерами. Для растворения целлюлозы необходимо использовать высококонцентрированные растворы ортофосфорной кислоты в температурном интервале от 60 до -10°C. Волокна, сформированные в стандартные водно-спиртовые осадительные ванны из растворов в ортофосфорной кислоте обладают хорошими физико-механическими характеристиками (прочность 15 – 25 сН/текс при удлинении 8 – 20%) при высоком модуле упругости в сухом состоянии (500 – 9100 сН/текс).

Процесс получения гидратцеллюлозных нитей из растворов целлюлозы в ортофосфорной кислоте включает значительно меньшее количество технологических стадий. В будущем процессе отсутствуют кислотный и щелочной стоки, а также шламонакопители.

Новый процесс представляет собой замкнутый производственный цикл, что позволяет практически полностью ликвидировать стоки, загрязняющие водоемы. При производстве вязкозных нитей тратится огромное количество воды. Процесс получения гидратцеллюлозных нитей из растворов целлюлозы в ортофосфорной позволит сократить водопотребление в 25 раз.

Таким образом, при растворении целлюлозы и её эфиров подбор растворителя является очень сложной и актуальной задачей.

### Список использованной литературы.

1. Никитин В.М., Оболенская А.В., Щеголев В.П. Химия древесины и целлюлозы. –М.: Лесная промышленность, 1978, 368 с.
2. Роговин З.А. Химия целлюлозы. М.: Химия, 1972. 520 с.
3. Рыбин Б.М., Завражнова И.А., Рыбин Д.Б. Определение физических показателей полимеров для деревообработки по аддитивным функциям групповых вкладов химических структурных звеньев // Лесной вестник / Forestry Bulletin, 2018. Т. 22. № 2. С. 68–75.
4. Химия растительного сырья. 2001. №1. С. 5–36.

## ТИЛШУНОСЛИКДА КЕЧИРИМ НУТҚИЙ АКТИНИНГ ЎРГАНИЛИШИ

Хайдарова Дилафруз Иноятуллаевна  
Навоий давлат педагогика институти,  
Ўзбек тили ихтисослиги таянч докторанти  
[isfan2006@mail.ru](mailto:isfan2006@mail.ru)

### АННОТАЦИЯ

Мазкур мақолада ахлоқий маданиятнинг энг муҳим кўринишларидан бири бўлган нутқ маданияти ёки нутқий этикет масаласи ва унда нутқий актларнинг ўрни тўғрисида фикр юритилган. Кечирим нутқий актининг жаҳон тилшунослигида қатор тадқиқотлар объектига айланганлиги, тадқиқотларда кечирим нутқий акти моҳияти турлича ёндашув ва илмий таърифлар билан тавсифланганлиги таҳлил этилган.

**Калит сўзлар:** ахлоқий маданият, нутқий этикет, нутқий акт, кечирим, прагмалингвистика.

### ANNOTATION

This article discusses the question of speech culture or speech etiquette, which is one of the most important manifestations of moral culture, and the role of speech acts in it. It is analyzed that the speech act of forgiveness has become the object of a number of studies in world linguistics, in research the essence of the speech act of forgiveness is characterized by various approaches and scientific definitions.

**Keywords:** moral culture, speech etiquette, speech act, forgiveness, pragmalinguistics.

**КИРИШ.** Ахлоқий маданият умумий маданиятнинг муҳим таркибий қисми саналади. У баркамол инсон қиёфасини белгиловчи умумэътироф шакл сифатида қаралса-да, ҳар бир халқ ва миллатнинг ўзигагина хос бўлган ахлоқий меъёрлари мавжуд.

Ахлоқий маданиятнинг энг муҳим кўринишларидан бири бўлган нутқ маданияти ёки нутқий этикет масаласи бўлиб, у кишилар ўртасидаги муносабатлар билан боғлиқ хатти-ҳаракатлар, яъни муомала, мурожаат, саломлашиш, жамоат жойида ўзини тутиш каби қатор қоидаларни ўзида жамлайди. Нутқий этикет мулоқот мувозанатини ушлаб туради, турли маданият вакиллари, ижтимоий гуруҳлар ўртасидаги муносабатни тушунарли ва мақбул қилади. Коммуникатив интенцияни амалга ошириш нафақат мулоқот қоидаларига, балки алоқани қўллаб-қувватловчи тамойилларни ҳам талаб этади. Бундай тамойиллардан фойдаланиш мулоқот муваффақиятини белгилайди. Улар ҳар қандай жамиятнинг мулоқот маданиятида

вазиятни можаросиз ҳал этишга қаратилган алоқа меъёрлари ва коммуникатив хатти-ҳаракатлар стратегиясини ўз ичига олган ифодали нутқий актлардир.

Шундай нутқий актлар ичида кечирим сўраш етакчи ўрин тутди. Ж.Остин “Кечирим фалсафанинг бутун бир, ҳатто жуда тарвақайлаб кетган бўлаги” деб баҳолайди.<sup>1</sup> Муомалада кечирим, узр сўраш орқали мулоқотчи ўзининг маълум ниятларини амалга оширади – у кечирим сўраш орқали низоли вазиятдан қочишни ёки мулоқотдаги қўпол қирраларни силлиқлашни, мулойим бўлишни истайди. Кечирим сўраш кундалик ҳаётда жуда тез-тез қўлланиладиган нутқий актлардан бири саналади. Инсон бошқа бировни хафа қилиб қўйганда ёки хафа қилиб қўйдим деб ўйлаганида, коммуникант талаб қилган ҳаракатни амалга ошира олмаганида кечирим сўрайди.

**АДАБИЁТЛАР ТАҲЛИЛИ ВА МЕТОДОЛОГИЯ.** Кечирим нутқий акти жаҳон тилшунослигида қатор тадқиқотлар объектига айланди. Мазкур тадқиқотларда дастлаб кечирим сўрашнинг шакли ва вазифалари ўрганилган бўлса, сўнгги тадқиқотлар куч ва тобелик муносабатлари, ижтимоий масофа, ижтимоий омиллар ва муносабатларга кечиримнинг таъсирини ўрганишга, яъни прагматикаси, социолингвистикасига бағишлана бошлади. Бундан ташқари турли коммуникатив маданиятларда кечирим нутқий актининг ифодаланиши қиёсий ўрганилиб маданиятлараро ёндашув ҳам кучайди ва кечирим нутқий акти лингвокультурологиянинг объектига ҳам айланди.

Тадқиқотларда кечирим нутқий акти моҳияти турлича ёндашув ва илмий таърифлар билан тавсифланади. Жумладан, Дж.Лич, А.Тросборг, У.Эдмонсон, К.Андрейчина, С.Браун ва П.Левинсонлар кечирим нутқий актини изоҳлашда асосий эътиборни мулоқот иштирокчилари ўртасидаги муносабатга қаратишади. Кечирим нутқий актини Дж.Лич сўзловчи ва адресат орасидаги муносабат мувозанатини тутиб турувчи нутқий акт тури сифатида баҳолайди.<sup>2</sup> Сўзловчи бундай актни тингловчида салбий таассуротни уйғотмаслик ёки хатосини тўғрилаш мақсадида қўллайди. Гўёки кечирим сўраган киши суҳбатдошидан ўзининг ҳаракати ёки ҳаракатларидан келадиган салбий оқибатларга келгусида эътибор бермаслигини ёки умуман эътиборсиз қолдиришини сўрайди. Кўринадик, кечирим коммуникантлар ўртасидаги уйғунликни сақлаб қолиш ижтимоий мақсади учун қўлланади.

А.Тросборг ҳам кечирим нутқий акти сўзловчи (узр сўраган) ва тингловчи ўртасидаги ижтимоий ҳамжиҳатликни, шунингдек, жабрланган томоннинг кадр-

<sup>1</sup> Остин Дж. Принесение извинений // Три способа пролить чернила: Философские работы. СПб.: Изд-во С.-Петербургского ун-та, 2006. С. 200- 231.

<sup>2</sup> Leech, Geoffrey N. Principles of Pragmatics. London and New York, 1986.

қимматини тиклашга қаратилганлигини таъкидлайди. Олимнинг фикрича, кечирим сўраш ижтимоий аҳамиятга эга ҳодиса бўлиб, нутқ иштирокчилари ўртасидаги ўзаро муносабатларда ижтимоий меъёрлар бузилган вазиятда (етказилган зарар ҳақиқий ёки потенциал бўлишидан қатъий назар) доим унга эҳтиёж пайдо бўлади.<sup>3</sup>

У.Эдмонсон кечирим нутқий акти учун қуйидаги қолипни [APOLOGIZE — S did P, P bad for H] [КЕЧИРИМ – Sнинг Hга нисбатан салбий хатти-ҳаракати P] таклиф этади.<sup>4</sup> Мазкур қолипга кўра S – сўзловчи тингловчи – H учун салбий бўлган бирор бир хатти-ҳаракат – P га йўл қўйганда кечиримга зарурат пайдо бўлади. Олим бундай вазиятда сўзловчининг узр сўраши ижтимоий ҳуқуққа эга ва тингловчи ҳурматини сақлаб қолишга қаратилган нутқий фаолият дея баҳолайди.<sup>5</sup>

К.Андрейчина “сўзловчининг суҳбатдошидан узр сўраши бу – унинг олдидаги бирор айби ёки нотўғри хатти-ҳаракати борлигини англатади”<sup>6</sup>, – дейди. С.Браун ва П.Левинсонлар концепциясига кўра кечирим – “изза” бўлган сўзловчи олдида ўз шахсиятини янаям “мустаҳкамлаб” олган адресат шахси: сўзловчи нуфузига зарар етганда, адресат нуфузи ошадиган нутқий актдир.<sup>7</sup>

Бизнингча, кечирим сўраш ҳар доим ҳам сўзловчининг мағлубиятини белгиламайди. Баъзан сўзловчининг жиддий хатолик ўтмаган вазиятлардаги узр сўраши унинг ҳурматини оширади, яъни хушмуомала инсон сифатида намоён этади.

Кечирим нутқий акти прагмалингвистикада барқарор мавқени эгаллайди. Прагматик тадқиқотларда нафақат мулоқот иштирокчилари, балки кечиримнинг юзага чиқиш вазияти, муҳити, омиллари тўғрисида ҳам бир қанча қарашлар мавжуд.

Кечирим нутқий актига прагматик ёндашув Ренате Ратмайр тадқиқотида ҳам кузатилади. Олим мазкур нутқ актига анъанавий нуқтайи назардан ёндашиб, нутқий этикетнинг бир шакли сифатида баҳо беради. Унинг фикрича, кечирим нутқий фаолияти уч қисмдан иборат: сўзловчи, яъни ўзининг нотўғри хатти-ҳаракати учун узр сўровчи; адресат - озор етказилган, яъни жабрланувчи ва етказилган зарарнинг

<sup>3</sup>Trosborg A. Interlanguage Pragmatics. Requests, Complains and Apologies / A. Trosborg // Studies in Anthropological Linguistics № 7. — Mouton de Gruyter. Berlin. New York. 1995. – P.373. (— 410 p)

<sup>4</sup> S = speaker (сўзловчи), H = hearer (тингловчи), P (хатти-ҳаракат)

<sup>5</sup> Edmonson W.J. On saying you're sorry / W. J. Edmonson // Conversational Routine: Explorations in Standardized Communication Situations and Prepatterned Speech. — The Hague & New York: Mouton, 1981. – P.278. (—P. 273-289.)

<sup>6</sup> Андрейчина, К., Формановская, Н.И. Пособие по русскому речевому этикету для учителя Болгарской средней школы / К. Андрейчина, Н.И. Формановская // София: Народна просвета, 1980. 154 с.

<sup>7</sup> Brown P., Levinson S. Politeness - Some universals in language usage. – Cambridge: Cambridge University Press, 1987. – 345 p.

ўзи. Шу ўринда олим етказилган зарар қанчалик жиддий бўлса, кечирим шакли шунчалик мураккаб ва машаққатли бўлишини ҳам кўрсатиб ўтади.<sup>8</sup>

Бизнингча, кечирим шакли зарарнинг жиддийлигига боғлиқ бўлмай, балки сўзловчининг ушбу зарарни баҳолашига, талқин этишига боғлиқ.

Г. Каспер ва М.Л. Бергманлар кечиримни “*етказилган зарар учун тўлов акти*” деб баҳолайди, “*сўзловчи айтилган гап, қилинган хатти-ҳаракат, айб учун зарарни қоплаши*” лозим бўлади.<sup>9</sup> [151, с. 34]. В.Ю.Ниссен кечирим – “билиб-билмай кимгадир ноқулайлик ёки нотинчлик туғдирилганда сўралишини”<sup>10</sup> таъкидласа, Э.Ольштейн ва А.Д.Кохен мулоқотда ноқулайлик ёки ўзаро келишув бузилганда икки одатий ҳолат юзага чиқишини кўрсатади:

а) сўзловчи адресатдан кечирим сўрашдан бош тортади ва сўрамайди;

б) сўзловчи ўз хатоси учун жавобгарликни ўз бўйнига олади ва айбдорлигини билдириб, адресатдан кечирим сўрайди.<sup>11</sup>

Ж.Хольмз эса Ж.Остиннинг тадқиқотларига асосланган ҳолда қуйидаги шартларни ҳисобга олиш лозимлигини таклиф этади:

а) норози ёки хафа бўладиган ҳаракат қилинган;

б) бу ҳаракат коммуникантнинг норозилигига ёки ранжишига сабаб бўлади;

в) сўзловчи мазкур ҳаракат жавобгарлигини ўз зиммасига олади.<sup>12</sup>

**НАТИЖА.** Кўринадики, кечирим нутқий актинининг асосий ва универсал тамойиллари қуйидагилардан иборат:

1) қилинган иш учун айбдорлик ва маънавий жавобгарликни англаш;

2) йўл қўйилган хатони ёки нотўғри хатти-ҳаракатни шахсан тан олиш ва уни нутққа чиқариш

3) йўл қўйилган хато ёки нотўғри хатти-ҳаракатнинг сабабини кўрсатиш;

4) кечиримнинг самимийлиги;

5) кечирим сўзлари ва нутқий вазиятнинг мувофиқлиги.

**ХУЛОСА.** Шундай қилиб кечирим нутқий актининг иллокутив йўналиши аниқ гаплардан фойдаланишнинг мақсадга мувофиқлиги ва кўп жихатдан миллий анъаналарга боғлиқ. Юзаки қараганда кечирим сўраш жуда кўзга ташланадиган

<sup>8</sup> Ратмайр Р. Прагматика извинения: Сравнительное исследование на материале русского языка и русской культуры / Р. Ратмайр. — М.: Языки славянской культуры, 2003. — 272 с.

<sup>9</sup> Konovalova, I. L. Grammar and agency in L2 pragmatic proficiency: Toward an integrated view of L2 pragmatics. Tuscaloosa: Alabama, 2006. С.34.

<sup>10</sup> Ниссен, В.Ю., Карасёва, Т.В. Русский речевого этикет: Учебное пособие / В.Ю. Ниссен, Т.В. Карасёва. М.: Флинта: Наука, 2011. с. 30–31 (76 с)

<sup>11</sup> Shih, H. Y. An interlanguage study of speech act of apology by EFL learner in Taiwan. Unpublished doctoral dissertation, Sun Yat Sen University, 2006. 75-С.

<sup>12</sup> Holmes, J. Women, Men and Politeness. London, New York: Longman, 1995.

нутқий жараёндек кўринмаса-да, ҳар бир миллат маданиятида муҳим ўрин тутди. Унинг таҳлили тил хусусиятларини, тил эгаларининг маънавий ҳаётидаги асосий қадриятларни англашга ёрдам беради.

## PRESENT GRAMMATICAL STRUCTURES AND MEANING IN CONTEXT

**Sobirjonova Mukhlisa Sobirjonovna,**

*Teacher, Denau Entrepreneurship and Pedagogy Institute*

**Abdilazizova Marjona Akbaraliyevna,**

*Teacher, Denau Entrepreneurship and Pedagogy Institute*

**Mukhiddinova Muhlisa Shamsiddin qizi,**

*Student, Denau Entrepreneurship and Pedagogy Institute*

[m.sobirjonova11@gmail.com](mailto:m.sobirjonova11@gmail.com)

### **Annotation.**

*Presentation is the first part of PPP. You may have given a few presentations before, but the type of presentation we do in a second language classroom is rather different. For starters, you were conversing with native English speakers about a topic they were most likely only faintly acquainted with. We don't have those advantages in an EFL classroom; therefore, we must be careful with the language we use and how we communicate the new language we want our students to learn.*

**Key words:** *PPP, task-based learning, elicitation, well-established approach.*

### **Аннотация.**

*Презентация является первой частью ППС. Возможно, вы уже делали несколько презентаций раньше, но тип презентации, которую мы делаем на уроке второго языка, довольно отличается. Во-первых, вы беседовали с носителями английского языка на тему, с которой они, скорее всего, были мало знакомы. У нас нет этих преимуществ в классе EFL; поэтому мы должны быть осторожны с языком, который мы используем, и с тем, как мы общаемся на новом языке, который мы хотим, чтобы наши ученики выучили.*

**Ключевые слова:** *ППС, обучение на основе задач, выявление, устоявшийся подход.*

## INTRODUCTION

### PPP paradigm (presentation, practice and production)

The PPP technique, which consists of three stages that most people who have learned how to do anything are familiar with, can be described as a common-sense approach to teaching.

The first phase is to introduce pupils to a linguistic feature in a familiar environment, such as when a basketball coach shows beginners how to play basketball outside of the court. The second step is practice, in which students are given an exercise that allows them to practice and familiarise themselves with the new component of the language while receiving limited and appropriate assistance from the teacher. To continue the analogy, the basketball coach lets the kids practice throwing the ball into the basket while being close enough to provide them with the necessary support and encouragement.

The pupils will use the language in context in an activity set up by the teacher, who will only provide limited support, similar to a basketball coach letting his young charges take their first few timid strokes on their own. To begin, I'd want to discuss the downsides of PPP. PPP, like any well-established approach, has detractors, and a couple of relatively recent methodologies, such as TBL (task-based learning) and ESA, are gaining traction (engage, study, activate). Even strong supporters of these new methodologies admit that new EFL (English as a foreign language) teachers find the PPP methodology the easiest to grasp and that once familiar with the PPP methodology, these new teachers are better able to use TBL and ESA than new trainees who have only been exposed to TBL or ESA.

Indeed, there are compelling arguments that experienced PPP teachers incorporate many parts of TBL and ESA into their courses, and that these new approaches are, in fact, PPP with small tweaks. Over the previous thousand years or so, the language we now name English has absorbed a wide range of influences. It has evolved into a language capable of delivering a sparkingly humorous pop culture reference from a Tarantino movie, four simple words stated by Dr. Martin Luther King that continue to inspire us today, and something as mundane as a road traffic sign. Our role as EFL teachers is to help our students understand this rich and complicated language by breaking it down into manageable parts. EFL teachers refer to these sections of language as the target language. We'll look at an example of a target language, then go



over how it would be taught in a PPP class, before watching three videos with key components of each stage of the lesson highlighted for you. Every decent TEFL course is meant to prepare those who have never taught before. We'll spend the first half of the course in the training room, familiarising you with all of the new abilities you'll need and allowing you to practice them in a safe and controlled environment.

After that, you'll be placed in a real-life classroom setting. It goes without saying that standing up and giving your first lesson is a nerve-wracking experience for everyone. However, it is an experience that all instructors recall warmly as time passes and they become more at ease in a classroom. Some of you will already have classroom teaching experience. Many, if not all, of the approaches and strategies you've used in your classroom, will have been with native English speakers or students with near-native English skills. This means that while some of the abilities we'll teach you may seem strange at first; your previous experience will not be a barrier. Indeed, you will already have strong classroom management abilities that can easily be altered to fit a second language classroom, and your presence will assist the other trainees on the course.

Furthermore, some of the techniques you'll acquire on the course can be applied to working in a classroom of native speakers, and it's not uncommon for experienced instructors to say so after completing a reputable TEFL course.

Remember how an EFL teacher's goal is to break down the complex tapestry of the English language into manageable bite-size bits that can be studied in an average of 50 minutes. These chunks are referred to as target language, as previously stated. As EFL teachers, we shall choose the target language that is appropriate for the student's skill level and age. You should divide likes and dislikes for ten different sweets are the target language provided in the films.

The teacher in the video had a specific goal in mind:

By the end of the session, students will be able to name ten sweet products in English and communicate whether or not they appreciate them in a spoken manner by engaging in a basic dialogue consisting of,

Is it something you enjoy?

Yes, I enjoy; No, I despise.

\_\_\_\_\_ is the name of the ten lovely things. In other words, by the end of the class, the students will be able to name the ten sweet products and tell whether or not they like them.

We know, presentation is the first part of PPP. You may have given a few presentations before, but the type of presentation we do in a second language classroom is rather different. For starters, you were conversing with native English speakers about a topic they were most likely only faintly acquainted with. We don't have those advantages in an EFL classroom; therefore, we must be careful with the language we use and how we communicate the new language we want our students to learn.

## THE RESULT

### **Justify maintaining normal patterns of speech during presentation of grammar**

We know that English is a language rich in words. The meaning of a word can change if learners do not use it carefully when using it. Because tone, inflection and rhythm are important parts of English. You can change the meaning of a sentence by raising the tone, emphasizing the wrong word or pausing in the wrong place. This leads to the use of another word in the language in a different sense. Normal patterns of speech during presentation of grammar mean that being able to distinguish and examples: “present” – “present”, “desert”- “desert”

If a teacher uses such words in a sentence or phrase, the word may be used in a different sense because the student may hear it incorrectly or do not know the tone.

1. The Sahara Desert.
2. The burning desert sun.
3. The vehicles have been modified to suit conditions in the desert.

Speaking at a set speed, pronouncing key terms correctly, and paying attention to clear word accents and natural intonations help to provide a clear presentation. Often when people are nervous, people talk fast, and this can be a problem in their presentations. Speaking at a comfortable conversation speed of about 150-160 words per minute is essential and essential.

It is necessary to identify the part of the lecture that is about 150 words and make sure that it takes at least a minute to deliver it.

Pronouncing key terms is important for the listener to understand and will be remembered if these words are repeated many times throughout the speech. In word stress, the stress occurs in the syllable. You can find groups of consonant sounds:

/ st / as in the statistics

/ ts / as in outsourcing or in more difficult clusters like tst.

For example:

Explain / kspl /

Abstract / bstr /

Transfer / nsf /

Pausing in appropriate places between “pieces” or groups of words makes it easier for the listener to better understand and follow what you are saying. For example: What I meant was that I want to finish my presentation now and if you have any questions, I still have a few minutes to answer them.

All of this / I wanted to say / so / I want to finish my presentation now / and if you have any questions / I still have a few minutes to answer them - is paused.

## **DISCUSSION**

### **The place of elicitation**

Elicitation is one of the many instructional techniques that can be used while instructing English to speakers of other languages. This is one method of getting information from pupils via professors. Elicitation is a method for teaching students' new words, expressions, ideas, or associations. As a result, we will concentrate more on our students. The advantage of this is that it gives students more control in the classroom and gives them the opportunity to complete more work. Teachers typically advise a passive participant or student from the front of the class. As a result, rather than constantly responding to their queries, the teacher engages the class by making use of the students' prior knowledge.

They will be able to improve their foundations, knowledge, and abilities as a result. How may elicitation be used? There are multiple rules for this, and we'll examine each one in turn:

Use visual representations: If the word corresponds to the visual representation, visual representations are the quickest and most accurate way to identify a certain object or thing.

Use actions: If you're moving, the best way to do it is to actually move, rather than trying to mime it. Make sure you execute your maneuver properly.

Use the description instead if you don't have a picture to go with the term or circumstance. Using definitions, synonyms, and antonyms as a guide, you can try to determine the words or meanings.

In short, when planning a lesson, you need to anticipate potential outcomes and make sure you are prepared for them. You can use additional visual aids or materials that start with an understandable explanation. You should have elicitation as one of your training tools. Every lesson should include a warning; it is your responsibility to ensure that you understand how to deliver it clearly and effectively.

### **State the natural order of a lesson**

Every language class usually starts with a warm-up or an assignment to get students thinking about the topic they want to learn about. These three English steps are crucial for language learning. These are pre, during, and after. Listening, reading, and writing benefit from these phases.

The pre-listening assignment, the tasks to be completed while listening to the passage and the actions you will take after listening make up the listening lesson. This will aid learners in grasping the content and communicating freely. We can choose different listening materials and easily categorize them into distinct types of hearing materials based on their authenticity, level, and purpose.

Some elements can make the listening task even more difficult, thus not all parts of hearing can provide good listening in English courses. Keep in mind that, as important as the pre-listening chores are, the time you spend on them should not exceed the time you spend listening. Do all you need to do to prepare your pupils before moving on to the main purpose of your listening session - listening activities - and practicing them.

While-listening or while-reading - This is a stage or set of processes used in classes to assist pupils to improve receptive skills such as listening, reading, and proper thinking. Students are influenced by written or written content at this point.

While listening to music, you can do a variety of things, but here are a few of the best: true or false, pay attention and explain what you hear, a secret image, running dictation, dictation of short paragraphs.

Post-reading exercises allow students to summarize what they've read, reflect on what they've learned, and ask and answer questions. Students are encouraged to use post-reading reading skills to reflect on what they have just learned.

Writing is an art form. Request the pupils select 10 to 15 words from the paragraph they just read.

Interest Areas, creative discussions, quiz your classmates, finding related news, parts of the speech, picture-based questions, and so forth.

Each of these steps, in my opinion, is critical. Because, in language learning, all three steps have something to learn. These activities assist the learner in gaining a solid understanding of the subject.

## CONCLUSION

If we add more, the natural order hypothesis proposes that children learning their first language acquire grammatical structures in a predetermined, 'natural' sequence, with certain structures arriving earlier than others. In Krashen's theory of language acquisition, this principle has been expanded to account for second language acquisition. For example: Learners acquire the grammatical morpheme -ing before the morpheme third person -s, according to the natural order hypothesis. In the lecture hall. One possible implication of this notion is that teaching language using a standard structural curriculum may not always be effective in helping individuals acquire the language they require. Trying to push students to create structures before they are ready may backfire.

## Bibliography:

1. Bahrami, S. (2002). Feedback on students' writing: The comparison of three types of corrective feedback on writing in ESL. Unpublished M.A. thesis, Allameh Tabatabaei University, Tehran.
2. Cohen, A. D. (1987). Students processing of feedback on their compositions. Englewood Cliffs, NJ: Prentice Hall.
3. <https://www.researchgate.net>
4. <http://www.teachingenglish.org.uk>

## ARKADIYA KONFRENSIYASI QARORLARI (1941-YIL 24-DEKABR – 1942-YIL 14-YANVAR )

*Rizaev Baxtiyor Nazarboevich-Buxoro davlat universiteti “Jahon tarixi” kafedrasida dotsenti, tarix fanlari bo‘yicha falsafa doktori*

*Qurbanov Maxmud Muhammadovich – Buxoro davlat universiteti tarix (yo‘nalishlar va faoliyat turlari bo‘yicha) yo‘nalishi 2-bosqich magistranti*

**Annotatsiya:** Ushbu maqolada ikkinchi jahon urushi yillarida alqaro munosabatlar hamda AQSH – Angliya hamkorlik yo‘nalishlariga qaratilgan muhim masalalar ochib berilgan. Xususan, Arkadiya konfrensiyasi qarorlari va birlashgan millatlar ittifoqi deklaratsiyalari mazmun mohiyati fundamental tarixiy adabiyotlar va hujjatlar tahlili orqali imiy asoslantiriladi.

**Аннотация:** В данной статье раскрываются важные вопросы, ориентированные на взаимоотношения и направления американо-британского сотрудничества в годы Второй мировой войны. В частности, содержание решений Аркадийской конференции и деклараций ООН будет обосновано путем анализа фундаментальной исторической литературы и документов.

**Annotation:** This article reveals important issues focused on the relationship and direction of US-British cooperation during the Second World War. In particular, the content of the decisions of the Arcadia Conference and UN declarations will be substantiated by analyzing the fundamental historical literature and documents.

**Kalit so‘zlar:** reja, qaror, AQSH, front, urush, operatsiya, qurl-yarog‘.

**Ключевые слова:** план, решение, США, фронт, война, операция, вооружение.

**Key words:** plan, decision, USA, front, war, operation, weapons.

### KIRISH

Urushning dastlabki yillaridan taniqli siyosiy arboblari tomonidan urush taqdiri sovet-german frontidagi vaziyat o‘zgarishi bilan bog‘liqligi to‘g‘risida taxminlar yangray boshladi. Darhaqiqat, SSSR g‘alabasi antifashistik koalitsiyaning yanada mustahkamlanishini ta‘minlashi mumkin edi. Germaniyaning SSSRga qarshi hujumi 1941 yil 22 iyun erta tongda boshlandi. Mazkur operatsiya “Blitzkrieg-yashin tezigilagi urush” rejasi asosida olib borildi.

Masalan, 1941-yilning erta kuzida fashist armiyasi SSSR chegarasini kesib o'tib, 800-1200 km ichgariga kirishga muvofiq bo'ldilar. Barbarossa rejasida shu yilni qishiga qadar Moskvani egallash nazarda tutilgandi. Fashitlar Germaniyasi sovet markaziy qo'mondonligi asosiy kuchlarni Moskva mudofasiga safarbar etadi. Biz esa bir hamla bilan SSSR hududigi egallaymiz mazmunidagi reja asosida ish tutdi. 1941 yil sentyabr va noyabr oylardagi hujumlar natijasida Germaniya armiyasi shiddat bilan ildamlab Moskvadan 25-30 km uzoqlikdagi pozitsiyalarini mustahkam egallashga muvofiq bo'lishdi. Mazkur muvoffaqiyatlar g'alaba sifatida baholanib hatto, Berlinda fashistlar g'alabani nishonlashga kirishdilar.

### ADABIYOTLAR TAHLILI VA METODLAR

O'z navbatida SSSR bosh shtabi qo'mondoni I.Stalin va marshall G.Jukovlar buyrug'i bilan 5-dekabrda sovet qo'shinlari Kalinin fronti bo'ylab, 6-dekabrda esa tezkor guruh Janubiy-G'arbiy front bo'ylab Yelsa okrugiga hujumga o'tdi. Kalinin va Yelsa bo'ylab qo'shni frontlar ham hujumni boshlashdi. Ko'rilgan choralar tezda o'z natijasini ko'rsatdi ya'ni fashistlar qattiq mag'lubiyatlar bilan chekinishga majbur qilindi<sup>13</sup>. Qo'lga kiritilgan g'alaba fashitlar Germaniyasining "Engilmas"ligi haqidagi afsonalarni chippakka chiqardi. Qolaversa, agressiv koalitsiya ichida o'zaro qarama-qarshiliklarni yuzaga kelishida muhim rol o'ynagandi. Misol uchun, YAponiya SSSRga hujum rejasini yana bir yilga ortga surishga majbur bo'lgan bo'lsa, aksincha London va Vashington sovet hukumatiga munosib ittifoqchi sifatida munosabatda bo'lish kerakligini tushunib etadi. Jumladan, U.Churchill tomonidan I.Stalining yuborilgan xatda: "Sovet armiyasi german bosqinchilariga qarshi olib borayotgan kurashni ifodalashga so'z ojiz. Ammo men sizga takroran bu g'alabalarigiz sharafiga qutlov xatlarini yuborishdan o'zimni tiya olmayman" – deb o'z hurmatini ishor etgan.

O'z navbatida 1942-yil I.Stalinning U.Churchillga yozgan javob xatida: "SSSR, Buyuk Britaniya va AQSH ittifoqi dushmanni sindiradi va uning ustidan to'liq g'alaba qozonadi, men bunga aslo shubha qilmayman<sup>14</sup>." – deb ta'kidladi. AQSH prezidenti Ruzvelt 1942-yil 27-apreldagi chiqishida: "AQSH Buyuk SSSR qo'shinining fashistlarga qarshi tezkor hujumini ijobiy qabul qilgandi. Xususan, sovet armiyasi Birlashgan Millatlar qo'shinlariga qarganda dushman askarlari, samolyot va tanklariga katta talofat etkazmoqda" – deb iliq munosabat bildirdi.

<sup>13</sup> Г.К.Жуков. Воспоминания и размышления. М: Агенство печати Новости, 1985. С. 229-230.

<sup>14</sup> Переписка Председателя Совета Министров СССР с президентами США и премьер-министрами Великобритании во время Великой Отечественной войны, 1941-1945 гг. Т. 1. Переписка с У.Черчиллем и К.Эттли (июль 1941 г. – ноябрь 1945г.) /М-во иночтр. дел СССР. 2-е изд. – М.: Политиздат, 1989. – 464 с. С.49.

1941-yil 22-dekabrda – 1942-yil 14-yanvarga qadar Vashingtonda AQSH va Angliya davlat rahbarlari ishtirokida “Arkadiya” konferensiya bo‘lib o‘tadi. Unda AQSH va Angliyaning urushda birgalikda jang olib borish strategiyasi ishlab chiqildi. AQSH va Angliyaning Tinch okeani havzasidagi og‘ir vaziyatga qaramasdan davlat rahbarlari bu frontning ikkinchi darajali ekanligini yana bir bor e‘tirof etgan holda, asosiy e‘tiborni Yevropa fronti ya‘ni sovet-german frontida ekanligiga urg‘u berishdilar. Konferensiyada Buyuk Britaniya bosh vaziri U. Cherchill: “Germaniya barchamiz uchun eng katta xavf. Biz, Yaponiyani Tinch okeani havzasida band qilib turgan holda, asosiy dushman Germaniyani yakson etishimiz kerak” – deb taklif berdi. AQSH rahbari Ruzvelt: “O‘zingizni bekorga unirtirmang, bizga hammasi ayon. Biz Yaponiyani jangda mag‘lubiyatga uchratishimiz, biroq Germaniya bilan bo‘ladigan janglarda yengilishimiz mumkin. Lekin Germaniyani jangda yengib, Yaponiyadan mag‘lubiyatga uchrash aql bovar qilmas hodisa” – deb ta‘kidlaydi.

## NATIJALAR

Konferensiyada Cherchill tomonidan memorandum Ruzveltga taqdim etadi. Unda sovet-german frontidagi mavjud holat hisobga olingan holda AQSH va Angliyaning keying harakatlari belgilab berilgan edi. Cherchill: “Ayni vaqtda frontda dolzarb masala bu – Gitler germaniyasini to‘xtashtishga qaratilgani” ta‘kidlangandi. Bugungacha, Gitler qo‘shini osson g‘alabalarni qo‘lga kiritib kelayotgan edi. Biroq, endi qahraton qish sovig‘i bilan buyuk sovet armiyasi kutmoqda. SSSR bilan janglarda gitler germaniyasi uchun katta miqdorida quol-yarog‘ va yoqilg‘i talab etladi.

Ikki o‘rtada kutilayotgan to‘qnashuvlarda Buyuk Britaniya va AQSH SSSR uchun va‘da qilingan qurol-aslaha va harbiy texikalar etkazib berish majburiyatini belgilangan muddatda bajarishimiz lozim bo‘ladi. U. Cherchill: “Biz tomonimizdan ko‘rsatilgan yordam tufayli sovet qo‘shinlari mudofaasini mustakamlash va qarshi hujumga o‘tishini ta‘minlash mumkin”...degan edi<sup>15</sup>.

Buyuk Britaniya bosh vaziri fikrlari AQSH hukumatini birgalikda SSSRga yordam bershga ko‘ndirishga qaratilgandi. Qolaversa konferensiya ishtirokchilari diqqat markazida asosan sovet-german fronti bo‘lganini alohida ta‘kidlash lozim. Konferensiyada Buyuk Britaniya hukumati delegatsiyasi mamlakat manfatlari yuzasidan kelib chiqib harakat qilgani tarixiy adabiyotlarda o‘z aksini topgan. Jumladan, Cherchill hukumati AQSHni ikkinchi front ochilishini kechiktirishga chaqirgandi. YA‘niy, ikkinchi frontni ochish, barcha kuchlarni bir nuqtaga yig‘ish

<sup>15</sup> История дипломатии. Т. 4. М., 1975. –С. 255-256-257.



uchun ko‘p vaqt talab etadi, aksincha sovet armiyasiga moliyaviy va harbiy yordam berilishi sovet-german frontidagi janglar davomiyligini ta‘minlashi mumkinligi asoslantirildi. Bu borada inglizlar o‘z pozitsiyasini mustahkamlashni maqsad qilganini ilg‘ash mumkin.

## MUHOKAMALAR

Tabiiy-ki, Ruzvelt ham Cherkhilning yuqoridagi fikrini qo‘llab-quvatlagan holdi SSSRga oid barcha dasturlar davlat manfaatlari uchun o‘ta muhim ekanligini harbiy vaziri Stimsonga yana bir bor uqtigandi.

SHu boisdan 28-dekabr Ruzvelt SSSRga harbiy qurol-aslahalarni yetkazishni cheklash to‘g‘risida oldin ta‘kidlagan qarorini nafaqat bekor qiladi balki, 1942-1943-yillarda sovet armiyasi uchun qurol-aslahalar miqdorini yetkazib berishni yanada kengaytirish to‘g‘risida yangi qaror qabul qilinadi.

SHu bilan birga, konferensiyada Cherkhill tomonidan ilgar surilgan takliflar - Germaniyani blokadasini davom ettirish va aviatsiya yordamida fashistlar hududini bombardimon qilish hamda Fransuz Shimoliy Afrikasiga desant tashlash to‘g‘risidagi qaror sifatida qabul qildi<sup>16</sup>. 1942-yil 11-fevralda I.Stalin Ruzveltdan maxfiy va shaxsan Stalinga bag‘ishlangan maktub oladi. Unda: “Yaanvar va fevral oylarida biz tomonimizdan 449 ta yengil tanklar, 408 ta o‘rta tanklar, 244 ta qiruvchi, 24, B25, 233

A-20 samolyotlari yuborish rejalashtirildi. Men sizlar uchun bu texnikalarning qanchalik muhim ekanligini tushunaman va tez orada texnikalarni yetkazishga harakat qilaman – mazmunida xabar berildi<sup>17</sup>.

Konferensiya davomida Cherkhill va Ruzvelt SSSR hukumati bilan muhokamadan so‘ng “o‘q” davlatlariga qarshi kurashuvchi davlatlarning deklaratsiyasi loyihasini tayyorlashadi. 1942-yil 1-yanvarda 26 ta davlat vakillari Vashingtonda Birlashgan Millatlar Deklaratsiyasini imzolashadi. 26 ta davlat o‘z milliy xavfsizlikni himoya qilish, erkinlik, mustaqillik, diniy erkinlik va inson huquqlarini saqlab qolish va adolatni ta‘minlash uchun dushmanlari ustidan to‘liq g‘alaba qozonishlari shart va bundan buyon yovvoyi hayvoniy kuchlarga qarshi kurash bu davlatlarning asosiy vazifasi ekanligini ta‘kidlandi. Birlashgan Millatlar Deklaratsiyasini imzolayotgan davlatlar o‘z zimmasiga:

<sup>16</sup> История дипломатии. Т. 4. М., 1975. С. 257-258.

<sup>17</sup> Переписка Председателя Совета Министров СССР с президентами США и премьер-министрами Великобритании во время Великой Отечественной войны, 1941-1945 гг. Т. 2. Переписка с Ф. Рузвельтом и Г. Трумэнном (август 1941 г. – декабрь 1945г.) /М-во инотр. дел СССР. 1-е изд. – М.: Политиздат, 1958. С.15.

1) har bir davlat o‘zida mavjud barcha resurslari, qo‘shinlari, iqtisodiy kuchi bilan “Uchlar” ittifoqidagi va ularga kelib qo‘shilgan davlatlarga qarshi kurashish; 2) ushbu deklaratsiyani imzolagan davlatlar o‘zaro hamkorlikda ish yuritish va dushman davlatlar bilan separat yarashish yoki tinchlik shartnomasini imzolamaslik – kabi majburiyatlarni olishadi.

Kelgusida Birlashgan Millatlar Deklaratsiyasiga dushman davlatlarga qarshi kurashishda moliyaviy yoki gitlerizmga qarshi harbiy kurashda yordam bermoqchi bo‘lgan millatlar qo‘shilishi mumkin<sup>18</sup>.

## XULOSA

Bir so‘z bilan aytganda arkadiya konferensiya qarorlari bir tomondan qaraganda sovet armiyasi hujumkorligini oshirishga xizmat qildi. Boshqa tarafdin qaralsa sovet-german frontidagi urushlarni yana uzoq muddatga davom etishini ta‘minladi. Konferensiya qarorlari Evropa va AQSH hukumron doiralari o‘zlarini qabih manfaatlari nuqtai nazaridan kelib chiqib ommaviy qirig‘inlarga sabab bo‘lgan jirkanch siyosiy o‘yinlari maqsadi ko‘rinib qoladi.

## Foydalanilgan adabiyotlar:

1. Perepiska Predsedatelya Soveta Ministrov SSSR s prezidentami SSHA i premer-ministrami Velikobritanii vo vremya Velikoy Otechestvennoy voyny, 1941-1945 gg. T. 1. Perepiska s U.CHERchillem i K.Ettl (iyul 1941 g. – noyabr 1945g.) /M-vo inochtr. del SSSR. 2-e izd. – M.: Politizdat, 1989. – 464 s. S.49.
2. Perepiska Predsedatelya Soveta Ministrov SSSR s prezidentami SSHA i premer-ministrami Velikobritanii vo vremya Velikoy Otechestvennoy voyny, 1941-1945 gg. T. 2. Perepiska s F. Ruzveltom i g.G. Trumenom (avgust 1941 g. – dekabr 1945g.) /M-vo inochtr. del SSSR. 1-e izd. – M.: Politizdat, 1958. –S.15.
3. Istoriya diplomatii. T. 4. M., 1975. S. 255-256-257-258.
4. A.D.Bogaturov. Sistemnaya istoriya mejdunarodnyx otnosheniy. T. II.Dokumunty. M., 2000. S. 211.
5. G.K.Jukov. Vospominaniya i razmyshleniya. M: Agenstvo pechati Novosti, 1985. S. 229-230.

<sup>18</sup> А.Д.Богатуров. Системная история международных отношений. Т. II.Документы. М., 2000. С. 211.

## ANQARA JANGIDA YILDIRIM BOYAZIDNING AMIR TEMURDAN MAG'LUB BO'LISHI SABABLARI VA OQIBATLARI

Mo'minov Azizbek Boxodir o'g'li

Toshkent viloyati Yuqori Chirchiq tumani 6-maktabi tarix fani o'qituvchisi

Email: [uzbekistonmyheart@gmail.com](mailto:uzbekistonmyheart@gmail.com)

**Annotatsiya.** Ushbu maqolada 1402-yilda bo'lib o'tgan Anqara yaqinidagi jangda Yildirim Boyazidning Amir Temurdan mag'lub bo'lishining bir qancha sabablari keltirib o'tilgan. Shuningdek, maqolada Yildirim Boyazidning mag'lubiyati oqibatlari hamda buning natijasida Amir Temurning keyingi yurishlari, jumladan Ko'niya, Bursa, Izmir shaharlarining egallanishi haqida ma'lumotlar keltirib o'tildi.

**Kalit so'zlar:** Amir Temur, Boyazid Yildirim, Anqara, Ko'niya, Bursa, Izmir, bosh vazir Ali Posho, yanicharlar sardori Hasan, Sulaymon, Muhammad Sulton, Shayx Nuriddin, Shamsuddin Muhammad Olmalig'iy, Anatoliya, Rodos ritsarlari.

## CAUSES AND CONSEQUENCES OF YILDIRIM BOYAZID'S DEFEAT FROM AMIR TEMUR IN THE BATTLE OF ANKARA

**Abstract.** This article mentions several reasons why Yildirim Bayazid was defeated by Amir Temur in the battle near Ankara in 1402. The article also provides information about the consequences of the defeat of Yildirim Bayazid and the subsequent campaigns of Amir Temur, including the capture of the cities of Konya, Bursa, and Izmir.

**Key words:** Amir Temur, Bayazid Yildirim, Ankara, Konya, Bursa, Izmir, Prime Minister Ali Pasha, Janissary captain Hasan, Suleiman, Muhammad Sultan, Sheikh Nuriddin, Shamsuddin Muhammad Almaligiyi, Anatolia, Knights of Rhodes.

### KIRISH

Buyuk davlatchiligimiz tarixida XIV asrning 70-yillarida Markaziy Osiyoda buyuk davlat arbobi va sarkarda Amir Temur yirik markazlashgan davlat tuzdi. Keyingi davrlarda bu davlat tobora kuchayib, o'sha davrning qudratli davlatlari bo'lgan Min sulolasi Xitoyi, Oltin O'rda, usmoniylar davlati va mamluklar davlati bilan raqobatdosh qudratli davlatga aylandi. Amir Temurning harbiy yurishlari davomida mamlakat sarhadlari kengayib, yuqorida sanab o'tilgan davlatlarni xavotirga

solib qo'ydi. Natijada bu davlatlarning Amir Temurga qarshi mustahkam ittifoqi vujudga keldi. Bunday murakkab siyosiy vaziyatda Amir Temur dushmanlarini birma-bir safdan chiqarish, ularning ittifoqini buzib yuborish yo'lini tutdi. Oxir-oqibat ittifoq a'zosi bo'lgan Usmonli Turk davlati sultoni Boyazid Yildirim va Amir Temurning to'qnashishi ham muqarrar bo'lib qoldi. Ikki o'rtada olib borilgan elchilik aloqalari, maktub almashinuvlari, raqiblar o'rtasida bo'lib o'tgan harbiy to'qnashuvlar, buyuk davlatlarning to'qnashuvidan avval va keyin yuzaga kelgan siyosiy vaziyat, ikki davlat to'qnashuvining keyingi voqealarga ta'sirini o'rganish o'sha davrdagi siyosiy vaziyat, xalqaro munosabatlar, davlatlarning harbiy sohadagi salohiyati, buyuk davlatlarning ichki va tashqi siyosatini tahlil qilish va baholashda, muhim ahamiyat kasb etadi.

### ADABIYOTLAR TAHLILI VA METODOLOGIYA

Tarixiy adabiyotlarni o'rganish jarayonida shuni aytish mumkinki, tadqiq etilayotgan mavzu alohida ilmiy o'rganish obyekti bo'lmagan. Mavzu turli tadqiqotchilarning Amir Temur va temuriylar tarixiga doir asarlarida qisman yoki fragment (parcha) tarzida yoritib o'tilgan. Bunda tadqiqot mavzusini yoritishda bevosita Amir Temur tarixiga bag'ishlangan asarlarga murojat etish talab etiladi.

Amir Temur va Temuriylarning tarixshunosligiga oid asarlar ular yaratilgan davr va hudud nuqtai nazaridan bir biridan o'zining yondashuvlari va ko'lami bilan farqlanadi. Sovet davrida Amir Temur dahosining yoritilishi ikki davrga bo'linadi: qirqinchi yillarga va undan keyingi yillardagi davrlarga. Qirqinchi yillargacha sovet tarixchilarining barcha asarlarida Amir Temur shaxsi, uning tarixdagi tutgan ancha qarama-qarshi fikrlar bilan ifodalangan bo'lsa-da, xolisona yondoshish hollari ham bor edi: V. Bartold, A.Yakubovskiy, A. Belenetskiy, A.Fitrat va M. Massonlar Sohibqironning bunyodkorlik faoliyatining keng yoritdilar. Qirqinchi yillardan so'ng sovet tarixshunosligida Amir Temur shaxsiyatiga bo'lgan munosabat keskin salbiy tomonga o'zgardi. Albatta, bu borada Stalinning shaxsiy ko'rsatmasi bilan SSSR tarixi darsligidan «Temur davlati» bobining chiqartirib yuborilishi temurshunoslikda siyosiy bir ko'rsatma sifatida qabul qilindi va tarixiy haqiqatni soxtalashtirishga olib keldi.

Mustaqillik yillarida Bo'riboy Ahmedov, Ashraf Axmedov, Ahmadali Asqarov, Amriddin Berdimurodov, Abdulahad Muhammadjonov, Shodi Karimov, Rustambek Shamsutdinov, Turg'un Fayziev va shu kabi boshqa taniqli tarixchi olimlarimizning temuriylar davri haqidagi mehnatlari ayniqsa samarali bo'ldi. Erkin A'zam o'g'li Azimov buyuk bobokalonimiz Amir Temurning siyosiy faoliyatlariga bag'ishlangan «Amir Temurning davlatni boshqarish siyosati» mavzuyidagi doktorlik dissertatsiyasini yozib tugatgan bir paytda hayotdan ko'z yumdi. 1999 yilda O'zbekiston tarixi Davlat muzeyining katta ilmiy xodimi, tarix fanlari nomzodi Irpon To'xtiyevning: «Temur va temuriylar sulolasining pul moliya siyosati va ularning

tangalari” nomli ilmiy asari Eron Islom Respublikasining «Buyuk Oyatullo al-Azami» nashriyotchiligi hukmiga havola etildi.

Hamidulla Dadaboyevning 1996-yilda nashr etilgan “Amir Temurning harbiy mahorati” asari tanlangan mavzuni ochib berishda muhim ahamiyatga ega bo‘lib, Amir Temurning olib borgan yurishlari, yurishlar davomida qo‘llangan turli qurol-yarog‘lar, jang qilish uslublari haqida qimmatli ma’lumotlar beradi.

XVII-XIX asrlarda jahon tarixnavisligida Amir Temur shaxsi va faoliyatini o‘rganishga qayta-qayta murojaat qilingan. H. Vamberi, L. Lengele, Perrodino, De Sensio, P. Dela Krua, De Marga, F. Nev, J. Kamuy, E. Gallios va boshqa Yevropalik tarixchilar Amir Temurning harbiy san’ati, davlat tizimi va qonunlari hamda iqtisodiy islohotlarini tarixshunoslikda yoritganlar.

Keyingi davrda ham Temur va temuriylarga doir izlanishlar davom etib, Beatrech Mantz, X. Xukxem, Lyusen Keren kabi xorijlik tadqiqotchilar o‘z asarlarini yaratdilar.

Turk tadqiqotchilaridan Aka Ismoil, Mehmet Fuad Ko‘prulu, Abdulloh Turhal va boshqalarning ilmiy izlanishlari ham tadqiq etilayotgan mavzuni ochib berishda muhim o‘rin tutadi.

Mavzuning manbashunosligiga kelsak, o‘sha davr arab, fors, turk, yunon, arman tarixchilari asarlari, elchilik missiyalari tomonidan yozilgan asarlar, kundaliklar, xaritalar va boshqa tegishli manbalar mavzuni yoritishga xizmat qiladi. Shular jumlasiga Sharafiddin Ali Yazdiyning “Zafarnoma”si, Nizomiddin Shomiyning “Zafarnoma”si, Ibn Arabshohning “Ajoyib al-maqdur fi arixi Taymur” (Temur tarixida taqdir ajoyibotlari), Muiniddin Natanziyning “Muntaxab at-tavorixi Muiniy” (Muiniy tarixlar tanlanmasi), Rui Gonzales de Klavixoning kundaliklari, Temur tuzuklari kabi manbalarni keltirish mumkin.

## MUHOKAMA VA NATIJALAR

Yildirim Boyazidning mag‘lub bo‘lishiga sabab bo‘lgan bir nechta omillarni sanab o‘tish mumkin. Birinchidan, Boyazid qo‘shinining uzoq davom etgan janglar davomida toliqqanligi, chunki 1396-yilda salibchilar bilan bo‘lib o‘tgan Nikopolisdagi jang, undan keyin Konstantinopolning uzoq vaqt davomida qamal qilish qo‘shinni ma’lum darajada susaytirib, holdan toydirgan edi. Ikkinchidan, Boyazidning Temurga nisbatan qo‘llagan hiylasi – tog‘lik va cho‘l hududlarda jang qilishga urinishining ish bermaganligi qo‘shinning yanada toliqishiga olib keldi. (Ibn Arabshohning yozishicha, Boyazidning Temur bilan ochiq va cho‘l hududlarda urushmoqchi bo‘lishining yana bir sabablaridan biri o‘sha paytda Boyazid davlatida hosil pishiqchiligi bo‘lib, u hosilni nobud qilmaslik maqsadida shunday yo‘l tugan). Uchinchidan, Boyazidning qo‘shinni harbiy jihatdan vaqtida isloh qilmaganligi (uning qo‘shini otliq – silohdor va piyoda –

yanicharlardan iborat edi) va yangi taktikalar ishlab chiqishda sekin va sustligi[2]. To'rtinchidan, harbiy harakatlarning boshlanishidanoq taktik xatoga yo'l qo'yilganligi: qo'shinning jang maydonida noqulay o'rinishi, harbiy intizomning bo'shligi kabi omillar. Shu o'rinda aytib o'tish joizki, ayrim tarixchilar Temurning suv manbalarini egallab olganidan so'ng Anqara jangi allaqachon o'z nihoyasiga yetgan edi, deb hisoblashadi[1]. Jangdan bir necha kun avval Boyazid harbiy tayyorgarlik ko'rish o'rniga katta ov uyushtiradi. Mana shu ov paytida issiqlik va suvsizlikdan 5000 kishi halok bo'ladi. Bu esa jangchilar orasida norozilikning yanada kuchayishiga olib keladi[3]. Mag'lubiyat sabablaridan yana biri Boyazidning jangchilar maoshini o'z vaqtida berolmasligi natijasida qo'shin orasida norozilik kuchayib, jang paytida tatarlarning Temur tomoniga o'tib ketganligidir. Buning natijasida Boyazid tuzgan taktikaning barbod bo'lishi turklar mag'lubiyatini tezlashtirdi. Oqibatda Boyazid yengilib asir tushishi natijasida Usmonlilar davlati yagona hukmdorsiz qolib, Boyazid o'g'illarining o'zaro kurashi natijasida Anatoliyada fuqarolar urushi boshlanib ketdi. Natijada Usmoniylarning yana qayta birlashishi uchun o'n bir yil kerak bo'ldi.

Yuqoridagi sabablar Amir Temurning g'alabaga erishib, uning Kichik Osiyodagi keyingi yurishlariga yo'l ochdi. Temur shundan keyin jiddiy qarshilikka duch kelmay, Kon'a (Ko'niya) viloyatini talon-taroj qiladi. Keyingi hujum Usmoniylarning qadimgi poytaxti Bursaga qilinib, Temur bosh vazir Ali Posho, yanicharlar sardori Hasan, sarkardalardan Aynabeylar bilan birga qochgan sultonning o'g'li Sulaymonning izidan nabirasi Muhammad Sultonni o'ttiz ming otliq lashkar bilan Bursaga yuboradi. Muhammad Sultonning to'rt mingga yaqin otliqlari atigi besh kunda Sulaymonni ta'qib qilib Bursaga yetib keladi. Sulaymon o'zi bilan katta boylik olishga ulgurmay, kemaga o'tirib qochib ketishga majbur bo'ladi. Amir Temur buy'rug'iga binoan Shayx Nuriddin Bursa qal'asiga kirib, Yildirim Boyazidning javohir va kumush to'la xazinasini egallab, Shamsuddin Muhammad Olmalig'iyga topshirib, Amir Temurga yubordi. Bursa shahri esa talangach, yoqib yuborildi[4]. Hujumlar natijasida Danieli va Izmir shaharlarining ham taqdiri shunday yakun topdi. Amir Temurning Anatoliyaga yurishi chog'idagi eng muhim janglardan biri bu Izmir qal'asining fath etilishidir. Izmir shahrining aholisini asosan greklar va Rodos ritsarlari tomonidan himoya qilib turilgan xristianlar tashkil etgan. Amir Temur shaharni mudofaa qilib turgan Rodos ritsarlaridan shaharni jangsiz topshirish, islomni qabul qilish va o'lpon to'lashni talab qiladi[1]. Ammo ular rozi bo'lmagach, Temur shaharni to'pga tutishni buyuradi. Temur shaharni qamal qilib turgan paytda Izmir dengiz orqali boshqa shaharlardan yordam ola boshlaydi. Yordamni uzib qo'yish maqsadida Temur bandargohni toshlar bilan to'ldirishga buyruq beradi. Sharafiddin Ali Yazdiyning ma'lumotiga ko'ra, Temur yordamga kelgan kemalarga qarata kofirlarning boshini

to'pga qo'yib o'tishni buyuradi. Kemaga tushgan boshlarni ko'rib ular vahimadan qochib ketadilar. Sohibqiron Izmirni ikki haftaga qolmay zabt etadi[4]. Shundan keyin Temur Anatóliyadan Gurjistonga qaytadi.

### **XULOSA**

Amir Temur va Yildirim Boyazid o'rtasida kelib chiqqan to'qnashuv oqibatida Kichik Osiyodagi qudratli Usmonli Turk davlatining inqirozga yuz tutib, parchalanishi holati yuzaga keldi va bu davlatning birlashishi uchun ancha vaqt kerak bo'ldi. Anqara jangidan so'ng Amir Temur Yevropa xaloskoriga aylanib, ko'pgina mamlakatlar tomonidan buyuk hukmdor sifatida e'tirof etilishiga sabab bo'ldi. Amir Temurning g'alabasi Yevropani usmoniylar tajovuzidan saqlab qolib, Sharq va G'arb o'rtasidagi aloqalarning rivojlanishiga imkon yaratdi. Xulosa qilib aytganda, Anqaradagi jang tarixdagi eng muhim voqealardan biri bo'lib tarixda qoldi.

### **FOYDALANILGAN ADABIYOTLAR RO'YXATI**

1. Phokion Kotzageorgis, Ömer Özyılmaz. TIMUR AGAINST THE OTTOMANS AND OTTOMAN INTERREGNUM (Fetret Devri). ARISTOTLE UNIVERSITY OF THESSALONIKI. P. 15.
2. Shirogorov V. V. Ukrainian War: The Armed Conflict for Eastern Europe in XVI – XVII centuries. Volume II: Turkish onslaught: Balkans – Black Sea – Caucasus (To the end of XVI century) M.: Molodaya Gvardiya, 2018. P. 657.
3. Иванов М. Икки буюк саркарда: Чингизхон ва Амир Темур (Тарж. А. Махкамов). – Т.: “Фан”, 1994. Б. 194.
4. Шарафуддун Али Йаздий. Зафарнома. – Т.: “Шарқ”, 1997. Б. 263.

### **REFERENCES**

1. Phokion Kotzageorgis, Ömer Özyılmaz. TIMUR AGAINST THE OTTOMANS AND OTTOMAN INTERREGNUM (Fetret Devri). ARISTOTLE UNIVERSITY OF THESSALONIKI. P. 15.
2. Shirogorov V. V. Ukrainian War: The Armed Conflict for Eastern Europe in XVI – XVII centuries. Volume II: Turkish onslaught: Balkans – Black Sea – Caucasus (To the end of XVI century) M.: Molodaya Gvardiya, 2018. P. 657.
3. Ivanin M. Two great generals: Genghis Khan and Amir Temur (Translated by A. Makhkamov). - T.: "Fan", 1994. P. 194.
4. Sharafuddun Ali Yazdi. Zafarnoma. - T.: "Sharq", 1997. P. 263.

## SHARQ UYG‘ONISH DAVRI MUTAFAKKIRLARINING ANIQ FANLAR SOHASIDA OLIB BORGAN ILMIY IZLANISHLARI

*Nematov Bobir Xidoyatovich*

*Buxoro Davlat Universiteti, Tarix va yuridik fakulteti,  
Tarix (yo‘nalishlar va faoliyat turlari bo‘yicha) yo‘nalishi 2-kurs magistranti*

*E-mail: [b.x.nematov@buxdu.uz](mailto:b.x.nematov@buxdu.uz)*

*Ilmiy rahbar: Rizayev Baxtiyor Nazarboyevich*

*Buxoro Davlat Universiteti, Tarix va yuridik fakulteti  
Jahon tarixi kafedrasi dotsenti t.f.f.d. (PhD)*

*E-mail: [84rizayev@mail.ru](mailto:84rizayev@mail.ru)*

*Annotatsiya. Ushbu maqolada IX-XII asrlarda Sharqda ro‘y bergan uyg‘onish davrida faoliyat olib borgan mutafakkirlarning aniq fanlar sohasidagi ilmiy izlanishlari hamda erishgan ilmiy yutuqlari tahlil qilinadi*

*Kalit so‘zlar. Ilm-fan, mutafakkir, Sharq Uyg‘onish davri, “Bayt ul-hikma”, Al-Xorazmiy, riyoziyot, «al-jabr va-l-muqobala», falakiyot, Ahmad al-Farg‘oniy, Ahmad al-Marvaziy, optika, Al-Beruniy.*

## SCIENTIFIC RESEARCH IN THE FIELD OF EXACT SCIENCES BY THINKERS OF THE EASTERN RENAISSANCE PERIOD

*Abstract: This article analyzes the scientific researches and scientific achievements of the thinkers who worked during the renaissance in the East in the IX-XII centuries in the field of exact sciences.*

*Key words: Science, thinker, Eastern Renaissance, "Bayt ul-hikma", Al-Khorazmi, mathematics, "al-jabr wa-l-muqabala", meteorology, Ahmad al-Fargani, Ahmad al-Marwazi, optics, Al-Beruni.*

### KIRISH

Insoniyat XXI asrga qadar ko‘p mingyillik taraqqiyot yo‘lini bosib o‘tdi. Bugungi kunda insoniyatning ilm-fan, madaniyat va texnika sohasida erishgan yutuqlari o‘tmishda asrlar mobaynida olib borilgan ilmiy izlanishlar va tadqiqotlar



samarasi ekanligini ta'kidlab o'tishimiz mumkin. Chunki hozirgi kunda insoniyat erishgan ilm-fan taraqqiyoti bu tarixda Sharqda ikki marotaba ro'y bergan IX-XII asrlardagi Sharq Uyg'onish davri va XIV-XV asrlardagi Temuriylar davridagi ilm-fan taraqqiyoti hamda keyinchalik G'arbda sodir bo'lgan Renessans deb ataluvchi taraqqiyot davrlari bilan bevosita bog'liq ekanligi ko'pchilikka sir emas.

Bu o'rinda O'zbekiston Respublikasining 1-prezidenti Islom Karimovning quyidagi fikrlarini keltirib o'tish lozim: "Tadqiqotchi-olimlarning fikricha, Sharq, xususan, Markaziy Osiyo mintaqasi IX-XII va XIV-XV asrlarda bamisoli po'rtanadek otilib chiqqan ikki qudratli ilmiy-madaniy yuksalishning manbai hisoblanib, jahonning boshqa mintaqalaridagi Renessans jarayonlariga ijobiy ta'sir ko'rsatgan Sharq uyg'onish davri – Sharq Renessansi sifatida dunyo ilmiy jamoatchiligi tomonidan haqli ravishda tan olingan." [1]

Shuningdek, IX-XII asrlardagi Sharq uyg'onish davri o'zidan keyingi davrlarda ro'y ilm-fan taraqqiyotiga hamda jahon sivilizatsiyasiga o'z ta'sirini o'tkazmay qolmagan. Sharq uyg'onish davrida faoliyat olib borgan o'rta asr sharq allomalari tomonidan olib borilgan ilmiy izlanishlar hamda mazkur izlanishlar natijasida qo'lga kiritilgan ilmiy yutuqlar va buyuk kashfiyotlar dunyoning boshqa mintaqalarida ilm-fan va madaniyatning rivojlanishida turtki bo'lgan.

Shu bilan birga, ko'plab tadqiqotchilar qayd etganidek, agar Yevropa Uyg'onish davrining natijalari sifatida adabiyot va san'at asarlari, arxitektura durdonalari, tibbiyot va insonni anglash borasida yangi kashfiyotlar yuzaga kelgan bo'lsa, Sharq Uyg'onish davrining o'ziga xos xususiyati, avvalo, matematika, astronomiya, fizika, ximiya, geodeziya, farmakologiya, tibbiyot kabi aniq va tabiiy fanlarning, shuningdek, tarix, falsafa va adabiyotning rivojlanishida namoyon bo'ldi. [2]

Sharq uyg'onish davri mutafakkirlari ilm-fanning turli sohalarida ilmiy izlanishlar hamda ilmiy tadqiqotlar olib borgan hamda shu sohalar bo'yicha beqiyos ilmiy meros qoldirgan. Xususan ilm-fanning aniq (matematika, geometriya, fizika va astronomiya) rivojida ulkan qoldirgan ilmiy merosi bugungi kunda ham ahamiyatini yo'qotmagan.

Aniq fanlar sirasiga kiruvchi matematika fani rivojida dastlab Abu Abdulloh Muhammad ibn Muso al-Xorazmiyning nomini tilga olish joizdir. Al-Xorazmiy Abbosiylar davlatining hukmdori xalifa Ma'mun davrida tashkil etilgan Bag'doddagi «Bayt al-hikma» deb atalgan ilmiy muassasada faoliyat olib borgan.

Bag'doddagi «Bayt al-hikma» da faoliyat ko'rsatib, matematika fanining rivojiga salmoqli hissa qo'shgan olimlarning ro'yxati shubhasiz Muhammad al-Xorazmiydan boshlanadi. Al-Xorazmiy nafaqat buyuk ilmiy meros qoldirdi, balki u ma'lum muddat «Bayt al-hikma»ni boshqardi. Uning noyob qobiliyati va ilm fan

rivojiga qo'shgan hissasini inobatga olgan holda mashhur amerikalik fan tarixchisi J. Sarton IX asrning birinchi yarmini ikkilanmay, «al-Xorazmiy davri» deb atadi. U alloma haqida baho berar ekan «al-Xorazmiy o'z davrining, hamma sharoitlarni inobatga olganda, barcha davrlarning buyuk matematigi»[3] deya ta'kidlagan.

«Al-Xorazmiy» nomi ham matematikaga kirdi: uning lotinlashtirilgan shaklidan (al-Xorazmiyning risolasi XII asrda lotin tiliga tarjima qilingan) «algoritm termini vujudga keltirilgan edi. Hozirda butun dunyoda qo'llaniladigan algebra so'zining o'zi olimning mashhur «al-jabr va-l-muqabala» sidagi «al-jabr» dan olingan bo'lib, Yevropada «algebra» shaklida yozilgan va talaffuz qilingan. Keyinchalik bu so'z fanda shundayligicha o'mashib qoladi.

## ADABIYOTLAR TAHLILI VA METODLAR

Al-Xorazmiy sinus funksiyali trigonometrik jadvallarning rivojiga ham katta hissa qo'shgan bo'lib, keyinchalik bu amaliyot tangens funksiyasining ekstropolyatsiyasini vujudga keltirdi. U takomillashtirgan ikki xato orqali hisoblash uslubi muallifni differentsiatsiya konsepsiyasiga boshlab keldi. Olim konussimon kesmalarning geometrik holatini takomillashtirdi. [4]

Al-Xorazmiy asarlaridan ilhomlangan Ibn at-Turk al-Xuttaliy, Sanad bin Ali, Sobit ibn Kurra, Abu Komil Shuja, Sinon bin Fath Harroniy, al-Hasan al-Hububiy, Abu-l Vafo al-Buzjoniy kabi matematiklar algebraga oid o'zlarining yangi asarlarini yaratadilar va bu bilan fan tarixida boy meros qoldirdilar.

Yuqorida nomlari qayd etib o'tilgan olimlar ham bevosita Al-Xorazmiyning «al-jabr va-l-muqabala» nomli ilmiy asari mazmunidan xabardor bo'lgan holda uning yozgan asarini o'rganish asosida yanada rivojlantirishda o'zlarining hissalarini qo'shganliklariniyam qayd etib o'tish lozim.

Dastlabki falakshunos va matematik olimlardan biri -Abul Vafo nomi bilan mashhur bo'lgan Muhammad ibn Yahyo al-Buzjoniyni (940 – 998 y.) xizmatlari ham tahsinga loyiq. U trigonometriya faniga «tangens», «kotangens», «sekans», «kosekans» istilohlarini olib kirgan, «ta'rif», «teorema», «formula» kabi tushunchalarni qo'llagan. [5]

Shu o'rinda yana bir muhim bir masala mavjud: sinus, tangens va kotangens kabi tushunchalarni birinchi bo'lib iste'molga kiritgan olim adabiyotlarda har xil ko'rsatiladi. Xususan, mashhur sharqshunos olim R.G.Landa ushbu tushunchalarni al-Battoniy ilk bor qo'llagan [6] , - desa, B.Abdusalimov ularni birinchi bor Ahmad al-Marvaziy ilmiy muomalaga kiritgan - deydi.

Abd al-Hamid ibn Turk al-Xuttaliy Muhammad al-Xorazmiy bilan bir davrda, bir shahar – Bag'dodda yashagan va eng qizig'i bir xil nomdagi “Kitab al-jabr va-l-

muqobala” asarini yozgan matematikdir. Uning riyoziyotga oid to’rtta risolasi bo’lganligi bibliografik adabiyotlarda e’tirof etiladi.

Yirik faylasuf Yoqub al-Kindiyning shogirdlaridan bo’lmish Ahmad as-Saraxsiy falsafa, tabobat, falakiyotdan tashqari riyoziyotga oid “Sonlar haqidagi arifmetik kitob va algebra» (“Kitab arismatik fil-adad va-l-jabr va-l-muqa-bala”), «Uyalar kitobi va katta hisob san’ati» («Kitab al-a’shash va sina’at al-xisab al-kabir»), «Kichik hisob san’atiga oid kitob» («Kitab ush shas-sina’at al-hisab as-sag’ir») kabi risolalarning ham muallifi edi. Afsuski, riyoziyotga doir bu asarlarning faqat nomlarinigina saqlanib, ularning matni bizgacha yetib kelmagan. [7]

## NATIJALAR

“Bayt ul-hikma”da Xorazmiy singari faoliyat olib borgan olimlardan biri hisoblanadigan Ahmad al-Farg’oniy yerning dumaloq shaklda ekanligini kashf qilgan quyosh tutilishini birinchi marta oldindan hisoblab chiqib aytgan, yulduzlar orasidagi masofani va ularning hajmini aniqlagan hamda ularni o’zi tuzgan jadvalda tasvirlagan. Uning astronomiya sohasiga oid “Samoviy harakatlar va umumiy ilmi nujum” kitobi g’arb universitetlarida astronomiya fanidan asosiy darslik sifatida o’qitiladi.

«Kitob al-harakat as-samoviya va javomi ilm an-nujum» shuningdek «Astronomiya negizlari” deb ham yuritiladi. U sharqda arab tilida ilmi nujumdan ilk bor yaratilgan asarlarning biridir. Muallif unda o’z davrigacha bo’lgan ilmi nujumga oid bilimlarni tartibga solgan, Xalifa Ma`mun barpo etgan rasadxonada olib borgan kuzatishlari natijalari bilan boyitgan. «Kitob al-harakat as-samoviya va javomi ilm an-nujum» asarida Farg’oniy astronomiya fanining asoslari haqida batafsil ma’lumot beradi. [8]

Ahmad al-Farg’oniy tomonidan yozilgan «Kitob al-harakat as-samoviya va javomi ilm an-nujum» («Samoviy harakatlar va yulduzlar fanining majmuasi haqida kitob») asari falakiyot ilmi sohasida bebaho asar hisoblanadi.

Ahmad ibn Muhammad Farg’oniy antik olimlarning astronomik va geografik ma’lumotlarni tizimlashtiradi, matematik geografiyaning rivojlanishiga hissa qo’shadi va Sharqdagi eng birinchi astronomik asboblarni yasaydi. [9]

Bag’dod ilmiy maktabida faoliyat ko’rsatgan yirik astronom va matematiklardan yana biri Ahmad ibn Abdulloh al-Marvaziy bo’lib, u «Habash al-Hosib» («Habash hisobchi») laqabi bilan tanilgan.

Ahmad al-Marvaziy «Zij» («Astronomik jadvallari») deb ataladigan «Damashq ziji» («az-Zij al-ma’ruf bi-d-Dimashqiy»), «Zij» (bu zij Bag’dod shahri uchun tuzilgan) va «al-Ma’munning tekshirilgan ziji» («az-Zij al-Ma’muniy al-mumtahan») asarlarini yozgan.

asarlarining muallifidir. Al-Marvaziy o'zining bu asarini o'sha davrda «Sindhind» nomi bilan mashhur bo'lgan hind astronomik jadvallarini qayta ishlash asosida yozgan.

Al-Ma'mun davrida ijod qilgan allomalardan bo'lgan Abu Yusuf Yoqub ibn Is'hoq al-Kindiyning (801-873) borliq va undagi fizik hodisalarning nisbiyligi g'oyasini ilgari surgan.

960 - 1039 yillarda yashab o'tgan yana bir musulmon olimi Qutbiddin Ibn Haysam fizika sohasidagi ulkan kashfiyotlari bilan dunyoga tanilgan. Ibn al-Haysamning fizika sohasida xizmatlari eng salmoqlidir: u o'z zamonasi optikasining nihoyatda to'liq bayonini yaratgan, hozirgi zamondagiga yaqin bo'lgan ko'z tuzilishi haqida ma'lumotlarni qo'lga kiritgan edi.

Uning optika haqidagi bir qancha ilmiy asarlarini jamlagan Kitabul-manozir ("Tasvirlar kitobi") nomli asari hisoblanadi. Olimning lotincha talaffuzga moslangan «Al-Hazen» ismi fizikadagi ilmiy istilohga aylangan. Ibn Haysam alohida olingan yorug'lik cheklangan tezlikka ega ekanligi haqida fikr bildirgan birinchi olimdir. Lambert trapetsiyasini undan ancha oldin Ibn Haysam kashf etgan. Zamonaviy ko'zoynaklarning ilk kashfiyotchisi ham mana shu olim bo'lgan. Alloma fizika, matematika, tibbiyot, falakshunoslik va falsafaga oid 200 dan ortiq asarlarini yozib qoldirgan. [10]

Buyuk qomusiy olim hisoblangan Abu Rayhon Beruniy (973-1048) astronomiya, matematika, geografiya, arifmetika, tibbiyot, tarix va fanning boshqa sohalariga oid qator risolalar yaratgan. Beruniy harakat trayektoriyasi va osmon yoritgichlari shaklining ellipsoid ekanligi haqida birinchi bo'lib fikr yuritgan olimlardan bo'lib, joylarning geografik uzoqligini, kengligini aniqlash yo'llarini tanlab olishda novator hisoblanadi. U trigonometriyani, geometriyani keng qo'llash orqali o'zidan oldingi astronomlarga nisbatan ancha aniq natijalarga erishdi.

Qomusiy alloma Abu Rayhon Beruniy Yer yuzasining har bir qismi o'zining uzoq tarixiy taraqqiyotiga ega ekanligini qayd etadi. Osmon jismlarini geometrik tushuntirish asosida Beruniy Yerni koinotning markazi deb biluvchi geotsentrik va Quyoshni koinot markazi deb o'rgatuvchi geliotsentrik tizim teng kuchga ega degan xulosaga keladi.

## XULOSA

Xulosa o'rnida shuni aytish mumkinki mazkur davr mobaynida ijod qilgan ko'plab mutafakkirlar antik davr ilmlarining qayta tiklanishi hamda ularni yangi bosqichga olib chiqishda ishtirok etdilar.

Sharq uyg'onish davri mutafakkirlarining ilmiy faoliyat olib borishi, jahon ilm-fani taraqqiyotiga ulkan hissa qo'shdi. bo'lgan. O'z asarlari bilan qator tabiiy-ilmiy

fanlarni shu jumladan aniq fanlarni bir tizimga solib, fan sifatida shakllantirdilar va ularni yangi fikrlar, g'oyalar bilan boyitdilar.

Ular faoliyat olib borgan IX-XII asrlar musulmon fani va madaniyati tarixida katta yutuqlar va muhim ilmiy kashfiyotlar davri bo'lgan. Shuningdek, bu davr tadqiqotchilar tarafidan Sharq fani va madaniyatining «oltin davri» deb e'tirof etildi.

### FOYDALANILGAN ADABIYOTLAR:

1. <https://uzbekistan.lv/uz/prezident-islom-karimovning-orta-asrlar-sharq-allomalari-va-mutafakkirlarining-tarixiy-merosi-uning-zamonaviy-sivilizatsiya-rivojidadagi-rol-i-va-ahamiyati-mavzusidagi-xalqaro/>
2. <https://darakchi.uz/oz/4498>
3. Sarton G . Introduction to the History of Science. Vol. 1. – Baltimore 1927. P 563
4. Абдуҳалимов Б. Байт ал-Ҳикма ва Марказий Осиё олимларининг Бағдоддаги илмий фаолияти. -Т.: “Ўзбекистон”, 2010, -Б. 151
5. Shayx Muhammad Sodiq Muhammad Yusuf. Olam va odam, din va ilm.- Т.: “Hilol-Nashr”, 2021, -В. 98
6. Ланда Р.Г. История арабских стран. -М.:Восточный университет, 2005, стр. 73.
7. Абдуҳалимов Б. Байт ал-Ҳикма ва Марказий Осиё олимларининг Бағдоддаги илмий фаолияти. -Т.: “Ўзбекистон”, 2010, -Б. 117
8. Sulaymonova F. Sharq va G'arb. -Т.: “O'zbekiston”, 1997. 223-bet
9. Абу Райхон Беруний, Танланган асарлар, 3-жилд. Тошкент, “Фан”, 1982 - Б 8.
10. Shayx Muhammad Sodiq Muhammad Yusuf. Olam va odam, din va ilm.- Т.: “Hilol-Nashr”, 2021, 98-bet

## QUYOSH MEVA-SABZAVOT QURITGICHLARIDA ENERGIYA SAQLASH JARAYONI TEXNOLOGIYASI

Orziyev Xurshidjon Aminboy o'g'li  
Buxoro Davlat Universiteti  
x.a.orziyev@buxdu.uz

### Annotatsiya:

*Ushbu maqolada quyosh quritgichlarining eksperimental namunadagi dizaynlari keltirib o'tilgan. Maqolada quritish jarayonining tavsiya etilgan rejimlari va quritish agregatlarida qo'llaniladigan eng samarali quritgichlarning turlari ko'rsatilgan. Ularda energiyani saqlash jarayonining texnologiyasi, qurilma tuzilishi va qurilmada saqlangan energiyadan foydalanish jarayoni ko'rsatilgan. Quritgichlardagi issiqlik almashinuv jarayonlari hamda namlikning o'zgarishlari keltirilgan.*

**Kalit so'zlar:** quritgich, quritish, energiya, namlik, issiqlik, psixrometr, termometr, meva-sabzavotlar issiqlikni saqlash, issiqlik energiyasi, issiqlik tashuvchi, bug'lanish.

## TECHNOLOGY OF THE ENERGY STORAGE PROCESS IN SOLAR FRUIT AND VEGETABLE DRYERS

### Abstract:

*In this article, experimental designs of solar dryers are mentioned. The article shows recommended modes of the drying process and types of the most effective dryers used in drying units. They show the technology of the energy storage process, the structure of the device and the process of using the energy stored in the device. Heat exchange processes and humidity changes in dryers are presented.*

**Keywords:** dryer, drying, energy, moisture, heat, psychrometer, thermometer, fruits and vegetables heat storage, heat energy, heat carrier, evaporation.

**KIRISH.** Respublikamizda quyosh quritgichlarini yaratish sohasida ko'pchilik olimlar tomonidan izlanishlar olib borilgan va haligacham olib borilmoqda. Hozirgi vaqtgacha yaratilgan quyosh quritgichlarining orasida mukammal qurilmalar yaratilmagan. Konstruksiyasi hisobiga ayrim ko'rsatkichlari yaxshilangan qurilmalar mavjud. Yaratilgan barcha qurilmalardagi ko'rsatkichlarni mujassamlashtirgan yagona qurilmalar mavjud emas. Bugungi kunda respublikamizda bunday qurilmalarga ehtiyoj mavjud. Chunki, malakatimizda etishtiriladigan meva va sabzavotlar o'zining betakror

ta'mga ega ekanligi bilan ajralib turadi. Shu sababli ulardan tayyorlanadigan quruq meva va quritilgan sabzovotlar o'xshashi jahon bozorida uchramaydi. Shuning uchun bunday mahsulotlarga jahon bozorida talab katta.

Shu izlanishlar davomida Buxoro davlat universitetida ham ilmiy texnik dasturlari doirasida amaliy tadqiqotlar yo'nalishidagi ITD-4-01 raqimli "Quyosh energiyasi hisobiga ishlovchi past haroratli qurilmalarni optimal, takomillashtirilgan variantlarini yaratish, ularning issiqlik-fizikaviy, texnik va texnologik tavsiflarini tadqiq qilish" mavzusidagi grant loyihasi doirasida ishlab chiqarishga mo'ljallangan bir necha qurilmalar yaratildi.

Quyosh energiyasidan foydalanib qishloq xo'jalik mahsulotlarini quritish sohasida ham keng ko'lamda izlanishlar olib borilishiga qaramasdan haligacha o'z yechimini topmagan muammolar mavjud. Masalan, mahsulotlarni saqlash va qayta ishlash usullarining samarali texnologiyasi ishlab chiqilmaganligi tufayli ko'pgina xo'jaliklarda pishib yetilgan mahsulotlarning ma'lum qismi isrof bo'ladi. Ma'lumki, meva-sabzovotlar qadim vaqtlardan beri ochiq maydonlarda quyosh bilan quritib kelingan. Bu usul odatda quyosh-havo usuli deyiladi. Hozirgi paytda ham meva va sabzovotlar quyosh-havo usulida quritiladi. Bu usul sodda va qulay bo'lib, mevalarni pishiqchilik mavsumida quyosh nuri bilan qo'shimcha energetik isroflanishlarsiz amalga oshiriladi. Sifatli quritilgan mahsulot olish maqsadida quyosh-havo usuli bilan bir qatorda sun'iy issiqlik meva quritgichlarida ham mevalar quritiladi. Shuningdek, meva sabzovotlarni quritishda gelioquritgichlardan ham foydalanib quritish amalga oshirilsa ma'lum miqdorda organik yoqilg'i resurslari tejaldi hamda atrof-muhitni chiqindi gazlar bilan ifloslanish darajasi kamayadi.

Barcha turdagi quritgichlarga qo'yiladigan asosiy talab, quritish jarayonini intensivlashtirish, ularning foydali ish koeffitsiyentini oshirish va quritilgan mahsulotlarning sifat ko'rsatkichlarini yaxshilashdan iborat.

Samarali quyosh meva quritgichlarini ishlab chiqish va uni amaliyotga joriy etish uchun mevalarni qurishi davomida yuz beradigan issiqlik-massa almashinish, issiqlik-fizikaviy jarayonlarini tadqiq etishni taqozo etadi. Quritgichlarda quritiladigan har bir mevaning qurish rejimini aniqlash, qurish kinetikasi, quritilgan mevalarni sifati bilan bog'liq texnologik jarayonlarni o'rganish hozirgi paytda dolzarb vazifalardan hisoblanadi.

## **ADABIYOTLAR TAHLILI VA METODOLOGIYA**

Baker va Christoferlar quyosh quritgichlarining uch xil turi va energiya ishlatishi

bo'yicha turlarini tadqiq qilishdi(1997):

1. Quyosh tabiiy quritgich.
2. Yarim-sun'iy quritgich.
3. Quyosh-yordamlashish quritgichi (quritgichga qo'shimcha element ulash).

Quyosh tabiiy quritgichlar faqat atrofdagi energiyadan foydalanadi va bularda aktiv element yo'q. Havo oqimi qandaydir tirqish orqali kirib va tabiiy konveksiya sababli sodir bo'ladi yoki mo'ri orqali majburan amalga oshiriladi.

Tabiiy Quyosh quritgichi asosan ochiq havoda quritish usuli o'rniga ishlatilib, boshqa energiya manbaiga yaroqsiz hisoblanadi. Uning an'anaviy metoddan farqi shundaki, bu qurilmaning turli xildagi zarar va yo'qotishlar: yomg'ir, chang, hasharotlar va hayvonlardan, shu bilan birga, atmosferadagi zararli gazlardan himoyalaydigan loyihasi yaratilgan (chodir va shkaf turdagi). Bu qurilmalarda sifatli va iqtisodiy samaradorligi yuqori mahsulot olinadi.

Gelioquritgichlarda meva quritish quyosh energiyasi hisobidan amalga oshiriladi. Ma'lumki, meva quritish mavsumi yoz oylarida ayni quyosh energiyasi miqdori ko'p bo'lgan davrlarga to'g'ri keladi. Masalan, geografik kenglik  $40^\circ$  bo'lgan hududlarda  $1 m^2$  tik yuzaga iyunda  $680 \text{ Vt/m}^2$ , iyulda  $800 \text{ Vt/m}^2$ , avgustda  $760 \text{ Vt/m}^2$  energiya tushadi. Qilinayotgan ilmiy ishlar natijasida ishlab chiqilgan gelioquritgichlar ba'zi birlarining iqtisodiy samaradorligini oshirish maqsadida ularda qish oylarida ko'kat yetishtirish mo'ljallangan.

Gelioquritgichlar, havo-quyosh usuli (oddiy oftobda quritish) va yoqilg'i bilan ishlaydigan quritgichlarga nisbatan quyidagi afzalliklarga ega:

1) havo-quyosh usulida quritish muddati uzoq bo'ladi, ikkinchi tomondan mahsulotlar ifloslanadi, hashorotlar zararlaydi, chang o'tiradi, muhimi ayrim mevalarda, masalan, olmada C vitamin qariyb saqlanmaydi.

2) yoqilg'i bilan ishlaydigan quritgichlarda ma'lum tabiiy gaz, toshko'mir va boshqa yoqilg'ilar yoqiladi, gelioquritgichlardan foydalanilganda ma'lum bir miqdorda organik o'quv ashyolari tejab qolinadi, ikkinchi tomondan quyosh energiyasi ekologik jihatidan toza bo'lib, atrof-muhitni ifloslamaydi.

Gelioquritgichlarda, meva quritish kinetikasi va quritish muddati turli xil mahsulotlar uchun turlicha, masalan, o'rikni quritish muddati 4-5 sutka, olmaniki 3,5-4 sutka, anjirniki 4 sutka va hokazo. Yuqorida keltirilgan mahsulotlarni quritish texnologiyasi odatdagi usulga o'xshash bo'ladi. Avvalo, saralanadi, tozalanadi, o'rikka maxsus ishlov beriladi, olma ma'lum bir qalinlikda kesiladi, so'ngra tagliklarga



joylashtirilib quritila boshlanadi. Tajribalar ko'rsatadiki, gelioquritgichlarda quritilgan mahsulot standart talabiga javob beradi.

Shunday qilib, janubiy hududlarda meva, sabzavot, uzum va boshqalarni quritish uchun quyosh energiyasidan foydalanish mumkin. Natijada, ma'lum bir miqdorda organik yoquv ashyolari tejalib mahsulot sifati yaxshilanadi.

**NATIJARLAR.** Quyosh quritkichlari asosan shaffof qatlam, havo aylanishini ta'minlovchi tirqishlar, quritiladigan mahsulot uchun joy va devorlardan iborat bo'ladi. Issiqxonaning ish tamoyili quyosh nurlari shaffof qatlamdan o'tadi va ichki havo hamda quritkich elementlari tomonidan yutiladi. Yutilgan energiya issiqlikka aylanadi. Quritkich temperaturasi shu energiya hisobiga shakllanadi. Qurilmaning pastki tirqishlaridan kirgan temperaturasi past bo'lgan havo oqimi quritkich ichiga kirib temperaturasi oshadi shu bilan birgalikda quritish uchun qo'yilgan mahsulotning namligini ham bug'latib yuqoridagi tirqishdan olib chiqadi.

Quritkichlarning shaffof qatlamlari sifatida odatda polietilen plyonka, shisha oyna hamda plastmassa mahsulotlaridan foydalaniladi.

Quyosh quritkichlarining har xil turlari bo'lib ularning bir-biridan materialning issiqlik o'tkazish koeffitsiyentlari va quritilgan mahsulotning hajmi bilan farqlanadi, bularga misol qilib Buxoro davlat universiteti fizika-matematika fakultetida olib borilayotgan ishlar zaminida qarab chiqamiz.

O'rganilgan usullar asosida meva sabzavotlarni quritish uchun mo'ljallangan quyosh qurilmasi yaratildi. Qurilma mevalar yetishtirilgandan keyin ularni quritish davri yoz faslidan boshlab kuzning o'rtalarigacha davom etadi, shu davrda taklif etilayotgan qurilma ishlatiladi. Qurilmaning sxematik ko'rinishi, o'lchamlari bilan 1.2.1-chizmada tasvirlangan. Qurilmaning yoqlari gorizontga nisbatan 50 va 40 gradusda tayyorlanadi. Qurilma quritgich sifatida ishlatilganda yon yoqlaridan gorizontga nisbatan 40 gradusda bo'lgani janubga qaratiladi. Qurilmaning g'arbga qaratilgan qismida minora o'rnatilgan minoraning o'lchami qurilmaning uzunligiga nisbatan bir yarim marta uzun bo'ladi.

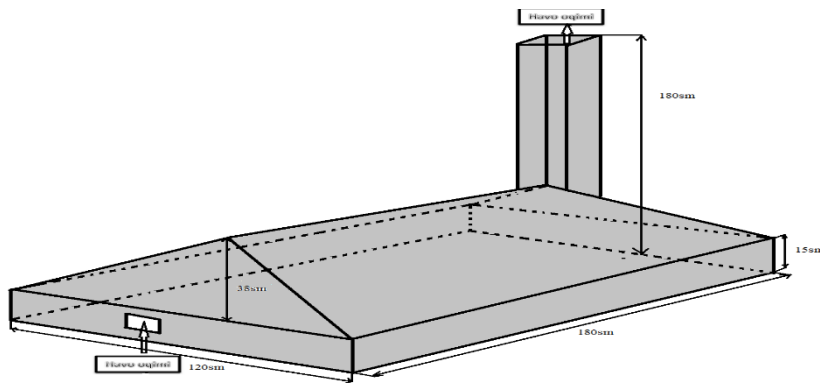

1.2.1-chizma. Meva sabzavotlarni quritish qurilmasining sxematik ko‘rinishi.

Qurilma ichida bo‘ladigan *fizik jarayon* quyidagicha yuzaga keladi:

-shimoliy sharq tomondan esadigan shamol qurilmaning sharq tomonidagi tirqishdan kirib truba orqali yuqoriga ko‘tariladi. Bunday bo‘lishiga yana bir sabab, qurilmaning hajmi bo‘yicha turli nuqtalarda temperaturalar turlicha bo‘lganligi sababli havo oqimi vujudga keladi, va bu havo oqimi truba orqali tashqi muhitga chiqib ketadi;

-qurilma ichidagi butun hajm bo‘yicha temperaturalar farqi hosil bo‘lishi natijasida havo oqimi qurilmaning ichida qo‘yilgan mahsulotlarning oralaridan o‘tib ularni quritadi;

-mahsulotlarni quritish jarayonini tezlashtirish uchun qurilma ichida bir sutka ichida qurilmaning butun hajmi buyicha oltingugurt yoqilib tutatiladi, mevalarni o‘rab olgan po‘stloq sirtlari yumshatiladi va qurish jarayoni tezlashadi, mahsulot sifati ortadi.

Qurilmaning ichidagi temperaturalar farqi hosil bo‘lishiga ishonch hosil qilish uchun qurilmaning butun hajmi bo‘yicha 14 (o‘n to‘rt)ta RT-2 tipli elektron ko‘rsatgichli termoparalar ishlatildi. Tashqi muhit temperaturasi simobli temometrilar bilan quyoshda va soyada o‘lchangan.

RT-2 tipli elektron ko‘rsatgichli termoparalar texnik xarakteristi kalari quyidagicha:

-temperaturani o‘lchash chegarasi  $-50^{\circ}C \approx +70^{\circ}C$  ;

- o‘lchash xatoligi  $\leq -20^{\circ}C$  0,1( $\geq 20^{\circ}C$ ) .

Qurilmaning butun uzunligi bo‘yicha termoparalar o‘rnatilgan nuqtalarning qismlari bo‘yicha temperaturalarining ko‘rsatgichi 1.2.3-(a va b) chizmalarda egriliklar bilan tasvirlangan. Ma’lum bo‘lishicha agar tajriba jarayonida minoraning ustki qismi ochiq bo‘lib qurilmaning yon devorida qo‘yilgan tirqish yopiq bo‘lsa, unda qurilma ichidagi nuqtalar temperaturasi yon devorida qo‘yilgan tirqish ochiq

bo'lgandagi qurilma ichidagi temperaturadan doimo  $3 - 5^{\circ}C$  yuqori bo'ldi (1.2.3-(a va b) chizmalar).

Barcha turdagi quritgichlarga qo'yiladigan asosiy talab, quritish jarayonini intensivlashtirish, ularning foydali ish koeffitsiyentini oshirish va quritiladigan maxsulotlarning sifat ko'rsatgichlarini yaxshilashdan iborat.

3-usul Quyosh quritgichlarida temperatura-namlik rejimi asosan quyosh radiatsiyasi, tashqi harorat, havo namligi, quritgich turi va boshqa omillarga bog'liq bo'ladi. Bu omillar sutka davomida o'zgarib turadi. Shuning uchun gelioquritgichlarning temperatura-namlik rejimini boshqarish muhim muammolardan biri hisoblanadi. Quritilgan meva va sabzavotlarning sifatli quritish kamerasidagi temperatura-namlik rejimiga, mevalarga dastlabki ishlov berish va boshqa ta'sirlarga bog'liq bo'ladi. Bu masalani hal qilish maqsadida uzluksiz ishlaydigan avtomatlashtirilgan quyosh meva quritgichi yaratilgan (2.1.1- chizma) bo'lib, uning issiqlik rejimini tadqiq etildi.

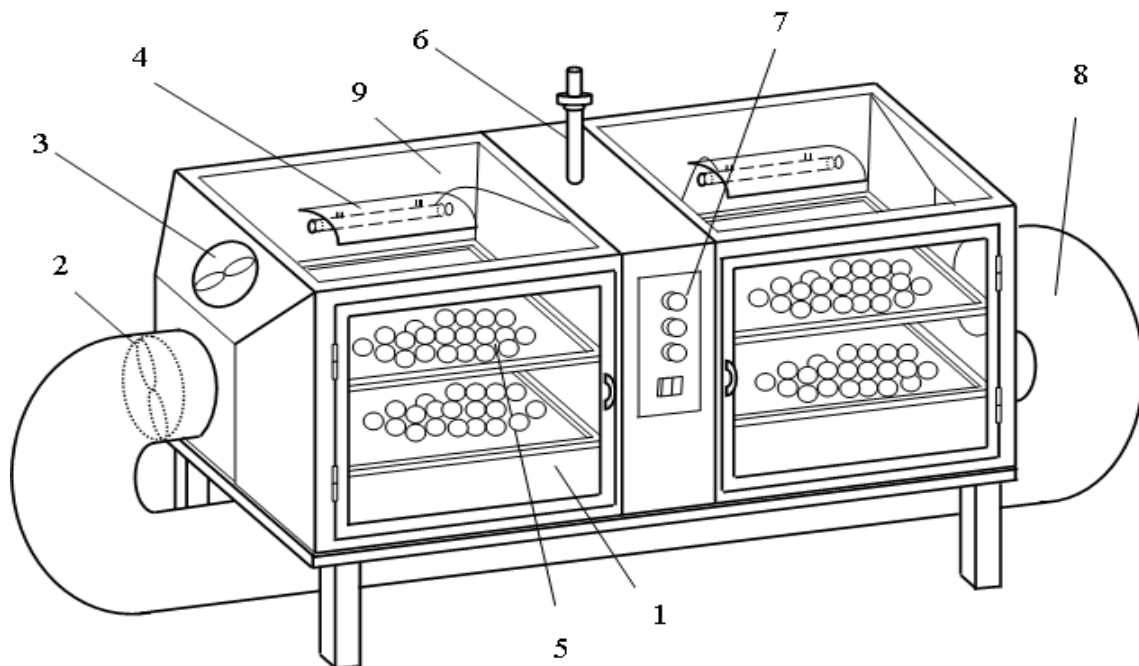

2.1.1-chizma. Avtomatlashtirilgan quyosh meva sabzavot quritgichi qurilmasining prinsipial sxemasi. 1 – quritish kamerasi, 2,3 – havo purkagichlar, 4 – reflektorli IK-nurli lampa, 5 – maxsulotlar uchun poddon, 6 – kontakt termometr, 7 – boshqarish pulti, 8 – havo oqimi aylanuvchi quvur, 9 – shisha qatlam.

**MUHOKAMA.** Qurilma oldingi devori va ustki qismi tiniq shisha bilan qoplangan “issiq qutidan” iborat. Qurilmaning har ikkala tomonida shisha romli eshiklar mavjud. Qurilma kamerasida uch qator siljvchan to‘rli stellajlar o‘rnatilgan

bo'lib uch qator stellajda quritiladigan mahsulot joylashtiriladi. Yuqorida o'rnatilgan qo'shimcha issiqlik manbai IK-lampalar quyosh nurlarini mahsulotga to'g'ridan-to'g'ri tushishidan saqlovchi soyabon vazifasini bajaradi, energiya yetarli bo'lmagan hollarda undan ham issiqlik energiyasi olish maqsadida foydalaniladi. Havo aylanishini ta'minlash uchun havo oqimi aylanuvchi quvur va havo purkagichlar o'rnatilgan. Qurilmada kechayotgan jarayonlarni boshqarish uchun boshqarish pulti ham mavjud. Qurilma yengil 20-25 kg atrofida va ixcham bo'lib uni hovlining quyosh nuri tushadigan ixtiyoriy joyida o'rnatish mumkin.

Quritiladigan mahsulot yuvib olingach stellajlarga joylashtiriladi. Quyosh nurlari shisha orqali qurilma kameralariga kirib, uning qismlari va meva-sabzovotlarda yutilib issiqlik energiyasiga aylanadi. Qurilma ichidagi harorat 60<sup>0</sup>-62<sup>0</sup> gacha ortadi va harorat orta boshlagach ventilatsiya tizimi ishga tushadi.

Quyosh nuri tushadigan va yog'in-sochinsiz joyda o'rnatilgan bu qurilmadan qish va erta bahorda issiqhona sifatida foydalanish mumkin. Buning uchun stellajlar olib qoyilib uning ostidagi qutilarga hosildor tuproq solinadi va ko'chat hamda ko'kat etishtiriladi.

Asosiy ko'rsatkichlari mahsulot turiga (o'rik, gilos, olma, anjir, pomidor, qovun, turli navli uzumlar va h.k.) qarab qurish jarayoni 2-6 kuni tashkil etadi bu esa ochiq maydonda quritilgandan ikki uch marta ortiqdir. Agar qurilma tokka ulab qoyilsa qo'shimcha energiya manbai ishga tushib bu jarayon yanada tezlashadi. Shu bilan birga mahsulotning sifati yuqoridir. Qurilmaning mahsulot olish hajmi 10-15 kg gacha boradi. Qurilmaning har bir metr kvadrat yuzasi hisobidan mahsulotning pishib etishishi va mavsumiga bog'liq holda navbatma navbat 25-30 kg o'rik, 10-15 kg gilos, 25-30 kg pomidor, 10-15 kg mayiz, 5-10 kg qovun va boshqalarni quruq holda tayyorlab olish mumkin. Qurilmada qish va erta bahorda ovqatbop ko'katlar o'stirish yoki ko'chat etishtirish imkoni mavjud.

Mevalarni qurishi davomida quyidagi qurish parametrlari o'lchab borildi: to'g'ri va sochilgan quyosh radiatsiyasi, tashqi havoning harorati va nisbiy namligi, quritgich ichidagi haroratlar (pastki va yuqori qismidagi) va namlik, meva massasining kamayishi (har soatda), issiq havo oqimi tezligi, meva harorati, mevalarning o'lchamlari. Soat 14<sup>00</sup> ga qadar quritgich ichidagi harorat oshib boradi. Kamera ichidagi maksimal harorat 58-62<sup>0</sup>C ni tashkil etadi. Retsirkulyasiya rejimida kamera balandligi bo'yicha temperatura farqi 4-6<sup>0</sup>C ga teng bo'ladi. Bunda issiqlik tashuvchining tezligi sekundiga 1-1,5 metrni, havoning nisbiy namligi esa 35% ga tengligi o'lchanadi. Soat 14<sup>00</sup> dan 19<sup>00</sup> gacha harorat 28-32<sup>0</sup>C gacha kamayadi.

Tabiiyki past haroratda mevalarning qurish tezligi ham kamayadi. Kamerada mevalarni qurish tezligini bir meyorda saqlash uchun qo‘shimcha issiqlik manbai (IQ-lampalardan) foydalanildi. Harorat 35<sup>0</sup>-40<sup>0</sup>C dan pasayganda termoregulyator IQ lampalarni ulaydi. Zarur bo‘lsa IQ lampalarni regulyator yordamida 70<sup>0</sup>C dan katta bo‘lmagan istalgan haroratda ham tarmoqqa ulash mumkin. Tunda kerakli haroratga o‘rnatilgan avtomatik qurilmalar yordamida IQ lampalar bilan ertalabga qadar mevalar quritiladi.

Qurilmaning afzalliklari:

- ✦ Minitexnologiyalar sirasiga kiradi, mahsulotlarni tez va yuqori sifatli quritadi.
- ✦ Oilani yil davomida quritilgan ekologik toza mahsulot bilan ta‘minlaydi.
- ✦ Yengil, ixcham, ixtiyoriy joyga ko‘chirilishi mumkin. Xizmat ko‘rsatish uchun maxsus malakali xodimlar talab etilmaydi
- ✦ Qurilma uchun katta miqdorda mablag‘ talab etilmaydi, uni yasash yoki xarid qilish uchun oilalar mablag‘lari etarli bo‘ladi.



Qurilgan mahsulotning sifati va tashqi ko‘rinishi (quritgichning namlik-issiqlik rejimi) mevalarni quritish rejimlaridan tashqari mevalarga quritishdan oldin dastlabki ishlov berish va quritish texnologiyasiga ham bog‘liq bo‘ladi.

Mevalarni quritishning optimal rejimini tanlashda quritiladigan mevalarning texnologik, issiqlik-texnikaviy va boshqa xususiyatlarini hisobga olish lozim. Shuningdek, quritishning samarali texnologik jarayonini ishlab chiqishda mevalarning fizikaviy-kimyoviy, strukturaviy, optik va boshqa ko'pgina xossalarni bilish talab etiladi.

**XULOSA.** Har qanday quritgichni ish jarayonini hisoblashda dastlabki ma'lumotlar sifatida quyidagilar olinadi:

1. Quritgichning ho'l yoki quruq mahsulotga nisbatan unumdorligi.
2. Quritgan mahsulotning dastlabki namligi  $W_H$  %
3. Quritilgan mahsulotning oxirgi namligi  $W$  %
4. Atrof-muhit harorati  $^{\circ}\text{C}$
5. Quritgich kamerasi ichidagi harorat  $^{\circ}\text{C}$
6. Qurish davomiyligi  $\tau$  sutka.
7. Quritiladigan mahsulotning turi.

#### **FOYDALANILGAN ADABIYOTLAR RO'YXATI**

1. "Fan va texnologiyalar taraqqiyoti" ilmiy texnikaviy jurnal, Buxoro 2015-40b
2. Qahhorov S.Q., Jo'rayev H.O. fizika ta'limida geliotexnologiya. Toshkent. Fan. 2009.
3. Muxiddinov M., Ergashev S.F., Isoqulov J.I. quyosh energiyasidan foydalanish-T:DTM. 1999-107b

## KICHIK MAKTAB YOSHIDAGI BOLALARNING INTELLEKTUAL QOBILIYATLARINI RIVOJLANTIRISHDA MENTAL ARIFMETIKA MASHG'ULOTLARINING O'ZIGA XOS PSIXOLOGIK XUSUSIYATLARI

**Ashurov Ramzidin Ramazonovich**

BuxPXTI "Psixologiya" kafedrası

o'qituvchisi

[ashurovramzidin@gmail.com](mailto:ashurovramzidin@gmail.com)

### **Annotatsiya:**

*Maqolada kichik maktab yoshidagi bolalarning kognitiv jarayonlarini rivojlantirishda mental arifmetika mashg'ulotlarining o'ziga xos xususiyatlari, intellektual yuqori salohiyatli yosh avlodni tarbiyalashda dars mashg'ulotlarida innovatsion texnologiyalardan foydalanish orqali o'quv predmetining mohiyatini yaxshiroq tushunishga o'rgatish haqida mulohaza yuritilgan. Yosh avlodning intellektual qobiliyatini shakllantirishga qaratilgan turli fanlar orasida, bizningcha, mental arifmetika mashg'ulotlarini o'rganish alohida o'rin egallashi kerak. Dunyoning ba'zi mamlakatlarida, shu jumladan Yaponiya, Xitoyda mental arifmetika mashg'ulotlari maktab kurslariga kiritilgan. Bu mashg'ulotlarni o'quvchilarning yuqori salohiyatli, intellektual va shaxsiy rivojlanish vositasi sifatida e'tirof etishimiz mumkin.*

**Kalit so'zlar:** *mental arifmetika, kognitiv jarayonlar, o'quvchilar, intellektual rivojlanish.*

### **Аннотация:**

*В статье рассматриваются специфические особенности ментальной арифметической тренировки в развитии познавательных процессов детей младшего школьного возраста, обучение лучшему пониманию сущности предмета за счет использования инновационных технологий в воспитании подрастающего поколения с высоким интеллектуальным потенциалом. Среди различных предметов, направленных на формирование интеллектуальной способности подрастающего поколения, на наш взгляд, особое место должно занимать изучение ментальных арифметических упражнений. В некоторых странах мира, в том числе в Японии, Китае, в школьные курсы включены*

*упражнения по ментальной арифметике, которые можно признать средством высокопотенциального, интеллектуального и личностного развития учащихся.*

**Ключевые слова:** *ментальная арифметика, познавательные процессы, студенты, интеллектуальное развитие.*

### **Abstract:**

*The article discusses the specific features of mental arithmetic training in the development of cognitive processes of children of junior school age, teaching a better understanding of the essence of the subject through the use of innovative technologies in the education of the young generation with high intellectual potential. Among various subjects aimed at forming the intellectual ability of the young generation, in our opinion, the study of mental arithmetic exercises should occupy a special place. In some countries of the world, including Japan, China, mental arithmetic exercises are included in school courses. We can recognize these exercises as a means of high-potential, intellectual and personal development of students.*

**Key words:** *mental arithmetic, cognitive processes, students, intellectual development.*

### **KIRISH**

Mamlakat taraqqiyotining hozirgi bosqichida yuqori darajadagi intellektual imkoniyatlarga ega bo'lgan malakali mutaxassislar tobora ko'proq talab qilinmoqda, salohiyatli kadrlarning bilim poydevori bevosita maktab davrida qo'yilgan tamal toshiga bog'liqdir. O'quvchilarning intellektual rivojlanish masalasi psixologik-pedagogik yondashuvlarning hozirgi kundagi asosiy mohiyatini tashkil qiladi. Maktab ta'limi kognitiv funktsiya sifatida ilmiy bilimlar tizimini ilmiy bilish usullari bilan qurollantirish bilan bir qatorda rivojlanuvchi funktsiyani ham amalga oshirishi kerak - o'quv sub'yektlari yordamida shaxsning individual resurslarini murakkablashtirish, kengaytirish imkoniyatini yaratmoqda.

Yosh avlodning intellektual qobiliyatini shakllantirishga qaratilgan turli fanlar orasida, bizningcha, mental arifmetika mashg'ulotlarini o'rganish alohida o'rin egallashi kerak. Dunyoning ba'zi mamlakatlarida, shu jumladan Yaponiya, Xitoyda mental arifmetika mashg'ulotlari maktab kurslariga kiritilgan. Bu mashg'ulotlarni o'quvchilarning yuqori salohiyatli, intellektual va shaxsiy rivojlanish vositasi sifatida e'tirof etishimiz mumkin. 50-yildan ortiq vaqt mobaynida mental arifmetika Yaponiya xalq ta'limi tizimida majburiy fanlar qatoriga kiritilgan. Qizig'i shundaki, maktabni



tugatgandan so'ng, odamlar aqliy hisoblash bo'yicha malakalarini oshirishda davom etadilar. Kunchiqar yurtda aqliy arifmetika sport turiga o'xshaydi. U hatto musobaqalarga ham mezbonlik qiladi. Rossiyada mental arifmetika bo'yicha xalqaro turnirlar ham har yili o'tkaziladi. Mental arifmetika umumiy madaniyatni, ayniqsa mantiqiy va kreativ fikrlashni tarbiyalashga qaratilgan mashg'ulotlar dasturi bo'lib, o'quvchilarning bilish jarayonlari bilan birgalikda bosh miyaning ikki yarim sharining baravar ishlash funksiyasini bajaradi. Ta'lim-tarbiya tizimini tubdan o'zgartirish va barkamol insonni shakllantirish, ertangi taqdirimizni belgilab beruvchi dolzarb masalalardan biriga aylandi. Hayotga ziyrak ko'z bilan qaraydigan, teran fikrlovchi, mustaqil dunyoqarashga ega iqtidorli shaxslarni kamol toptirish va tarbiyalash davlatimiz siyosatining ustuvor yo'nalishlaridan biri ekanligidan darak beradi. Shuning uchun biz kichik maktab yoshidagi o'quvchilarni mustaqil fikrlovchi aqliy jihatdan kamol toptirish lozimligini o'rganishga ahamiyat qaratdik. Kichik maktab yoshidagi o'quvchilarga 7-11 yoshli bo'lgan (I-IV) sinflarning o'quvchilari kiradi. Bola maktab ta'limiga bog'chada tarbiyalanayotganda tayyorlanadi. Bunda u maktabda o'quvchilarga qo'yiladigan xar xil talabalar bilan tanishadi, fiziologik va psixologik jihatdan tayyor bo'ladi. Ta'limga psixologik tayyorgarlik deganda bolaning obektiv va subektiv jihatdan maktab talabiga, ta'limiga munosibligi nazarda tutiladi. U maktab ta'limiga avval psixologik jihatdan tayyorlanadi. Shuningdek, uning psixikasi bilim olishga yetarli darajada rivojlanadi. Shu yoshdagi bola idrokining o'tkirligi ravshanligi, sog'ligi, aniqligi, o'zining qiziquvchanligi, ishonuvchanligi, xayolning yaqqolligi, tafakkurining yaqqolligi xotirasining kuchliligi, tafakkurning yorqinligi bilan boshqa yoshdagi bolalardan ajralib turadi. Maktab ta'limiga tayyorlanayotgan bolaga diqqat nisbatan uzoq muddati va shartli barqaror bo'ladi. Bola diqqatining xususiyatlari rolli va syujetli o'yinlarda rasm chizish va qurish-yashash mashg'ulotlarida loy hamda plastilindan o'yinchoqlar tayyorlashda matematik amallarni yeshichda, hikoya tinglash va tuzishda ko'rinadi. Bola o'z diqqatini muayyan obyektga yo'naltirish, to'plash taqsimlash bo'yicha ma'lum darajada ko'nikmaga ega bo'lib o'z diqqatini boshqarish va kerakli paytda to'plashga intiladi.

### ADABIYOTLAR TAHLILI VA METODOLOGIYA

Kichik maktab yoshidagi o'quvchilarda murakkab o'quv materiallarini egallashda ma'lum bir qiyinchiliklar tug'diradi. Shuning uchun K. D Ushinskiy bolani faqat o'zini qiziqtirgan narsa bilan emas, balki, uni qiziqtirmagan narsa bilan ham mustahkamroq eslab qoladilar va uzoq muddat esda saqlaydilar. Birinchi va ikkinchi sinf o'quvchilari ta'limiy materiallarning ichki bog'lanishlarga ahamiyat bermay

ma'nosida tushunmay quruq eslab qoladilar. O'rganilayotgan materiallarni mantiqiy tahlil qilmay yoddaki o'zlashtiradilar buning sabablari quyidagicha:

- ❖ ularning mexanik xotirasi boshqa xotira turlariga qaraganda durustroq rivojlangani, ma'lumotlarni aynan o'zgarishsiz eslab qolish imkoniyatini yaratadi;
- ❖ o'quvchilar o'qituvchi qo'ygan vazifani anglab yetmaydilar natijada uning to'g'ri tushuntirib ber degan talabini so'zma-so'z takrorlash deb biladilar;
- ❖ ularning nutq boyligi etishmasligi (ilmiy atamalar va til qonuniyatlarini bilmasligi) materialni ijodiy to'ldirish unga qo'shimcha qilish imkoniyati yo'qligi uni so'zma-so'z qaytarishni osonlashtiradi;
- ❖ o'quvchilar matnni to'g'ri usullar yordamida eslab qolishni bilmaydilar.

Biz tadqiq qilayotgan mental arifmetika mashg'ulotlari o'quvchilarda ijodiy qobiliyatlarni rivojlantirishga bevosita katta hissa qo'shadi. Maktabda o'tiladigan fanlar asosan miyaning chap yarim sharini rivojlantirishga qaratilgan va umuman ijodiy salohiyatni amalga oshirish uchun mas'ul bo'lgan o'ng yarim sharning rivojlanishini yaxshi ta'minlamaydi. Aqliy arifmetika tufayli bolaning miyasi barkamol rivojlanish dasturini o'z ichiga oladi - chap yarim sharning analitik qobiliyatlari va o'ng yarim sharning vizual-fazoviy qobiliyatlari, bu butun intellektning tezroq rivojlanishiga yordam beradi. Matematika darsini tushunishni yaxshilaydi va berilgan misollarni tezkorlik bilan bajaradi. Bu jarayonda bola obrazli xotirasi orqali misollarni kalkulyatordan tezroq bajarib ko'rsata oladi. Tadqiqotimiz natijasida mental arifmetika mashg'ulotlariga borgan bolalarda quyidagi ijobiy xususiyatlar shakllanganligini ko'rishimiz mumkin:

- ✓ o'quvchilarda diqqat, iroda kuchi barqarorlashadi;
- ✓ muammolarga kreativ yondasha olish xususiyati paydo bo'ladi;
- ✓ arifmetik mashg'ulotlarni bajarish ko'nikmasi mustahkamlanadi;
- ✓ o'ziga baho berish yaxshilanadi;
- ✓ qo'l motorika harakatlari faollashadi;
- ✓ o'quvchilarning miyasi bir vaqtning o'zida bir nechta vazifalarga javob bera olish xususiyatlari shakllanadi.

Tadqiqotimiz davomida mental arifmetika mashg'ulotlariga borgan bolalarda ba'zi bir salbiy xususiyatlarni paydo bo'lganini ham aytishimiz mumkin:

- ✓ o'quvchilarda "MEN" lik norma holatidan og'ishini o'qituvchi o'quvchi, o'quvchi - o'quvchi, ota-ona - o'quvchi munosabatlarida ko'rishimiz mumkin;

- ✓ reaksiya tempining oshishi natijasida o'quvchilarda shoshqaloqlikning paydo bo'lishini kuzatishimiz mumkin;

Yuqorida ko'rib o'tgan salbiy sifatlarni o'z vaqtida bartaraf etish uchun ota-ona o'qituvchi hamkorligini oshirish orqali bartaraf etishimiz mumkin.

### Adabiyotlar ro'yxati.

1. Аванесова, В.Н. Дидактические игры как форма организации обучения в детском саду [Текст] / В.Н. Аванесова; под ред. Н.Н. Поддьякова // Умственное воспитание дошкольника. – Москва: Наука, 1972. – 360 с.
2. Ахтырская, Ю.В., Большакова С.А. Теоретические основы дидактической игры как средство развития устойчивого внимания у детей дошкольного возраста / Ю.В. Ахтырская // Научные исследования: от теории к практике. - 2016. - № 3 (9). - С. 76-78.
3. Гаврина, С. Е. Развиваем внимание [Текст] / С.Е. Гаврина, Н. Л. Кутявина. - Москва: Академия развития, 2006. - 132 с.
4. Гонина, О.О. Психология дошкольного возраста. Учебник и практикум [Текст] / О.О. Гонина. - Москва: Юрайт, 2015. - 465 с.
5. Гонина, О.О. Психология: краткий курс лекций для бакалавров [Текст] / О.О. Гонина. - Москва: ООО "Издательство Спутник". - 102 с.
6. Гуткина, Н. И. Психологическая подготовка детей к школе [Текст] / Н.И. Гуткина. - Москва: Эксмо, 2003. - 208 с.
7. Керейтова, Ю.Д. Роль дидактических игр в развитии познавательных процессов дошкольников [Текст] / Ю.Д. Керейтова // Развитие современного образования: теория, методика и практика. - 2015. - № 4 (6). - С. 267-268.
8. Кирилина, Н.Ю., Федорова Т. В. Технология «Ментальная арифметика» в организации образовательной деятельности дошкольников. Из опыта работы [Электронный ресурс] / Н.Ю. Кирилина // Молодой ученый. — 2017. — №15.2. — С. 89-91. — URL <https://moluch.ru/archive/149/41625/> (дата обращения: 11.04.2019).
9. Мазепина, Т. Б. Развитие познавательных процессов ребенка в играх, тренингах, тестах [Текст] / Т. Б. Мазепина. - Ростов- на- Дону: Феникс, 2002. - 32 с.
10. Қодиров К. Мактаб таълимига етукликнинг психофизиологик жиҳатлари. Услубий қўлланма. - Т.: Мирзо Улуғбек номли ЎзМУ, 2009. -112-б.

11. Хурвалиева Т.Л. Мактабгача ёшдаги болаларнинг психик ривожланишига оид назариялар. ЗАМОНАВИЙ ТАЪЛИМ / СОВРЕМЕННОЕ ОБРАЗОВАНИЕ 2019, 7(80). 23-30 Б.
12. Баратов Ш.Р. Социально-психологические основы создания психологической службы в Узбекистане: Автореф. дис. ... докт. психол. наук. – Т., 1998. – 37 с.
13. [Xarakter aksentuatsiyasi tushunchasining ijtimoiy-psixologik tahlili](#)  
EDUCATION Scientic journal Mart 2022.663 bet
14. [Yoshlarda irodaviy sifatlarni shakllantirishning psixologik xususiyatlari](#)  
EDUCATION Scientic journal Mart 2022.663 bet
15. Ashurov R.R. [SPSS DASTURI YORDAMIDA TALABALARDA SHAXSLILIK SIFATLARINI TADQIQ QILISHNING PSIXOLOGIK XUSUSIYATLARI](#)

## SHVETSIYADA GUSTAV III NING ILM-FAN VA MADANIYATGA QO'SHGAN HISSASI

Mo'minov Azizbek Boxodir o'g'li

Toshkent viloyati Yuqori Chirchiq tumani 6-maktabi tarix fani o'qituvchisi

Email: [uzbekistonmyheart@gmail.com](mailto:uzbekistonmyheart@gmail.com)

**Annotatsiya.** *Ushbu maqolada Shvetsiya tarixida muhim iz qoldirgan, o'zining murakkab hayot yo'li va qarashlari tufayli ko'plab ziddiyatli fikrlarga sabab bo'lgan buyuk hukmdor, mohir siyosatchi Gustav III ning ilm-fan va madaniyatga qo'shgan hissasi haqida so'z boradi. Maqolada Gustav III davrida Shvetsiyada ilm-fanning ahvoli va namoyondalari, ilm-fan sohasida o'tkazilgan turli hayratomuz tajribalar hamda madaniyat sohasidagi yuksalish, undagi hukmdorning tashabbuskor roli haqida ma'lumot beriladi.*

**Kalit so'zlar:** *matbuot erkinligi, siyosiy fikr erkinligi, Karl Linney, Vasa qirollik ordeni, F. Kronstedt, E. Palmstedt, Yoxan Tobias Sergel, Lui Masrelioz, Jan-Batist Masrelioz, Lui Jan Desprez, Fredrik Luven, Lars Xyortsberg, opera, kofe eksperimenti, havo shari.*

## GUSTAV III'S CONTRIBUTION TO SCIENCE AND CULTURE IN SWEDEN

**Abstract.** *This article is about the contribution to science and culture of Gustav III, a great ruler, a skilled politician, who left an important mark in the history of Sweden, caused many controversial opinions due to his complex life path and views. . The article provides information about the state and manifestations of science in Sweden during the period of Gustav III, various amazing experiments in the field of science, as well as the rise in the field of culture, the initiator role of the ruler in it.*

**Key words:** *freedom of the press, freedom of political opinion, Carl Linnaeus, Royal Order of Vasa, F. Kronstedt, E. Palmstedt, Johann Tobias Sergel, Louis Masrelioz, Jean-Baptiste Masrelioz, Louis Jean Desprez, Fredrik Louvain, Lars Hjortsberg, opera, coffee experiment, air sphere.*

## KIRISH

Biz o'rganayotgan mavzu Shvetsiyada Gustav III ning mamlakat hayotida qilgan o'zgarishlari, amalga oshirgan islohotlari, hukmdorning ilm fan va madaniyatga qo'shgan hissasi haqidadir. Ushbu mavzu o'zining tarixning boshqa voqea hodisalaridan farqli xususiyatlariga egaligi bilan muhim ahamiyat kasb etadi. Gustav III olib borgan siyosat shunisi bilan ahamiyatliki, turli tarixchilar turlicha fikr

bildiradilar: ayrimlar Gustav III ni oqlasalar, ayrimlari unga nisbatan salbiy munosabatda bo'ladilar. Hukmdorning shaxsiy hayotida ham turli mish-mishlar-u bo'htonlarning mavjudligi uning murakkab hayot yo'lidan dalolat beradi.

**Dastlabki hayot va ta'lim.** Gustav (24-yanvar 1746 – 1792-yil 29-mart) (shuningdek Gustavus III deb nomlangan [10]) Stokgolmda tug'ilgan [6]. 1771-yildan 1792-yilda o'ldirilguniga qadar Shvetsiya qiroli bo'lgan. U Adolfning to'ng'ich o'g'li edi. Frederik, Shvetsiya qiroli [6] va qirolicha Luiza Ulrika (Prussiya Buyuk Frederikning singlisi) va Rossiyaning Buyuk imperatori Ketrin (Yekaterina)ning birinchi amakivachchasi edi (nasldan naslga o'tganligi sababli Xolstayn-Gottorp Xristian Avgustdan, shahzoda Eutin va uning rafiqasi Baden-Dyuraxdan Albertina Frederikadan). U besh yoshigacha Hedvig Elizabet Strömfelt qo'liga topshirildi, so'ngra o'sha davrning eng taniqli davlat arboblardan biri bo'lgan Karl Gustaf Tessin va Karl Fredrik Sxeffer bo'lgan ikki gubernatorning nazorati ostida o'qidi. Shunga qaramay, u o'zini shakllantirgan narsalarning aksariyatini shoir va tarixchi Olof fon Dalindan oldi.

Uning yosh bolaligida ta'lim olayotgan paytidanoq, davlat ishlariga aralashuvi qirol oilasida katta siyosiy buzilishlarni keltirib chiqardi. Gustavning ota-onasi unga Riksdag tomonidan tayinlangan hokimlar bilan qanday muomala qilishni o'rgatgan va u o'sgan fitna va ikkiyuzlamachilik muhiti uni ayyorlik san'atida juda tajribali qildi[2].

Tabiiy iste'dodlarining uyg'unligi uning eng dushman ustozlarini ham hayratda qoldirdi. Bundan tashqari, u allaqachon bolaligida shved adabiyotida faxrli o'rinni egallagan kuchli dramatik instinkt bilan birgalikda uni keyingi hayotda juda jozibali va o'ta xavfli qilish uchun o'ziga xos jozibaga ega edi.

Umuman olganda, Gustavni yaxshi ma'lumotli deb aytish mumkin emasdi, lekin u ko'p o'qigan; o'sha paytda u asarlari bilan yaqindan tanishmagan fransuz yozuvchisi deyarli yo'q edi. Uning fransuz ma'rifatparvarlari g'oyalariga bo'lgan ishtiyoqi, mantiqan, onasiniki kabi samimiy edi.

**Nikoh va o'g'illari.** Siyosiy sabablarga ko'ra Gustav endigina besh yoshga to'lganida daniyalik Sofiya Magdalena bilan turmush qurgan edi [5]. 20 yoshga to'lganida Gustav Daniya qiroli Frederik V ning qizi shahzoda Sofiya Magdalena bilan 1766-yil 1-oktyabrda Kopengagendagi Christianborg saroyida va 1766-yil 4-noyabrda Stokgolmda turmush qurgan. Gustav Magdalenaning chiroyiga mahliyo bo'lib qolgan bo'lsa-da, ammo uning sokin tabiati undan sovishiga sabab bo'ldi. Ular qisman temperamentning mos kelmasligi tufayli baxtsiz edi, lekin yana ham ko'proq sababi Gustavning rashkchi onasi, qirolicha Luiza Ulrikaning aralashuvi tufayli edi.

Nikohdan ikkita bola tug'ildi: valiahd shahzoda Gustav Adolf (1778-1837) va knyaz Karl Gustav, Smalend knyazi (1782-1783). Nikohni davom ettirish uchun qirol

va malika graf Adolf Munkdan jismoniy ma'lumot berishni so'rashgan, chunki xabarlarga ko'ra, ikkala turmush o'rtog'ining anatomik muammolari bo'lgan. Shuningdek, malikaning graf Adolf Munkdan homilador bo'lganligi, keyinchalik u merosxo'r shahzoda Gustav Adolfning haqiqiy otasi bo'lishi haqida mish-mishlar tarqaldi [11]. Gustavning onasi uning birinchi o'g'li va merosxo'rining otasi emasligi haqidagi mish-mishlarni qo'llab-quvvatladi. O'sha paytda Gustavning gomoseksual ekanligi haqida mish-mishlar tarqalgan [12],[5], bu ehtimolni ba'zi yozuvchilar tasdiqlashgan [11]. Uning ikki saroy a'zosi - graf Aksel fon Fersen va baron Gustav Armfelt bilan tuzgan yaqin shaxsiy munosabatlari bu borada ilgari surilgan. Uning qaynonasi Charlotta ham o'zining mashhur kundaligida shuni nazarda tutgan [9].

Munk tomonidan berilgan ma'lumotlarni tavsiflagan Shvetsiya akademiyasi professori Erik Lyonroth Gustav III gomoseksual bo'lganligi uchun hech qanday daliliy asos yo'qligini ta'kidladi. Ikkinchi o'g'li tug'ilganda, uning qonuniyligiga shubha yo'q edi va bola kuchli va sog'lom edi. Podshoh Gustav unga ayniqsa mehr qo'ygan va chaqaloqning kasalligi va o'limiga qarshi aniq va og'ir ruhiy va jismoniy reaksiyalarni boshdan kechirgan. 1783-yil bahori podshoh shaxsiyatidagi burilish davri deb hisoblanadi. 1782-yilda sirli ravishda onasi vafot etganidan so'ng, u Smalend gersogi tug'ilishidan taskin topdi, ammo keyingi yil bola vafot etganda qattiq qayg'u boshlandi [4]. Shunday bo'lsa-da murakkab hayot sinovlari hukmdorning faol siyosatchi va ilm-ma'rifat va madaniyat homiysi bo'lishiga monelik qilmadi.

### **ADABIYOTLAR TAHLILI VA METODOLOGIYA**

Tarixiy adabiyotlarni o'rganish jarayonida shuni aytish mumkinki, tadqiq etilayotgan mavzu o'zbek tilida alohida ilmiy o'rganish obyekti bo'lmagan. Mavzu turli tadqiqotchilarning Shimoliy Yevropa davlatlari tarixiga doir asarlarida qisman yoki fragment (parcha) tarzida yoritib o'tilgan. Bunda tadqiqot mavzusini yoritishda bevosita G'arb va Rossiya tarixchilari asarlarga murojat etish talab etiladi. G'arb tarixchilaridan Robert Nisbet, Aleks Hanikat, Virginia Rounding, Robert Aldrix, Sesiliya Klerker, Arnold Barton, Ernst Ekman, Charlotta Volf, Maykl Roberts, Anjelos Kastritis, Mikael Alm, Gabrela Majevska, Magnus Linnarson, Frederik Tomason, Bertil Boetus, Leos Myuller, Adolf Benson, Anna Klerkang, Dik Harrison, Merit Layne, Eloing Sandmo, Neander Kronholmlar, rus tarixchilaridan D. Bogdanova, A. Kaptikov, G.Osyayev, Appalaynen Yussi, A.Grebenshikovalar o'rganilayotgan mavzu va unga aloqador ilmiy izlanishlar olib borishgan.

### **MUHOKAMA VA NATIJALAR**

Gustav III davrida Shvetsiya san'at, arxitektura, ilm-fan va ta'lim sohasidagi ma'rifat madaniyatiga qo'shildi. Ma'rifatli despotizmning vakili sifatida u madaniyatga katta miqdordagi davlat mablag'larini sarfladi [3]. 1766-yilda qabul qilingan yangi

qonun birinchi marta matbuot erkinligi printsiptini o'rnatdi, bu siyosiy fikr erkinligi yo'lidagi muhim qadam edi. Fanlar akademiyasi 1739-yilda, Xatlar, tarix va qadimiy yodgorliklar akademiyasi 1753-yilda tashkil etildi. Bu davrda yashagan Buyuk madaniyat arbobi Karl Linney (1707–78) edi, uning biologiya va etnografiya sohasidagi ishlari Yevropa ilm-faniga katta ta'sir ko'rsatdi.

Gustav III 1772-yilda qishloq xo'jaligi, tog'-kon sanoati va tijorat sohalarida yutuqlarga hissa qo'shgan shvedlarni taqdirlash va mukofotlash uchun Vasa qirollik ordeniga asos solgan.

Garchi ko'plab nuqsonlar va isrofgarchiliklarda ayblansa ham, Gustav III san'at homiyligida XVIII asrning yetakchi hukmdorlaridan biri hisoblanadi. U sahna va tasviriy san'at hamda adabiyotni juda yaxshi ko'rardi.

Gustav rasm chizishni shunchalik yaxshi ko'rar ediki, u har doim jang rassomini o'zi bilan birga urushga olib borardi. U Rembrandt va uning maktabi asarlarini sotib olib, o'z kolleksiyasiga 300 ga yaqin rasmni olib keldi. 1783-1784-yil qishda Gustav sog'lig'ini yaxshilash uchun Italiya bo'ylab sayohat qilgan, lekin aslida - san'at bilan uchrashuvlar uchun ham sayohatga chiqqan edi. Florensiyadagi oyi davomida u Uffitzi galereyasiga 15 marta tashrif buyurgan! Rimda shoh tez-tez yangi kashf etilgan narsalarga borgan. Vatikan muzeyi Pio Klementinoda yangi yil tashrifi chog'ida Papaning o'zi unga rahbar bo'lgan. Gustav nafaqat Rimda, balki Neapol, Pompey, Paestumda ham qadimiylik bilan bevosita tanish bo'lgan. Ayni paytda Stokgolmda suratlardan emas, balki antiqa haykallardan qirol muzeyini yaratish niyati kuchaygan. Arxitekturaga kelsak, Italiya safari oldidan ham qirol Fransiya va Sankt-Peterburgda ko'p narsalarni ko'rishi mumkin edi va mamlakatda u "butun shtat bo'ylab qurilish loyihalarini tasdiqlash yoki rad etishga haqli edi ... shved didi masalalari bo'yicha u hamma uchun asosiy hakam hisoblanardi. Uning davrida me'mor F. Kronstedt, E. Palmstedt (1741–1803) kabi me'morlar faoliyat yuritgan[13]".

Xalqaro miqyosda taniqli haykaltarosh Yoxan Tobias Sergel (1740–1814) 1778-yilda Rimdan qaytib keldi. Uning marmardan yasalgan asarlari qirolni neo-klassik haykaltaroshlik bilan tanishtirdi va Sergel qirolidan ko'plab ishlar, jumladan monumental haykaltaroshlik va portretlarga buyurtma oldi. Teatr rassomi-dizayner Lui Masreliez (1753–1801) va o'ymakor-dizayner Jan-Batist Masreliez (1748–1810), taniqli yog'och o'ymakor Adrien Masreliezning (1717–1806) ikkala o'g'li ham so'nggi Gustaviya uslubi taraqqiyotining rivojlanishi uchun katta ahamiyatga ega edilar. Gustav III ning 1783–84 yillarda Fransiya va Italiyaga sayohati paytida u me'mor, rassom va sahna dizayneri Lui Jan Desprezni (1743-1804) Shvetsiyaga taklif qildi. Ular loyihalarining juda kam qismi tugallangan bo'lsa-da, saroylar va pavilonlarning muhtasham ko'rinishlari, ayniqsa Xagadagi landshaft parki ham homiy,



ham rassom tasavvurining yorqin guvohi bo'lib qolmoqda. Bundan tashqari Gustav III qadimiy san'at asarlarini Qirollik saroyi galeriyasida to'plagandi. Uning o'limidan so'ng bu to'plam Qirollik muzeyi tarkibiga kiritildi [8].

Gustav dramaturg sifatida ham faol bo'lgan. U o'zining tarixiy dramalari namoyish etilgan Qirollik teatri (Kungliga Teatern) ning yaratilishida katta xizmat ko'rsatgan va u ko'plab mahalliy qo'shiqchilar va aktyorlarning karyeralarini targ'ib qilgan, ular orasida dramatik yulduzlar Fredrik Luven va Lars Xyortsberg va opera yulduzlari Elisabet Olin Kristoffer Kristian Karstenga o'zlarining spektakllarida yoki buyurtma qilingan operalarida ijro etishlariga ruxsat bergan. 1773-yilda u Qirollik teatri qoshida Shvetsiya Qirollik operasi va Shvetsiya Qirollik baletiga asos solgan[3]. 1775-yilda yangi opera teatri qurilgan va 1782-yilda ochilgan bo'lib, Stokgolm saroyiga Norrbro ko'prigi bilan bog'langan. 1788-yilgacha opera teatrida og'zaki drama ham ijro etilgan. Keyin Gustav og'zaki dramaturgiya uchun alohida tashkilot - Qirollik dramatik teatri, uning uchun Shvetsiya qirollik opera teatri orqasida yangi bino yaratdi.

U 1780-yilda masonga aylandi va Shvetsiyaga qat'iy rioya qilish marosimini kiritdi. O'sha yili u o'zining ukasini Sodermanland gersogi (keyinchalik Charlz XIII) ni Shvetsiya Buyuk Lojasi uchun Buyuk Usta ofisiga tayinladi. Grand Lodge unga "Vicarius Salomonis" (Sulaymon Vikari) unvonini berdi.

**Opera.** Gustavning operaga bo'lgan qiziqishi ko'pincha uning obro'siga putur etkazish uchun ishlatilgan. Zaiflik yoki noo'rin narsa sifatida tasvirlangan bu ehtiros shohning kayfiyati, beqarorligi va o'ziga xos teatrliligini ko'rsatadigan zamonaviy hisobotlarning ozuqasi bo'ldi. Shunday qilib, Shvetsiya armiyasi muzeyi Gustav hukmronligiga bag'ishlangan "Teatr qirol" deb nomlaganida, hech qanday iltifotni nazarda tutmay, balki uni haqoratlashga qaratilgan edi. Uning sahnalashtirishga bo'lgan sevgisi, umuman olganda, eng yaxshi tarzda g'alati va eng yomon holatda dunyoviy realizmning etishmasligi deb qaraldi: shoh yaxshi dramaturg bo'lishi mumkin, ammo dramaturg juda kulgili shoh edi [5].

Gustav hukmronligi davrida taniqli opera bastakorlari asli Germaniyadan bo'lgan uchta artistlari edi: Yoxann Gottlieb Naumann, Georg Jozef Vogler va Jozef Martin Kraus. Ularning barchasi o'zlarining musiqiy kelib chiqishlarini shved milliy dramatik uslubiga moslashtirishga muvaffaq bo'lishdi, bu jarayonni ba'zan qirol nazorat qilgan (xususan, 1786-yildan boshlab "Gustav Vasa" operasi uchun libretto maketida).

Aynan opera teatrining foyesida qirol Gustav III o'ldirilgan. Ushbu voqea 1833-yilda Daniel Aber tomonidan "Gustave III", Saverio Mercadante tomonidan 1843-yilda "Il Reggente", 1859-yilda Juzeppe Verdi tomonidan "Maskarad bal",

senzuraning bosimi ostida o'zgargan xususiyatlar bilan, opera librettolari uchun asos bo'ldi.

Gustav III ning Shvetsiyada sahna san'atiga qo'shgan hissasi va fidoyiligi, xususan, teatr uylari qurilishi va milliy teatr shirkatining tashkil etilishi shved madaniyati uchun juda muhimdir. Uning davrida opera davri bugungi kunda Gustavian operasi deb nomlanadi.

**Havo shari.** Gustav III Lionga tashrif buyurganidan so'ng, aeronavtika kashshoflari Montgolfier birodarlar 1784-yil iyun oyida Shvetsiya qiroli sharafiga Gustave nomli yangi havo sharini ishga tushirishdi, unda birinchi ayol aeronavt, qo'shiqchi Elisabet Thible havoga ko'tarildi.

**Sen-Bartelemiya va Gustaviya.** Aynan qirol Gustav III boshchiligida 1785-yilda Shvetsiya Karib dengizidagi kichik Sen-Bartelemiya orolini Fransiyadan oldi (Gyoteborgdagi fransuz savdo huquqlari evaziga).

Orolning poytaxti Gustav III sharafiga hanuzgacha Gustaviya nomi bilan atalgan. Garchi u 1878-yilda Fransiyaga qaytarib sotilgan bo'lsa-da, u yerda ko'plab ko'chalar va joylarda shvedcha nomlar saqlanib qolgan.

**Avstraliyani mustamlaka qilish rejasi 1786–1787.** Inglizlar Botanika ko'rfazida mustamlaka tashkil etishga tayyorlanayotgan paytda, Gustav III hukumati Uilyam Boltsning Nuyts Land (Avstraliyaning janubi-g'arbiy sohilida) ga ekspeditsiyasiga homiylik qilishga rozi bo'ldi. Rossiya bilan urush bu tashabbusdan voz kechishga sabab bo'ldi [1].

**Shvetsiyaning kofe eksperimenti** kofening sog'liqqa ta'sirini o'rganish uchun qirol Gustav III tomonidan buyurilgan egizak tadqiqot edi. Hodisaning haqiqiyliги shubha ostiga qo'yilgan bo'lsa-da, XVIII asrning ikkinchi yarmida o'tkazilgan tajriba kofe xavfli ichimlik ekanligini isbotlay olmadi.

Qahva birinchi marta 1674-yilda Shvetsiyaga kelgan, ammo XVIII asr boshlarida boylar orasida modaga aylanganig qadar ozgina ishlatilgan. 1746-yilda "choy va kofe ichishni suiiste'mol qilish va ortiqcha iste'mol qilish" sababli kofe va choyga qarshi qirol farmoni chiqarildi. Iste'mol uchun og'ir soliqlar undirildi va modda uchun soliqni to'lamaslik jarimaga tortildi va stakan va idishlarni tortib oldi. Keyinchalik, kofe butunlay taqiqlandi; taqiqqa qaramay, iste'mol davom etdi.

Qahva iste'mol qilishni aholi salomatligiga tahdid deb bilgan va uning sog'liqqa salbiy ta'sirini isbotlashga qat'iy qaror qilgan Gustav III ilmiy tajriba o'tkazishni buyurdi.

Podshoh tajribani ikkita bir xil egizak yordamida o'tkazishni buyurdi. Ikkala egizak ham sodir etgan jinoyati uchun sud qilingan va o'limga mahkum etilgan. Ularning hukmlari egizaklardan biri uchta qozon kofe ichishi, ikkinchisi esa umrining

oxirigacha har kuni bir xil miqdordagi choy ichishi sharti bilan umrbod qamoq jazosiga almashtirildi.

Eksperimentni nazorat qilish va uning topilishi to'g'risida qirolga xabar berish uchun ikkita shifokor tayinlandi. Afsuski, ikkala shifokor ham, ehtimol tabiiy sabablarga ko'ra, tajriba tugamasdan vafot etdi. 1792-yilda o'ldirilgan Gustav III ham yakuniy natijalarni ko'rmasdan vafot etdi. Egizaklardan choy ichuvchi birinchi bo'lib 83 yoshida vafot etdi; kofe ichadigan kishi qachon vafot etgani noma'lum [7].

### XULOSA

Tadqiqot ishimizga yakun yasar ekanmiz, Shvetsiyada Gustav III ning hukmronligi davridagi ichki va tashqi vaziyatning naqadar murakkab bo'lganiga guvoh bo'lish mumkin. Gustav III xalq e'tiborini qozonish orqali mutlaq hukmdorga aylandi va mamlakatda o'zining "marifatli absolutizm"ini o'rnatdi. Parlament ustidan nazorat o'rnatib, uning huquqlarini cheklab qo'ydi. Zodagonlar huquqlarini cheklab kuchli ijtimoiy islohot o'tkazdi. Mamlakatda turli dinlarga nisbatan erkinlik berildi. Garchi uning olib borgan siyosati noroziliklarga sabab bo'lgan bo'lsa-da, u merkantilizm siyosati orqali mamlakat iqtisodiyotini ko'tarishga muvaffaq bo'ldi. Iqtisodiy taraqqiyot uning davrida ilm-fan va madaniyat rivojlanishiga imkon yaratdi. Shvetsiyada keng qurilish ishlari amalga oshirildi. Bunga hukmdorning shaxsiy qiziqishlari va ilm-fan va san'atga homiyligi sabab bo'ldi. Shunday qilib, Gustav III shaxsi va u olib borgan siyosat atrofida turlicha salbiy va ijobiy fikrlar mavjud bo'lsa-da, u mamlakat hayotida cheklanmagan hokimiyat orqali bir qator ijobiy o'zgarishlar qila oldi va Shvetsiya tarixida o'chmas iz qoldirdi.

### FOYDALANILGAN ADABIYOTLAR RO'YXATI

1. [https://en.wikipedia.org/wiki/Gustav\\_III](https://en.wikipedia.org/wiki/Gustav_III).
2. Alex Hunnicutt. Gustav III, King of Sweden (1746-1792). Encyclopedia Copyright © 2015, glbtq, Inc. Pp. 1-2.
3. Angelos Kastritis. Symbols of Power, Royal Imagery in Early Modern Sweden and France. Uppsala University, 2013. Pp. 8-9.
4. Batafsil qarang: H. Arnold Barton. Gustav III of Sweden and the Enlightenment. Source: Eighteenth-Century Studies, Vol. 6, No. 1 (Autumn, 1972), pp. 1-18. Published by: The Johns Hopkins University Press. Sponsor: American Society for Eighteenth-Century Studies (ASECS). Stable URL: <http://www.jstor.org/stable/3031560>.
5. Erling Sandmo The Politics of Passion: Absolutism, Opera, and Critique in Gustavian Sweden. From Eighteenth-Century Periodicals as Agents of

- Change: Perspectives on Northern Enlightenment. Editor-in-Chief Andrew Pettegree (University of St Andrews). Boston, Brill. P.238.
6. Gustav III". Encyclopaedia Britannica. Retrieved 18 January 2019.
  7. [https://en.wikipedia.org/wiki/Gustav\\_III\\_of\\_Sweden%27s\\_coffee\\_experiment](https://en.wikipedia.org/wiki/Gustav_III_of_Sweden%27s_coffee_experiment).
  8. Merit Laine. Art and Society 1720–1800. P.143. From Qvarnström, L. (Ed.) (2018). Swedish Art History: A Selection of Introductory Texts. (Lund Studies in Arts and Cultural Sciences; Vol. 18). Lund Studies in Arts and Cultural Sciences. <http://www.ht.lu.se/serie/9646104/>.
  9. Qarang: Cecilia af Klercker, ed., Hedvig Elisabeth Charlottas dagbok / The Diaries of Hedvig Elizabeth Charlotte, in Swedish, P.A. Norstedt & Söners förlag Stockholm, 1920.
  10. Robert Nisbet Bain: Gustavus III. and his contemporaries 1746-1792, 2 Bände London: Kegan Paul, Trench, Trübner, 1894 L.O.C. L2322346.
  11. Virginia Rounding (2008). Catherine the Great: Love, sex, and power. St. Martin's Griffin; 1st edition. p. 556. ISBN 978-0312378639.
  12. Who's Who in Gay and Lesbian History: From Antiquity to World War II. Robert Aldrich Garry Wotherspoon, p. 194;
  13. БОГДАНОВА Д. В., КАПТИКОВ А. Ю. Развитие архитектуры Швеции в период правления Густава III. АКАДЕМИЧЕСКИЙ ВЕСТНИК УРАЛНИИПРОЕКТ РААСН, 2013. С.2.

**MING YILLIKLARGA TENGDOSH – ARKUT!****Djabborov Alisher Kuychiyevich****Samarqand davlat universiteti tarix fakulteti****arxeologiya yo‘nalishi 2-bosqich magistranti****[historic85@gmail.com](mailto:historic85@gmail.com)**

**Annotatsiya:** *Mamlakatimizning jahon hamjamiyatida o‘ziga xos o‘rni va mavqeyini ko‘rsatish hamda jahon mamlakatlari bilan teng huquqli asoslarda munosabatlarni shakllantirishda avvalo, xalqimizning o‘z tarixini bilish jarayoni ham muhim omillardan sanaladi. Jumladan, mamlakatimizning qay darajada boy tarixiy osori atiqalarga ega ekanligi, Yevropa va Osiyo mintaqasining aloqalar markazida joylashganligi va shu boisdan insoniyat rivojining dastlabki onlaridan ahamiyati yuqori bo‘lganligini anglash va uni jahon hamjamiyati bilan bo‘ladigan munosabatlarda ifodalash hamda kelgusidagi mamlakat rivoji uchun belgilash muhim ahamiyatlidir. Shunday ekan mamlakatimiz o‘tmish tarixiga oid har bir elementlarni sinchkovlik bilan o‘rganish har bir mutaxassis, qolaversa fuqaro oldiga ulkan vazifalar hisoblanadi. Shu nuqtai nazardan ushbu maqolada mamlakatimiz tarixining ajralmas va boy tarixga ega bo‘lgan hududi – Urgut tumani haqida so‘z yuritiladi. Avvalo, tumanning joylashuv o‘rni, nomining kelib chiqishi, aholining qachondan boshlab yashay boshlaganligi, tarixiy yodgorliklari, keying davrlarda mamlakatimiz hayotidagi o‘rni va salohiyati haqida gap yuritiladi.*

**Kalit so‘zlar:** *Urgut, Samarqand, arxeologik yodgorliklar, tepalikdagi qo‘rg‘on, Arkut, Amonqo‘ton, arg‘u, Quldortepa.*

**Abstract:** First of all, the process of knowing the history of our people is one of the important factors in showing the unique place and status of our country in the world community and forming relations with the countries of the world on the basis of equal rights. In particular, it is important to realize that our country has a rich historical heritage of antiques, that it is located in the center of relations between Europe and Asia, and that is why it is more important than the first moments of human development. . Therefore, a thorough study of every element of the past history of our country is a huge task for every expert and citizen. From this point of view, this article talks about the region of the history of our country, which has an integral and rich history - Urgut district. First of all, we will talk about the location of the district, the origin of its name, when the population began to live, its historical monuments, and its role and potential in the life of our country in the future.

**Key words:** Urgut, Samarkand, archaeological monuments, fortress on the hill, Arkut, Amonquton, argu, Kuldortepa.

## KIRISH

Ma'lumki, yer yuzidagi hech bir millat yoki davlat o'z tarixi, o'z o'tmishini bilmay turib, bugungi kuni va kelajagi to'g'risida biror bir fikr yoki mulohazaga kela olmaydi hamda kelajak rejalarini tuza olmaydi. Shuning uchun bo'lsa kerak, respublikamiz mustaqilligi dastlabki kunlaridanoq hukumatimiz rahbarlari va qolaversa ziyolilar qatlamlari tomonidan o'z tilimiz, urf-odatlarimiz va tariximizni saqlash, uni to'g'ri yoritish hamda kelajak avlodga yetkazish uchun harakatlar amalga oshirib kelinmoqda. Xususan, Prezidentimiz Sh.M.Mirziyoyevning «...tarixiy merosni asrab-avaylash, o'rganish va avlodlardan avlodlarga qoldirish davlatimiz siyosatining eng muhim ustuvor yo'nalishlaridan biridir»<sup>19</sup> deb ta'kidlaganlari yuqoridagi fikrlarning qanchalik haqiqatga yaqinligini ko'rsatib turadi.

Darhaqiqat, eng qadimgi o'tmishdan to hozirgacha bo'lgan davlatchiligimiz va uning rivojlanish bosqichlari tarixi, shu hududda yashagan xalqlarning, ijtimoiy-siyosiy, madaniy va iqtisodiy hayotini chuqur hamda keng o'rganish uchun katta imkoniyatlar yaratib berildi. Shu bois, yurtimizning qadimgi sivilizasiya markazlaridan biri bo'lgan hozirgi Urgut tumanida mavjud bo'lgan qadimiy xalqlarning yodgorliklarini, ularning siyosiy, madaniy hamda iqtisodiy hayotini o'rganish ham respublikamiz mustaqillik yillarida yangi bosqichga ko'tarildi.

## ADABIYOTLAR TAHLILI VA METODLAR

Qayd etish kerakki, mamlakatimiz va davlatchiligimiz tarixining ajralmas va tarkibiy qismlaridan biri bo'lgan Urgut tumani hududi hozirda ham respublikamiz ijtimoiy-iqtisodiy va siyosiy hayotida muhim o'rin tutuvchi hudud hisoblanadi. Hozirgi kunga qadar Urgut tumani hududidan 362 ta arxeologik yodgorlik topilgan bo'lib, yodgorliklar ba'zilarining yoshi insoniyat taraqqiyotining eng qadimgi davrlariga borib taqaladi. Ushbu yodgorliklardan taxminan 170 tasida arxeologik tadqiqotlar amalga oshirilib, ma'lum ma'noda o'rganilgan bo'lsa ham hudud tarixiy rivojlanishining asosiy bosqichlarini yoritishda katta ahamiyatga ega hisoblanadi.<sup>20</sup>

Urgut tumani Samarqand viloyati tarkibidagi tuman bo'lib, Zarafshon tog' tizmalarining davomi bo'lgan Chaqilikalon va Qoratepa tog'larining shimoliy yon

<sup>19</sup> Мирзиёев Ш.М. «Миллий тараққиёт йўлимизни қатъият билан давом эттириб, янги босқичга кўтарамиз». 1-жилд. Тошкент «Ўзбекистон» 2017й. Б-29.

<sup>20</sup> Бердимуратов А.Э. «Каталог археологических памятников Узбекистана» Том 1. Самаркандская область. Часть 3. Ургутский район / Бердимуратов А.Э. – Самарканд, 2017 г. Стр-4.

bag'rida joylashgan hamda hozirgi tuman ko'rinishida 1926 yil 29 sentabrda tashkil topgan. Urgut tumani Samarqand viloyatining Tayloq tumani, Samarqand va Bulung'ur tumanlari bilan, Qashqadaryo viloyatining Kitob tumani hamda Sug'd viloyati Panjakent tumani bilan chegaradoshdir. Maydoni 1120 kv. km. bo'lib, asosiy hududi dengiz sathidan 1000 m. balandlikda joylashgan.<sup>21</sup> Aholisi 2021 yil 1 oktabr holatiga ko'ra, 528.9 ming kishini tashkil qiladi<sup>22</sup> hamda aholi zichligi 1 kv.km 472 kishiga to'g'ri keladi.

Iqlimi keskin kontinental. Yanvarning o'rtacha teritoriyasi -1.5 gradus, eng past tempratura -25 gradus. Iyulning o'rtacha tempraturasi 24 gradus, eng yuqori tempratura 49 gradus. Yillik yog'in 450-500 mm. Yog'inning 34 foizi qishda, 48 foizi esa bahorda yog'adi. Urgut tumanida bir necha yirik kanallar mavjud bo'lib, bular sirasiga Darg'om va Yangiariq kanallarini kiritib o'tish mumkin.<sup>23</sup>

Urgut toponomi qadimiy nomlardan hisoblanadi. Z.M.Bobur Urgut qo'rg'oni haqida gapirar ekan, uning Shovdor tog'lari (hozirgi Chaqilakalon) yon bag'rida ekanligini qayd etadi.<sup>24</sup> Farg'ona viloyati va Tojikiston Respublikasidagi Urmetan qishloqlari, Panjakent shahri xarobasidagi Urdokan nomlari tarkibidagi birinchi komponent "ur, urd" sug'd tilidagi "vouru" so'zidan kelib chiqqan bo'lib, "ko'tarma, tepa, baland, yuqori" ma'nolarini anglatadi. "Kat, kot, gut" topoleksemalari "shahar, qishloq, qo'rg'on, istehkom" nomlarini yasashda ishtirok etadi. Demak, Urgut toponomi "Tepalikdagi qo'rg'on, istehkom" ma'nosidagiso'z bo'lib, u joylashgan o'rniga nisbatan joylashgan.<sup>25</sup>

## NATIJALAR

V.L.Vyatkin shahar faqat mang'itlar hukmronligi davriga kelib Urgut deb atalaboshlagan, undan oldin "Arkut" deb nomlangan deydi.<sup>26</sup>

Tilshunos Z.Do'simov toponimni "Arg'u" qabilasi bilan bog'lash mumkin deydi va Mahmud Qoshg'ariy arg'u – turk qabilasi deb ko'rsatishiga asoslanib, nomning qadimgi manbalardagi variant Arkut (arg'u va "t" lar affiksi) asosida Urgut so'zi "arg'u, arg'ular yashaydigan joy" ma'nosini bildiradi deydi.<sup>27</sup>

<sup>21</sup> Бердимуратов А.Э. «Каталог археологических памятников Узбекистана» Том 1. Самаркандская область. Часть 3. Ургутский район / Бердимуратов А.Э. – Самарканд, 2017 г. Стр-4.

<sup>22</sup>[https://samstat.uz/uz/?preview=1&option=com\\_dropfiles&format=&task=frontfile.download&catid=284&id=1705&Itemid=1000000000000](https://samstat.uz/uz/?preview=1&option=com_dropfiles&format=&task=frontfile.download&catid=284&id=1705&Itemid=1000000000000)

<sup>23</sup> Бердимуратов А.Э. «Каталог археологических памятников Узбекистана» Том 1. Самаркандская область. Часть 3. Ургутский район / Бердимуратов А.Э. – Самарканд, 2017 г. Стр-4.

<sup>24</sup> З.М.Бобур "Бобурнома". Тошкент, 1960й. 99-бет

<sup>25</sup> Н.Бегалиев, А.Туробов "Самарканд топонимияси" СамДЧТИ, 2015 й. 85-бет

<sup>26</sup> "Справочная книжка Самаркандской области" под редакцией и.д Секретаря Статистического Комитета М.Вирсаго. Выпуск VII. Самарканд, 1902г. Стр-35

<sup>27</sup> Н.Бегалиев, А.Туробов "Самарканд топонимияси" СамДЧТИ, 2015 й. 85-бет

Tarixchi Muhammad Yoqub ibn Doniyolbiy o'zining "Gulshanam mulk" asarida 1797-1798 yillarda Movarounnahrda kuchli zilzila bo'lib o'tganligi va bu yer qimirlashi davrida Urgut qo'rg'onidagi binolar vayronaga aylanganligini yozib qoldirgan. U "zilzila shunday kuchli bo'ldiki, hatto yarim sir (1600) gramm keladigan biror bo'lak devor kesagini ham toppish amri mahol bo'ldi" deydi.

Yuqorida ta'kidlab o'tilganidek, hozirgi kunga qadar Urgut tumani hududidan 362 ta arxeologik yodgorlik topilgan bo'lib, yodgorliklar ba'zilarining yoshi insoniyat taraqqiyotining eng qadimgi davrlariga borib taqaladi. Ushbu yodgorliklardan taxminan 170 tasida arxeologik tadqiqotlar amalga oshirilib, ma'lum ma'noda o'rganilgan bo'lsa ham hudud tarixiy rivojlanishining asosiy bosqichlarini yoritishda katta ahamiyatga ega hisoblanadi.<sup>28</sup> Urgut tumani hududida dastlabki arxeologik tadqiqotlar 1930 yillardan boshlangan bo'lib, ushbu arxeologik tadqiqot ishlari Samarqand muzeyi arxeologik ekspeditsiyasi (G.V.Grigoryev rahbarligida) tashkil etilgan edi. Keyinchalik bir qator olimlar, jumladan D.N.Lev, A.Asqarov, N.Tashkenbayev, N.Avanesova, A.Berdimurodov, M.Samibayev va boshqa tadqiqotchi olimlar uning tarixini o'rganishga o'z hissalarini qo'shdilar. Tadqiqotlar davomida bir qator yodgorliklar o'rganildi. Bular jumlasiga misol sifatida quyidagi davrlar silsilasida ba'zi yodgorliklarni e'tirof etishimiz mumkin. Jumladan, Urgut tumani hududida paleolit davriga mansub biz uchun ma'lum bo'lgan uchta yodgorlik (Omonqo'ton, Takalisoy va Go'rdara) mavjud bo'lib, ular tumanning janubiy hududi tog'larida joylashgan. Bu davrga oid yodgorliklar sanoqli topilgan bo'lsada, tarixiy ahamiyati, ayniqsa Omonqo'ton g'orining yuksakdir. Shu bois, Urgut tumani eng qadimgi manzilgohlari nuqtai nazaridan Omonqo'ton g'or makoni xususida qisqacha to'xtalib o'tmoq maqsadga muvofiq hisoblanadi. Omonqo'ton g'ori neandertal odamlarning makoni bo'lib, Urgut tumanining Omonqo'ton qishlog'i yaqinida joylashgan. Yodgorlik 1947 yil D.N.Lev rahbarligida SamDU ekspeditsiyasi tomonidan kashf qilingan. Makon 1947-1957 yillarda qazib o'rganilgan. Yodgorlik Zarafshon vohasida mustye davriga oid birinchi bor topilib o'rganilgan makon hisoblanadi. Uning tadqiq qilinishi vohada keng arxeologik ishlarni yo'lga qo'yishda boshlang'ich nuqta bo'lib qoldi va bu regionni chuqurroq o'rganishning istiqboli borligini ko'rsatdi. Tekshirilgan madaniy qatlamning qalinligi 25 sm dan 1,5 m gacha yetadi. Undan 220 ta tosh ashyoviy topilmalar yig'ib olingan bo'lib, qurollarning asosiy qismi chaqmoqtoshdan yasalgan. G'ordan hammasi bo'lib 37 ta tosh qurol topilgan.

<sup>28</sup> Бердимуратов А.Э. «Каталог археологических памятников Узбекистана» Том 1. Самаркандская область. Часть 3. Ургутский район / Бердимуратов А.Э. – Самарканд, 2017 г. Стр-4.



Shulardan 2 tasi yaxshi ishlangan qo‘l sixchasi va 2 tasi qirg‘ichsimon qurollar mustye davri kishilarining did bilan toshni qayta ishlash uslubini ko‘rsatadi.<sup>29</sup>

## MUHOKAMALAR

Mezolit va neolit davrlariga kelib aholi yashash punktlari tog‘ g‘orlaridan voqa quyi qismlari va chegaradosh hududlarga ko‘chdi. Bronza davriga kelib aholi hududning Mo‘minobod, G‘o‘s, Fayzobod kabi hududlarida yashaganligini ko‘rishimiz mumkin. Ilk temir davriga oid to‘rt yodgorlik esa o‘zida boy arxeologik materiallarni namoyon etib, hudud tog‘ soylari sug‘orish tizimiga asoslanganligini ko‘rsatadi. Antik davrga kelib tuman hududidagi yodgorliklar soni aytarli darajada o‘sdi deb ayta olishimiz mumkin (hozirgi kunga qadar taxminan 42 ta obyektни tashkil etadi).<sup>30</sup> Bu davrda Urgut tumanining shimoliy hududlarida ilk bor Quldortepa kabi muhim aholi punktlari paydo bo‘ldi. Amalga oshirilgan tadqiqot ishlari (Staviskiy, 1959; Staviskiy, Urmanova, 1958; Sandiboyev, 2018, 2019 yilda O‘zbekiston-Koreya arxeologik ekspeditsiyasi a‘zolari) asosida asrimiz boshlarida shakllangan Quldortepa yodgorligida milodiy III-IV asrlarda keng ko‘lamli qurilish ishlari olib borilganligi, yodgorlik mudofaa devorlari shundan keyin ilk o‘rta asrlarda ham keng qo‘llanib kelinganligi borasida xulosaga kelingan. VIII asrning birinchi yarmida arablarning yurishlari oqibatida yodgorlik tushkunlikka tushib, IX-X asrlarda o‘z mavqye‘ini yo‘qotgan.<sup>31</sup> Qolaversa, antik davrda muhim bo‘lgan hududning sug‘orish tarmoqlari, ya‘ni Zarafshon daryosi kanallari (Darg‘om va Yangiariq) tashkil topdi. Ilk o‘rta asrlarga kelib hududda aholi punktlari va yodgorliklar soni ortib bordi. Jumladan, bunga ilk o‘rta asrlarga oid taxminan 106 ta yodgorlik guvohlik beradi.<sup>32</sup> Mang‘itobod, Quldortepa va Mozortepa kabi qal‘a va shaharlar hudud infratuzilmasi va sug‘orish tizimlarini boshqardi. «Jartepa-2» kabi yodgorliklarning mavjudligi esa hudud me‘morchiligi va devoriy tasviri gullaganligi ko‘rsatadi. Rivojlangan o‘rta asrlar davriga oid yodgorliklar soni kamayib, ta‘minan 43 tani tashkil etadi.<sup>33</sup> Bu balki arablar istilosidan keyingi qayta joylashtirishlar bilan aloqador bo‘lishi ham mumkin.

## XULOSA

<sup>29</sup> М.Ж.Жўракулов. «Ўрта Осиё ибтидоий археологияси». Тошкент, «Ўқитувчи». 1984 й. 51-бет

<sup>30</sup> Бердимуратов А.Э. «Каталог археологических памятников Узбекистана» Том 1. Самаркандская область. Часть 3. Ургутский район / Бердимуратов А.Э. – Самарканд, 2017 г. Стр-5.

<sup>31</sup> «Ўзбекистонда археологик тадқиқотлар, 2018-2019 йиллар, 12-сон» Самарканд-2020, 282-288-бетлар

<sup>32</sup> Бердимуратов А.Э. «Каталог археологических памятников Узбекистана» Том 1. Самаркандская область. Часть 3. Ургутский район / Бердимуратов А.Э. – Самарканд, 2017 г. Стр-5.

<sup>33</sup> Бердимуратов А.Э. «Каталог археологических памятников Узбекистана» Том 1. Самаркандская область. Часть 3. Ургутский район / Бердимуратов А.Э. – Самарканд, 2017 г. Стр-5.

Xulosa qilib aytadigan bo'lsak, yuqorida ko'rib chiqqanimiz kabi mamlakatimiz haqiqatdan juda boy o'tmish, boy tarix va osori atiqalarga ega hisoblanadi. Jumladan, birgina Urgut tumanida hozirgi kunga qadar 362 ta arxeologik yodgorliklar borligi qayd etilib, shundan 170 ta arxeologik yodgorliklar ma'lum ma'noda o'rganganligini ko'rishimiz mumkin. Shu boisdan, kelgusida mamlakatimiz mutaxassis kadrlari, qolaversa har bir fuqarodan ushbu kabi tarixiy yodgorliklarni saqlash, ularni to'liq o'rganish va jahon hamjayimatiga ko'rsatib berish hamda kelgusi avlodlarga saqlash talab etiladi. Bundan tashqari, globallashayotgan dunyoda tarixiy turizm ham rivojlana borayotgan ekan bizning mamlakatimiz hududidagi tarixiy yodgorliklarni to'liq o'rganib, uni saqlab va jahon hamjamiyatiga ko'rsatib bera olishimiz nafaqat tarixiy merosimizni saqlashda, qolaversa sayyohlik oqimini ham shakllantirish, mamlakat iqtisodiyotida sayyohlik iqtisodiy tushumini oshirishda ham samarali hisoblanadi.

#### **FOYDALANILGAN ADABIYOTLAR:**

1. Мирзиёев Ш.М. «Миллий тараққиёт йўлимизни қатъият билан давом эттириб, янги босқичга кўтарамиз». 1-жилд. Тошкент «Ўзбекистон» 2017й.
2. Бердимуратов А.Э. «Каталог археологических памятников Узбекистана» Том 1. Самаркандская область. Часть 3. Ургутский район / Бердимуратов А.Э. – Самарканд, 2017 г.
3. Бобур З.М. “Бобурнома”. Тошкент, 1960й.
4. Бегалиев Н, Туробов А. “Самарқанд топонимияси” СамДЧТИ, 2015й.
5. М.Ж.Жўрақулов. «Ўрта Осиё ибтидоий археологияси». Тошкент, «Ўқитувчи» . 1984 й.
6. “Справочная книжка Самаркандской области” под редакцией и.д Секретаря Статистического Комитета М.Вирсаго. Выпуск VII. Самарканд, 1902г.
7. [https://samstat.uz/uz/?preview=1&option=com\\_dropfiles&format=&task=frontfile.download&catid=284&id=1705&Itemid=100000000000](https://samstat.uz/uz/?preview=1&option=com_dropfiles&format=&task=frontfile.download&catid=284&id=1705&Itemid=100000000000)

## TURIZM INFRA TUZILMASINI OSHIRISHDA INVESTITSIYALARNI BOSHQARISHNI O‘ZIGA XOS XUSUSIYATLARI

Arzimatov Bobimirzo Zokirjon o‘g‘li

Farg‘ona Politehnika institute, assistent

[b.arzimatow@gmail.com](mailto:b.arzimatow@gmail.com),

**Abstract.** *Today, in the world, especially in Uzbekistan, special attention is paid to tourism and it is developing day by day. This article provides information about the importance of tourist firms in the tourism market and investments in tourist enterprises.*

**Key words.** *Investment, sector, tourism, income, enterprise, infrastructure.*

**Annotatsiya.** *Bugungi kunda dunyo bo‘yicha xususan, O‘zbekistonda ham turizmga alohida e‘tibor qaratilmoqda va kundan kunga rivojlanib bormoqda. Ushbu maqolada turistik firmalarning turizam bozoridagi ahamiyati va turistik korxonalaridagi investitsiyalar haqida ma‘lumotlar berilgan.*

**Kalit so‘zlar.** Investitsiya, sektor, turizm, daromad, korxonalar, infratuzilma.

**Абстрактный.** *Сегодня в мире, особенно в Узбекистане, туризму уделяется особое внимание и он развивается день ото дня. В данной статье представлена информация о значении туристических фирм на туристическом рынке и инвестициях в туристические предприятия.*

**Ключевые слова.** *Инвестиции, сектор, туризм, доход, предприятие, инфраструктура.*

### KIRISH

Hozirgi sharoitda ko‘pchilik korxonalar asosan eskirgan asbob-uskunalarga ega va ular yuqori eskirish darajasida bo‘lgan paytda moddiy texnika bazasini yangilash va buning asosida dolzarb masalalarni hal etishda juda katta ahamiyatni investitsiyalar egallaydi. Shu narsa aniqki, investitsiyalarsiz, zamonaviy texnika va texnologiyalarni qo‘llamasdan mahsulot sifatini oshirish, ishlar chiqarish xarajatlarini kamaytirish, mahsulot va korxonalar raqobatbardoshligini oshirish, barqaror rivojlanishning va yuqori ishlab chiqarish samaradorligiga erishish qiyindir.

### ADABIYOTLAR TAHLILI VA METODLAR

Har qanday sharoitda, xususan, bozor iqtisodiyotiga o‘tish davrida turizm infratuzilmasini rivojlantirishda davlat muhim rol o‘ynaydi. Deyarli barcha davlatlar

milliy iqtisodiyotida turizm tarmog'ining ahamiyatini oshirishga harakat qilishadi. Chunki, turizm milliy iqtisodiyotini rivojlantirishda quyidagi ustuvorliklarga ega: mahalliy ishchi kuchlarini malakali mehnat va yashash sharoitlari bilan ta'minlash manbai; bozorni shakllantirish hamda kapital investitsiyalarning oqib kelish mexanizmi; qurilish (mehmonxonalar, kempinglar, motellar), kommunikatsiya (uyali, tele va optik aloqa), transport (avtomobillar, avtobuslar, xalqaro andozolardagi temir yo'l vagonlari, samolyotlar), shuningdek xizmat ko'rsatish infratuzilmasi (avto yoqilg'i quyish stantsiyalari) kabi sohalarga yangi texnologiyalar va nou-xau joriy etish vositasi; milliy xalq hunarmandchiligini rivojlantirish vositalari; mamlakatda va hududda siyosiy va ijtimoiy-iqtisodiy holatni barqarorlashtirish omillari; tarixiy yodgorliklar va madaniy merosni asrash usullari; davlatning valyuta daromadlarini samarali oshirish vositalari. Umuman olganda, davlat turizm infratuzilmasini rivojlantirish uchun uning huquqiy va iqtisodiy asoslarini yaratadi, bu soha uchun kadrlar tayyorlashni yo'lga qo'yadi, viza tizimini soddalashtiradi, turistik mahsulotlar va an'anaviy tovarlarni ishlab chiqarishni rivojlantiradi.

## NATIJALAR

Xususiy turistik korxonalar turizm bozoridagi talab va taklifni atroflicha tahlil etish orqali samarali faoliyat ko'rsatsa, bu holat o'z navbatida mamlakatimiz turizm infratuzilmasining zamon talablari darajasiga mos ravishda rivojlanishiga va turizm xizmatlari 29 bozorini kengayishiga olib keladi. Biz mamlakatimiz turizm xizmatlari bozorida faoliyat ko'rsatadigan xususiy korxonalar faoliyatiga quyidagi tasnif orqali baho berib o'tish joiz:

- transport vositalari sektori;
- turistlarni joylashtirish va oziq-ovqat bilan ta'minlash sektori;
- ko'ngil ochar tadbirlar sektori;
- turistik operatorlar va turistik agentlar.

Dunyo turizm sanoatida xususiy mulkchilik munosabatlarini tahlil qilinishida ham aynan mana shunday tasniflardan foydalaniladi.

Investitsiyalar bo'lib, foyda (daromad) olish va ijobiy ijtimoiy samaraga erishish maqsadlarida tadbirkorlik va boshqa boshqa faoliyat turlariga jalb qilinadigan pul mablag'lari, maqsadli bank qurilmalari, paylar va boshqa qimmatli qog'ozlar, texnologiyalar, mashinalar, asbob-uskunalar, litsenziyalar shu jumladan savdo belgilari, intellektual boyliklar hisoblanadi. Investitsion faoliyat obyekti bo'lib, yangi

tashkil etilayotgan, modernizatsiya qilinayotgan asosiy fondlar va aylanma mablag'lar, qimmatli qog'ozlar, maqsadli pul qo'yilmalar, ilmiy-texnik mahsulot, mulkning boshqa obyektlari, shuningdek mulk huquqlari va intellektual huquqlar hisoblanadi.

Turizm investitsiyasi loyiha asosiga, turizm sohasining xususiyati ichida quyidagi izohlashni keltiramiz. Turizm investitsiya loyihasi mavjud turizm salohiyatlikni baholattirish, mahalliy va xorijiy turist talabini qarshilash, yangi tayyorgarlik imkoniyatlarini yaratish, mamlakatga valyuta kirishini ro'yobga chiqarib milliy rivojlanishga yordamchi bo'lish, tijoriy joyda foyda olish kabi maqsadlardan bir nechtasini ro'yobga chiqarish yuzasidan, tovar va xizmatlarni ishlab chiqarib sotish uchun turizm bo'limlarining qurilish va ishlatilishiga qaratilgan loyiha ishlarining yig'indisidir.

Turizm sektorida investitsiya loyihalari, bevosita turizm muassasasi va korxonalari, boshqa iqtisodiy korxonalardan farqli bo'lgan ma'lum xususiyatlarga egadir. Investitsiya beruvchi shaxs yoki korxonalar bilan loyiha tuzuvchi va baholattiruvchi mutaxassislar sektorning bosh xususiyatlarini yaqindan tanishlari, investitsiya qarorlarining olinishidan tejamli harakat qilib qolmasdan, eng mos qarorlarga erishishda asosiy unsurlarni hosil qiladi.

Turizm sektorining tuzilishida mavjud bo'lgan dalillarning ko'pchiligi yuqori saviyalarda foyda olishlikning ro'yobga chiqishiga monelik qilmoqda. Turizm investitsiyalari ichida tunash korxonalari barqaror sarmoya miqdorining boshqa industriyalarga qaraganda juda ko'p ajratiladigan investitsiyalardir. Turizm investitsiyalaridagi bu barqaror sarmoya kattaligi, barqaror baholar ko'pligi, xususan sarmoyaning rentabelligi jihatidan va sarmoya aylanish tezligi jihatidan ahamiyatli bir omildir.

Turistik korxonalarda, xususan investitsiya qilingandan keyin boshqarish jarayonida, barqaror xarajatlar asosiy xarajatlarning 70-80% nisbatigacha ko'tariladi. Buning sababi, energiya, ta'mirlash, personal, ammortizatsiya, foiz va shunga o'xshash xarajatlarning chiziq to'liqligidan mustaqil bo'lib davomiylik ko'rsatishi kerak. Barqaror xarajatlarning yuqori bo'lishi, rentabellik jihatidan ahamiyatli bir raqamdir va foydaga o'tish nuqtasining ijro va hajmi foydalanish miqdori munosabatini og'irlashtirmoqdadir.

Turizm talabining investitsiyaga ta'siri, har qancha investitsiya loyihalarining tayyorlanish bosqichida bozor vazifalarining ichkarisida o'rganilgan bo'lsa ham ko'pincha ratsional bo'lmagan omillarga bog'liq bo'lgani uchun o'lchanish va

baholantirilish ham qiyindir. Ichki va tashqi turizm talabi faqat daromad kabi iqtisodiy omillarning rol o'ynagani bir soha bo'lmasdan moda, ko'rgazma, iste'mol havosi, ijtimoiy-psixologik omillar kabi bir nechta omil ham turizm talabining asosiy ta'sirchisidir.

Turizm bozorini yaxshi o'rganish, havas anketalarini qo'llash, davomli bozor nazorati qilish shartdir. Faqat, turizm sektoridagi loyihalarning hech bir vaqt har qaysi bir sektor loyiha kabi oddiy bir shaklda buyurilib qo'lga olinmasligini bilish kerakdir. Shu sababli ham sektorlar orasida alternativ investitsiya loyiha muhokamasini qilish juda qiyindir.

Turizm investitsiyasi loyihalarining milliy iqtisodga bo'lgan ta'sirlari yuqori, hosil qilganlari korxonalar foydaligini boshqa sektorlarga qaraganda juda kam qanoatlantiruvchi bo'lgani uchun bu loyihalarning baholanishida alternativ loyihalar asosiy o'rin egallaydi va munosib ko'rilgan va loyihalarning rag'batlantirish tadbirlaridan kerakli foydalanishlari asos qilib olinadi. Rivojlanayotgan mamlakatlar uchun jismoniy rejalashtirish ishlarining bir butunlik ichida yuritilishida hisoblanmaydigan foydalar bo'lmoqda.

Turizm investitsiya loyihalarini moliyalashtirish manbalari, turizm investitsiya loyihalarida bajarilishning tekshirilishi uchun oldin investitsiya loyihasining ro'yobga chiqarilishi tahlil qilinadi. Undan keyin, rivojlantirish ishlarining yuzaga chiqargani natijalar, ma'lum kriteriyalar jihatidan mezonlashtirish tahlili tobe tutiladi. Bunday qilib, investitsiya loyihalarining moliyalashtirilishi tugatilgan loyihalarning tatbiq qilish sohasiga qo'yilish yoki qo'yilmasligi qaror qilingan, investitsiya alternativlaridan qaysisining yoki qaysilarining tanlanishida makro va mikro iqtisodiy yo'nalishidan manfaatli bo'lishi aniqlangan bo'ladi.

## MUHOKAMALAR

Loyihani moliyalashtirish operatsiyasining obyektiv bir ko'z bilan va ma'lum kriteriyalarga asoslanib yuritilishi, beriladigan qarorning to'g'riligi va manba ta'minlanishida eng samarali sohalarining belgilanishi majburiydir. Shunday ekan loyihani tayyorlagan kishi yoki guruh mavzuga odatlanganligi sababida qilingan xatolarni aynan qabul qilish va yangilash havasida bo'ladi. Shu sababli, investitsiya loyihalarini moliyalashtiradigan kishi yoki guruh bilan tayyorlagan kishi yoki guruhning farqli bo'lish mavzusi ustida talabchanlik bilan yoritilishi kerak turizm baza yaratish, valyuta kirimini yaratish kabi funksiyalarga ega bo'lsa ham bu

xususiyatlar turizm sohasida qilinadigan har bir investitsiyaning munosib bo‘lish yoki bo‘lmasligini qaror bera olish uchun yetarli soliqlar emas. Shu sababli turizm investitsiyasi loyihalarining hosil qiladigani foydalar bilan keltiradigani tannarxlarining qiyoslanish yo‘liga ketilishi kerak.

Xususan, industriya loyihalarining moliyalashtirilishida qo‘llanilgan uslublar, turizm investitsiyasi loyihalarini moliyalashtirish uchun ham joriy qilinadi.

## XULOSA

Turizmدا investitsiya loyihalarining moliyalashtirilishi uchun oldin bozor izlanishlari aniqlangan to‘liqlik nisbatlari bilan loyihada qo‘llaniladigan narxlarning sog‘lom va ishonchli soliqlarga tayanib tayanmasligi nazorat qilinishi kerak. Turizmدا investitsiya loyihalari, ma’lum bir tovar yoki xizmat ishlab chiqarilishga ta’minlanishi ko‘zlangan manbalarning iqtisodiy va moliyaviy tomondan avantajli bir ta’minlanish bo‘lish yoki bo‘lmasligini ko‘rsatishi yuzasidan ro‘yobga chiqarilmoqda.

## FOYDALANILGAN ADABIYOTLAR

1. Fayzieva Sh.R. O‘zbekistonda turizm rivojlanishining iqtisodiy mexanizmini takomillashtirish. Nomzodlik dissertasiyasi. – T.: O‘zMU
2. Sh.Q.Fozilchaev, N.G‘. Xidirov “Investitsiya va lizing asoslari”;
3. O‘zbekiston Respublikasining 2014-yil 29-oktyabr “Investitsiya faoliyati to‘g‘risida “gi qonunining yangi tahriri;
4. A.N.Jo‘raev “Investitsiya loyihalarini moliyalashtirish manbalari qiymatini baholash”
5. Abdulqosimov X. O‘zbekistonda turizmni rivojlantirish muammolari va istiqbollari. Magistrlik dissertasiyasi. TDIU 2005

## AKTSIYADORLIK TIJORAT BANKLARIDA KUZATUV KENGASHLARINING FAOLIYATINI TASHKIL QILISH AMALIYOTINI TAKOMILLASHTIRISH

**Mardiev Akrom**

**Bank Moliya Akademiyasi tinglovchisi**

**Annotatsiya.** Shu maqolada aksiyadorlik tijorat banklarida kuzatuv kengashlarining faoliyatini tashkil qilish amaliyotini takomillashtirish usullari ko'rib childi. Bank Kuzatuv kengashi bank faoliyatini samarali va oqilona boshqarishni, shu jumladan Bank Boshqaruvi a'zolari o'rtasida vakolat va majburiyatlarni taqsimlashni ta'minlaydigan faoliyatni boshqarish bo'yicha tashkiliy tuzilmaning amalga oshirilishi ustidan nazoratni belgilaydi va amalga oshiradi, manfaatlar to'qnashuvining oldini olish va hal qilish asosida.

**Kalit so'zlar:** aksiyadorlik, takomillashtirish, tijorat banklari, kuzatuv kengashlari, amaliyot.

**Аннотация.** В данной статье рассмотрено совершенствование практики организации деятельности наблюдательных советов в акционерно-коммерческих банках. Наблюдательный Совет Банка определяет и осуществляет надзор и контроль за внедрением организационной структуры управления деятельностью, обеспечивающей эффективное и предусмотрительное управление Банком, включая распределение полномочий и ответственности между членами правления Банка, предотвращение и урегулирование конфликта интересов.

**Ключевые слова:** капитал, улучшение, коммерческие банки, наблюдательный совет, практика.

**Abstract.** This article discussed the improvement of the practice of organizing the activities of supervisory boards in joint-stock commercial banks. The Supervisory Board of the Bank determines and exercises supervision and control over the implementation of the organizational structure for managing activities that ensures the effective and prudent management of the Bank, including the distribution of powers and responsibilities among members of the Bank's Management Board, and the prevention and settlement of conflicts of interest.

**Keywords:** equity, improvement, commercial banks, supervisory boards, practice.

### **KIRISH**



Banklar iqtisodiyotning muhim tarkibiy qismidir. Ular tijorat tashkilotlarini moliyalashtiradi, aholining keng qatlamlariga asosiy moliyaviy xizmatlar ko'rsatadi va to'lov tizimlariga kirishni ta'minlaydi.

Bundan tashqari, ayrim banklarning faoliyati qiyin bozor sharoitida kredit va likvidlikdan foydalanish imkonini beradi. Bank biznesida davlatning butun moliyaviy tizimini xavf ostiga qo'yishi mumkin bo'lgan ko'plab ichki risklar yashiringan. Shuning uchun banklarda kuchli korporativ boshqaruvning mavjudligi juda muhimdir. Korporativ boshqaruv omonatchilarning manfaatlarini himoya qilishga va nosimmetriklarni minimallashtirishga qaratilgan bank boshqaruv organlari, uning omonatchilari va mijozlari o'rtasidagi ma'lumotlar.

### ADABIYOTLAR TAHLILI VA METODLAR

J.Charkmanning fikricha, bank sohasida korporativ boshqaruv davlat organlari, bank kuzatuv kengashlari va ularning yuqori rahbariyatining banklarga qanday ta'sir ko'rsatish usullarini o'z ichiga oladi:

- o'z egalari uchun doimiy iqtisodiy foydani ta'minlash uchun korporativ maqsadlarni belgilash;
- kundalik operatsiyalarni bajarish;
- omonatchilar manfaatlarini himoya qilish;
- boshqa manfaatdor tomonlarning manfaatlarini hisobga olish;
- ishonchlilik va amaldagi qonunlarga muvofiqlik umidlarini qondirish uchun korporativ faoliyatni yo'naltirish [1].

Banklar faoliyatini tartibga solish bo'yicha yuqoridagi barcha sub'ektlardan O'zbekiston banklarining korporativ boshqaruv tizimida kuzatuv kengashi asosiy ishtirokchi hisoblanadi. Shu bilan birga, uning samarali ishlashi banklar rahbariyatining boshqa davlatlarda keng tarqalgan kuzatuv kengashining har qanday modelini tushunishiga bog'liq. Ushbu korporativ boshqaruv organi faoliyatining o'zbek amaliyoti ko'proq anglo-sakson yoki kontinental modellarga mos keladi.

O'zbekiston banklarida kuzatuv kengashi faoliyatini quyidagi mezonlar asosida o'rganish zarur:

- kuzatuv kengashining funktsional vazifalari;
- kuzatuv kengashi tarkibi;
- kuzatuv kengashi tarkibidagi qo'mitalar faoliyatini rivojlantirish;
- kuzatuv kengashi a'zolari faoliyatini baholash tartibi va mehnatga haq to'lash miqdori [4].

Umuman olganda, korporativ boshqaruv tizimini takomillashtirish kredit tashkilotlarining raqobatbardoshligi va barqarorligini oshirishga qaratilgan bank sohasida sifat o'zgarishlarining asosiy shartlaridan biridir.

## NATIJA VA MUHOKAMALAR

O'zbekiston bank qonunchiligi normalarida ikki pog'onali tuzilma, jumladan, kuzatuv kengashi va bir-birini istisno qiluvchi a'zolik tizimiga ega kengash nazarda tutilgan.

Aksiyadorlari soni 50 nafardan kam bo'lgan aksiyadorlik jamiyatlari kuzatuv kengashini tuzmaslik huquqiga ega bo'lgan nobank sektoridan farqli o'laroq, banklar aksiyadorlar sonidan qat'i nazar, yuqoridagi tuzilmaga ega bo'lislari shart.

O'zbekistonning barcha banklari kuzatuv kengashi - kengashning mavjudligi to'g'risidagi qonun hujjatlari talablariga amal qiladi.

O'rganilayotgan banklar kuzatuv kengashining funktsional vazifalari quyidagilardan iborat:

- bank missiyasi va strategiyasini ishlab chiqish (so'rovda qatnashgan banklarning 58 %);
- joriy faoliyat ustidan davriy nazoratni amalga oshirish (70%);
- bankning moliyaviy va operatsion barqarorligi uchun javobgarlik (8%);
- asosiy menejrlarning texnik topshiriqlari va mas'uliyatini belgilash (66%);
- asosiy qaror qabul qiluvchilar bilan ochiq va faol muloqotni ta'minlash (32%);
- tashqi auditorni aniqlash (86%);
- bank tomonidan qonunchilik talablariga rioya etilishini nazorat qilish (18%);
- boshqaruv kengashi a'zolari va boshqa mas'ul xodimlarning mehnatiga haq to'lash miqdorini tasdiqlash (86%);
- bank kredit limitlarining miqdoriy va sifat parametrlarini tahlil qilish (20%);
- boshqaruv raisi va a'zolarini tayinlash (80 foiz va 92 foiz);
- muhim moliyaviy operatsiyalarni tasdiqlash (54%);
- yillik byudjetni tasdiqlash (50%).

Ko'pincha banklar kuzatuv kengashi va kengash o'rtasida vakolatlarni, funktsional majburiyatlarni va mas'uliyatni to'g'ri belgilash va taqsimlashda qiyinchiliklarga duch kelishadi. Ayrim hollarda kengash va hay'at qarorlar qabul qilishda kollegial organ sifatida faol emas; ba'zan, aksincha, ular o'zlarining roli va vakolatlarini to'liq tushunmaydilar, bank va umuman uning aksiyadorlari oldidagi nazorat va "ishonchli" vazifalarni bajaradilar.

Umuman olganda, funktsional majburiyatlarni taqsimlashning noaniq chegaralari mas'uliyatni taqsimlashning asosiy g'oyasini buzadi va tashkilotda javobgarlik muammolarini keltirib chiqaradi. Aynan shu amaliyot minoritar aksiyadorlarni boshqaruv jarayonidan chetda qoldiradi.

Ijobiy tomoni shundaki, banklar bosqichma-bosqich kuzatuv kengashi va kengash o'rtasida rol va mas'uliyat taqsimotiga o'tmoqda.

Oxirgi uch yil davomida banklarning 12% yangi yoki amaldagi nizom va ichki me'yoriy hujjatlarga o'zgartish va qo'shimchalar kiritish orqali o'z boshqaruvi va kengashlarining funksional vazifa va majburiyatlarini rasman tasdiqladi. Banklar shuningdek, kuzatuv kengashlari va kengashlari o'rtasidagi muvofiqlashtirish tizimini standartlashtirilgan va muntazam hisobotlarni joriy etish, shuningdek, kuzatuv kengashi kotibiyatlarini tashkil etish orqali rasmiylashtirish va takomillashtirish.

So'rov o'tkazilgan banklarda kuzatuv kengashi a'zolarining o'rtacha soni 5 nafarni, kengash a'zolarining o'rtacha yoshi 39 yoshni tashkil etadi. Qizig'i shundaki, AQShda banklarida boshqaruv kengashi a'zolarining o'rtacha yoshi 51 yoshni, Buyuk Britaniyada - 53 yoshni, Germaniyada (kuzatuv kengashi tarkibida) - 49 yoshni tashkil qiladi [2].

Tegishli ma'lumotga ega bo'lgan holda, moliyaviy sektorda professional tajribaga ega boshqaruv kengashi a'zolariga ehtiyoj ortib bormoqda. Shu bilan birga, ishonch va mas'uliyat kabi xususiyatlar ta'lim va kasbiy tajribadan ko'ra muhimroq ko'rinadi, bu qisman Ukraina banklari kuzatuv kengashlari a'zolarining yoshligi bilan izohlanadi. Banklarning 38 foizida uchta yirik aksiyadordan kamida bittasi kuzatuv kengashiga kiradi, banklarning 72 foizida kuzatuv kengashlari a'zolari ushbu banklardagi ulushlarga egalik qiladi va yirik aksiyadorlar (katta ishtirokchilar) barcha a'zolarini tayinlaydilar. banklarning 64 foizida kuzatuv kengashi.

Kuzatuv kengashi darajasida bank ishi bo'yicha kasbiy bilimlarning etishmasligi ma'lum darajada banklarning 88 foizida kuzatuv kengashi tashqi maslahatchilarni jalb qilish huquqiga ega ekanligi bilan qoplanadi; Biroq, faqat 12% banklarda kuzatuv kengashi tashqi maslahatchilar xizmatlaridan foydalanish uchun o'z byudjetiga ega.

Kuzatuv kengashi barcha aksiyadorlarning vakili bo'lishi va ijrochi, ijrochi bo'lmagan va mustaqil direktorlar o'rtasida muvozanatni saqlashi kerak. Ukrainaning xalqaro standartlari va korporativ boshqaruv tamoyillariga muvofiq, Kuzatuv kengashi (kamida) 25% mustaqil direktorlarni o'z ichiga olishi kerak.

Ukraina bank qonunchiligiga muvofiq, boshqaruv kengashi a'zolari kuzatuv kengashida va aksincha, bir lavozimni egallashga haqli emas. Ammo bu kuzatuv kengashining ayrim a'zolarining bankning doimiy xodimi bo'lishiga to'sqinlik qilmaydi. Banklarning yarmida bor-yo'g'i 3 nafar (qonun bo'yicha minimal talab qilinadi) yoki kuzatuv kengashining 4 nafar a'zosi bor va faqat

30% kamida bitta mustaqil direktorga ega. Ushbu 30% bankdan mustaqil direktorlar kuzatuv kengashi a'zolarining deyarli yarmini tashkil qiladi. Garchi ba'zi hollarda bunday direktorlarning mustaqillik darajasi yoki ularning qaror qabul qilish jarayoniga ta'siri darajasi shubha ostida qolishi mumkin. Shu bilan birga, ko'pgina banklar ushbu lavozimga ham aksiyadorlar, ham bank uchun qadrlil bo'lgan munosib

nomzod topa olmaganı uchungina kuzatuv kengashiga mustaqil direktorlarnı qabul qilmaydi.

Kuzatuv kengashi tarkibida qo'mitalar tuzish bo'yicha xalqaro korporativ boshqaruv amaliyoti O'zbekiston banklarida keng tarqalgan emas. Aslida, O'zbekiston bank sektorida kuzatuv kengashi qo'mitalari mavjud emas. Banklarning atigi 18 % kuzatuv kengashida bir yoki bir nechta qo'mitaga ega. Banklarning atigi 6 % taftish komissiyasi mavjudligini e'lon qiladi, 2% esa risklarnı boshqarish qo'mitasiga ega. Mustaqil direktor faqat bitta bankda kuzatuv kengashi qo'mitasiga raislik qiladi. Bunday qo'mitalar faqat kuzatuv kengashiga bo'ysunadimi yoki ular ikki tomonlama - kuzatuv kengashi va kengashga bo'ysunadimi, bu ham noaniq qolmoqda [5].

Shuni ta'kidlash kerakki, banklarning 83 % kuzatuv kengashlari a'zolariga rasmiy ravishda maosh to'lamaydi. Buni qisman ularning aksariyati banklarning asosiy aksiyadorlari yoki manfaatlarini ifodalashi bilan izohlash mumkin, garchi ish haqining etishmasligi kuzatuv kengashlari a'zolarining bank oldidagi mas'uliyatini kamaytirishi mumkin. Boshqaruv a'zolari rasmiy ish haqi oladigan banklarda, asosan, belgilangan ish haqi shaklida bo'ladi. Bank infratuzilmasidan bepul foydalanish (kotib, haydovchi va boshqalar), bepul uy-joy yoki bank operatsiyalari uchun imtiyozli stavkalar kabi qo'shimcha imtiyozlar ko'proq mashhur. Banklar kuzatuv kengashi a'zolariga to'lanadigan haq miqdorini oshkor qilmaydi. Banklarning atigi 10% kuzatuv kengashi a'zolarining ish haqi miqdorini oshkor qiladi. Bunday ma'lumotlar, qoida tariqasida, har bir boshqaruv a'zosi uchun alohida va faqat bank aksiyadorlariga oshkor qilinadi.

Kuzatuv kengashi faoliyatini baholashning to'g'ri ishlab chiqilgan tartiblari yo'q. Banklarning atigi 15% kuzatuv kengashi a'zolari faoliyatini baholashning rasmiylashtirilgan ichki tartibi mavjud, banklarning 50 % ushbu baholash jarayoni aksiyadorlarning shaxsiy fikr-mulohazalari asosida amalga oshirilishini ta'kidladi. 28% hollarda a'zolari baholash kuzatuv kengashi raisi tomonidan amalga oshiriladi va faqat 35% banklarda kengash a'zolari mustaqil ravishda o'zlarini baholaydilar. Banklarning o'ndan bir qismi kuzatuv kengashi a'zolarini baholash zarurligini ko'rmayapti [3].

Ayrim hollarda yakka tartibdagi mulkdorlar boshqaruv kengashi a'zolarini bevosita tayinlaydi (va lavozimidan ozod etadi), bu esa saylov jarayonining oshkoralik tamoyillariga ziddir.

Kuzatuv kengashi va uning a'zolarining roli va mas'uliyatining noaniqligi ularning faoliyatini baholashning tegishli usullarining yo'qligiga sabab bo'lishi mumkin. Kuzatuv kengashi a'zolarining ish haqiga kelsak, O'zbekistonning korporativ boshqaruv tizimida ijrochi bo'lmagan direktorlar (kuzatuv kengashi a'zolari) ish haqining uchta tizimi qo'llaniladi:

- yillik qat'iy ish haqi (asosan direktorning hissasi va uning kasbiy fazilatlarini baholash tizimi yo'qligi sababli foydalaniladi);
- har bir boshqaruv yig'ilishi natijalariga ko'ra haq to'lash;
- direktorning faoliyati uchun haq to'lash.

Yillik belgilangan ish haqining qo'llanilishi rasmiylashtirilgan baholash tartib-qoidalarining yo'qligi bilan bog'liq. Bitta tashkilotda ishlab chiqilgan baholash standartlari deyarli yo'q. Bundan tashqari, direktorlarning malaka darajasini va ularning kengash ishiga qo'shgan shaxsiy hissasini baholash qiyin.

Qayd etish joizki, O'zbekistondagi banklarning 56 % direktorlarga umuman maosh to'lamaydi. Ish haqining eng keng tarqalgan shakli yillik qat'iy ish haqi hisoblanadi, ammo uning miqdori ko'p hollarda motivatsion qiymatni shubha ostiga qo'yadi. Rivojlangan mamlakatlarnikidan 10-15 barobar kam. Aksiya opsiylari direktorlar uchun haq to'lash vositasi sifatida ishlatilmaydi. Ulardan foydalanish qonun bilan taqiqlangan.

## XULOSA

Yuqoridagilarni umumlashtirib, xulosa qilishimiz mumkinki, O'zbekiston bank sohasida samarali korporativ boshqaruv institutini shakllantirish muammosi ancha dolzarb bo'lib, uni hal etishning aniq usullarini ishlab chiqishni taqozo etadi. Shunday qilib, O'zbekiston banklari va korxonalarida korporativ boshqaruv amaliyotida quyidagi umumiy xususiyatlarni ajratib ko'rsatish mumkin:

- umuman olganda, O'zbekistonda kuzatuv kengashining soni va tarkibiga oid milliy qonunchilik talablari bajarilgan, biroq korporativ boshqaruv sohasidagi xalqaro kodlar va tavsiyalar talablari bajarilmayapti;
- a'zolarining o'rtacha soni 5-7 kishini tashkil etadi, biroq O'zbekiston korxonalarida kuzatuv kengashlari ko'payish tendentsiyasiga ega;
- umuman olganda, Kuzatuv kengashining funksiyalari yetarlicha aniq belgilanmagan, banklar vakolatlarni, funksional majburiyatlarni to'g'ri belgilash va taqsimlashda qiyinchiliklarga duch kelmoqda;
- kuzatuv kengashlari faoliyatining ayrim jihatlari Bazel qo'mitasining pozitsiyasiga mutlaqo zid keladi, unga ko'ra ushbu boshqaruv organi bankning kundalik boshqaruvida ishtirok etmasligi kerak;
- kuzatuv kengashida qo'mitalar deyarli yo'q. Aksariyat hollarda faqat taftish komissiyasi mavjud bo'lib, uning tuzilishi qonunchilik darajasida belgilanadi. Biroq, u kuzatuv kengashining tarkibiy elementi emas;
- nazorat va audit funksiyalarini amalga oshirish nuqtai nazaridan korporativ boshqaruv amaliyoti mukammal emas;

- kuzatuv kengashining Ukraina modeli tarkibi va tuzilishi jihatidan anglo-sakson modelining xususiyatlariga ega, ammo funksional roli bo'yicha banklarning kuzatuv kengashlari kontinental model xususiyatlariga ega. Korxonalarda, aksincha, kuzatuv kengashi o'zining funksional roli bo'yicha anglo-sakson modeliga, ayrim hollarda esa, tarkibi va tuzilishiga ko'ra, kontinental modelga xos xususiyatlarga ega;
- kuzatuv kengashida mustaqil direktorlar soni yetarli emas, O'zbekiston korxonalarida kuzatuv kengashlarida mustaqil direktorlar O'zbekiston banklariga qaraganda sezilarli darajada ko'p;
- kuzatuv kengashi a'zolarining mehnatiga haq to'lashning rasmiy tizimi mavjud emas, Kuzatuv kengashi faoliyati va mustaqil direktorlar faoliyati uchun haq to'lash miqdori o'rtasida bog'liqlik yo'q;
- umuman olganda, mustaqil direktorlarning malakasi yetarli emas, xususan, moliyaviy menejment sohasida mutaxassislar yetishmaydi;
- direktorlar faoliyatini baholashning rasmiylashtirilgan tartiblari mavjud emas, ammo boshqaruv kengashi faoliyatini baholash kuzatuv kengashlarining asosiy funktsiyalari qatoriga kiradi. Shunisi qiziqki, kuzatuv kengashi faoliyati natijalarini baholaydigan komissiya yo'q.

#### ADABIYOTLAR RO'YXATI

1. Ботирова К.С. (2021). Особенности корпоративного управления в банковском секторе Узбекистана. Известия Тульского государственного университета. Экономические и юридические науки, (7), 206-218.
2. Верников А. Корпоративное управление и устойчивое развитие бизнеса: стратегическая роль советов директоров / [http://www.hse.ru/data/561/510/1238/Article\\_HSE-Corp-fin\\_governance\\_and\\_BoD\\_Mar08.pdf](http://www.hse.ru/data/561/510/1238/Article_HSE-Corp-fin_governance_and_BoD_Mar08.pdf).
3. Ismoilov K.I. Features of corporate governance in banks // Management of the company. 2022. No. 9.
4. Rustambekova M.R. Corporate governance in banks // Banking. 2021. No. 5. P. 51-53
5. "Banklar. Moliya. Investitsiyalar": sayt. <https://economics.studio/bank-delo/rol-nablyudatel'nogo-soveta-kommercheskogo-17929.html>

## BOSHLANG‘ICH TEXNOLOGIYA DARSLARIDA O‘QUVCHILARNING AMALIY FAOLIYATIDA ESTETIK MADANIYATNI SHAKLLANTIRISH

**Bazarov Sardor Normuminovich**  
**Toshkent kimyo xalqaro universiteti kurs magistranti**

**Annotatsiya.** *Ushbu maqolada boshlang‘ich texnologiya darslarida o‘quvchilarning amaliy faoliyatida estetik madaniyatni shakllantirish usullari ko‘rib chiqildi. Boshlang‘ich maktabda allaqachon zamonaviy o‘quvchining ma‘naviy madaniyatini shakllantirish shoshilinch va malakali hal qilishni talab qiladigan eng muhim pedagogik muammolardan biridir. Shaxsning estetik madaniyati inson ma‘naviy madaniyatining zaruriy tarkibiy qismidir.*

**Kalit so‘zlar:** *"Texnologiya" ta'lim yo‘nalishi, o‘quvchilar, estetik tarbiya, amaliy faoliyat, estetik madaniyat.*

**Аннотация.** *В данной статье рассмотрено формирование эстетической культуры в практической деятельности учеников на начальных уроках технологии. Формирование духовной культуры современного школьника уже в начальной школе – одна из важнейших педагогических проблем, требующая неотложного и компетентного решения. Эстетическая культура личности – необходимая составляющая духовной культуры человека.*

**Ключевые слова:** *образовательная область «Технология», ученики, эстетическое воспитание, практическая деятельность, эстетическая культура.*

**Abstract.** *In this article, the formation of aesthetic culture in the practice of students at the initial technology lessons is considered. The formation of the spiritual culture of a modern student already in elementary school is one of the most important pedagogical problems that requires an urgent and competent solution. The aesthetic culture of the individual is a necessary component of the spiritual culture of a person.*

**Keywords:** *educational area "Technology", students, aesthetic education, practical activity, aesthetic culture.*

### **KIRISH**

Umumta'lim maktabida estetik tarbiyani takomillashtirish zarurati shundan kelib chiqadiki, aynan shu maktab insoniyat madaniyatini o‘zining rang-barangligi bilan ochib beradi, uning o‘ziga xos munosabatini hayot va ish shakllantiradi, axloq va ma‘naviyat asoslarini yaratadi, unga ijodiy munosabatni tarbiyalaydi.

Bunda hal qiluvchi o'rinni yangi pedagogik tafakkur, o'qituvchining yuksak darajada rivojlangan estetik ongi, uning pedagogik madaniyati egallaydi. Estetik tarbiyaning ta'lim maktabining pedagogik jarayonida tutgan o'rnini tushunish zarurati maktabda san'at chegaralarini kengaytirish vaqti kelganligini ko'rsatadi: harakat qilish, qo'shiq aytish, rasm chizish, haykaltaroshlik san'atidan tortib, tafakkur, his qilish san'ati, yashash asosida amalga oshiriladi [1].

### **ADABIYOTLAR TAHLILI VA METODLAR**

Pedagogik jarayon estetik tarbiyaning barcha omillari va vositalarini yagona tizimda birlashtirish, yaxlitlik, murakkablik va uzluksizlik uchun boy potentsial imkoniyatlarni o'z ichiga oladi, chunki maktabdan boshqa hech qanday joyda "bugungi kunda har bir bolaga o'tkazish" uchun bunday uzoq vaqt yo'q, shuningdek "mahalliy xalqning yuksak ma'naviy madaniyati merosi va uni butun insoniyat madaniyatining vositachisiga aylantiradi", deb ta'kidlaydi B.M. Nemenskiy [2].

Estetik tarbiyaning global maqsadi insonning voqelikka ijodiy munosabatini shakllantirishdir, chunki estetikaning mohiyati estetik hodisalarni idrok etishda ijodkorlik va birgalikda ijod qilishdadir. Aniqroq vazifalar ichida eng muhimlaridan biri estetik ehtiyojni shakllantirish bo'lib, uni go'zallik qonuniyatlari bo'yicha insonning go'zallik va faoliyatga bo'lgan ehtiyoji deb ta'riflash mumkin. Ikki muhim komponentga e'tibor qaratish lozim: estetik ehtiyojning kengligi, ya'ni shaxsning voqelik hodisalarining mumkin bo'lgan eng katta doirasiga estetik munosabatda bo'lish qobiliyati va estetik ehtiyojning sifati. mehnat tarbiyasi darslarida badiiy did va ideal darajasida. Shaxs kamolotida estetik tarbiyaning ahamiyati juda katta. Mehnat tarbiyasi orqali estetik tarbiya faqat integral tizim tamoyillarini amalga oshirishning quyi tizimidir. Biz o'z ishimizda texnologiya darslarida estetik tarbiyaning pedagogik shartlarini ko'rib chiqamiz.

### **NATIJARLAR VA MUHOKAMA**

"Texnologiya" ta'lim yo'nalishi umumiy o'rta ta'limning majburiy tarkibiy qismi bo'lib, o'quvchilarga zarur texnik va texnologik tushunchalar, bilim va ko'nikmalarni beradi, ularsiz shaxsni har tomonlama rivojlantirish, uni ijtimoiylashtirish, eng yaxshi an'analarni saqlash va tiklash, xalq madaniyati, mamlakatning ekologik va hissiy taraqqiyoti mumkin emas. Talabalarda umumiy, texnologik va mehnat madaniyatini shakllantirish, ular tomonidan bilim va ko'nikmalarni o'zlashtirishga texnik va texnologik tushunchalar va maxsus mashqlar, ijodiy loyihalar, jumladan, transformatsion faoliyatning asosiy bosqichlarini o'zlashtirish jarayonida erishiladi. "Texnologiya" darslari o'quvchilarning har tomonlama barkamol rivojlanishiga, ularning fan asoslari bo'yicha bilim va ko'nikmalarini, birinchi navbatda, aniq mahsulotlar ishlab chiqarish jarayonida amalda qo'llashiga ko'maklashishga



qaratilgan. O'quvchilarda texnologik va texnikaviy madaniyat, iqtisodiy savodxonlik, estetik did, ekologik e'tiqod, mehnatsevarlik va mas'uliyat haqidagi tasavvurlarni shakllantirish, texnika, texnologiya va san'at va hunarmandchilik sohasidagi ilg'or mamlakatimiz yutuqlarini o'rganish asosida vatanparvarlik ruhida tarbiyalash, o'z bilimlarini targ'ib etish zarur.

Texnologiya darslari boshlang'ich sinf o'quvchilarida san'atga va olamga estetik munosabatni shakllantirish uchun qulay zamin yaratadi. Go'zallik va foydalilik uyg'unlashgan, bola shaxsining hissiy va intellektual sohalari bevosita amaliy faoliyatda rivojlanadigan dars shaxsning ma'naviy, xususan, estetik rivojlanishi muammolarini hal qilishga ko'proq yordam beradi. Texnologiya darslarida kichik yoshdagi o'quvchining estetik madaniyatining barcha tarkibiy qismlari shakllanadi. Estetik madaniyatni shakllantirish jarayoni - bu o'qituvchi tomonidan amalga oshiriladigan va u tomonidan bolalar bilan birgalikda tashkil etilgan estetik faoliyatga, shu jumladan, bolaga estetik ta'sir ko'rsatishning maqsadli pedagogik jarayoni. Boshlang'ich maktab ta'limining oxiriga kelib, estetik madaniyat estetik idrok, estetik tuyg'u, estetik bilim, estetik harakatlarni o'z ichiga oladi. San'atga va atrofimizdagi olamga estetik munosabatni shakllantirishning samarali vositalaridan biri bu "estetik signallar" dan foydalanishdir. "Estetik signal" o'qituvchi kichik o'quvchining estetik madaniyatini muvaffaqiyatli shakllantirish uchun foydalanadigan ma'lum impulslarni anglatadi. Boshlang'ich texnologiya darslarida o'quvchilarning amaliy faoliyatida estetik madaniyatni shakllantirish uchun "Kichik usta" umumiy madaniy yo'nalishining darsdan tashqari mashg'ulotlarida quyidagi estetik impuls signallari guruhlari qo'llaniladi - og'zaki va vizual tarzda [4].

✓ Og'zaki "estetik signallar": Signal-xabarlar o'qituvchining darsda o'quvchilarga taklif qiladigan estetik ma'lumotlar bo'lib, uning maqsadi o'quvchi ongiga ta'sir etish, shaxsning estetik madaniyatini shakllantirishga olib keladi. Ushbu xabar uchun o'qituvchining hikoyalari, o'quvchilar bilan suhbatlari aniq, sodda va qiziqarli bo'lishi kerak. Ularga o'yin va ertak elementlarini kiritish kerak. Bunday ma'lumotlar bolalarga ularning oldingi bilimlari va tajribasini hisobga olgan holda berilishi va rang-baranglik elementlariga ega bo'lishi kerak. Bunday turtkiga misol sifatida o'qituvchining bolalarni ish joyini estetik jihatdan tashkil etishga undashi mumkin: "Bizga yoqimli va qulay ishlashimiz, hunarmandchilik chiroyli bo'lib chiqishi uchun barcha materiallar va asboblarni stolda chiroyli va to'g'ri tartibga solish kerak va hokazo.

✓ Eslatma signallari: Sinfda ko'pincha bolalarning mavjud bilimlari, ko'nikmalari va qobiliyatlariga murojaat qilish kerak. Dars boshida ushbu eslatuvchi iboralar bolalarning bilimlarini (tashkiliy xarakterga ega): ular ilgari o'rganilgan

nazariy va amaliy materiallar, bolalar tomonidan olingan hayotiy tajriba, ish joyining estetikasi haqida ma'lumotlarni o'z ichiga olishi mumkin. Mustaqil amaliy faoliyat vaqtida eslatuvchi impulslar hissiy-emotsional xususiyatga ega bo'lib, bolaning bajarilgan harakatlarga estetik munosabatida iz qoldiradi, bu ularni estetik jihatdan qimmatli qiladi, bolaning dunyoqarashiga ta'sir qiladi. Shunday qilib, masalan, "O'zbek milliy libosi" (4-sinf) matosidan aplikatsiya qilishda shablonlar to'g'ri bo'lishi kerak, o'qituvchi bolalarga hunarmandchilik nafis va go'zal bo'lishi, mo'ljallangan badiiy tasvirni aks ettirishi kerakligini, matoning belgilariga muvofiq belgilanishini eslatadi. Muhimi, darsni yakunlashda o'qituvchi tomonidan ishlatiladigan eslatmalar. Ular refleksiv va shakllantiruvchi xususiyatga ega bo'lib, estetik mulohazani faollashtiradi, bu estetik idrok, estetik did, estetik munosabat kabi shaxs estetik madaniyatining asosiy tarkibiy qismlaridan biri bo'lib, estetik idealni shakllantirish uchun asosdir [3].

✓ Rag'batlantirish signallari: Impuls-rag'batlantirishning asosiy turi - bu bolalarning estetik faolligini oshirishga, estetik tajribani shakllantirishga, yosh o'quvchilardan estetik fikrlash va tasavvurni rivojlantirishga, estetik qiziqishlarning paydo bo'lishi va rivojlanishiga qaratilgan o'qituvchining savollari tahlil qilinadi. Misol uchun, o'quvchini to'g'ri rang sxemasini tanlashga olib keladigan savol bolalarning to'g'ri rang kombinatsiyasi haqidagi bilimlarini faollashtiradi. Bunday savol ma'lum estetik ma'lumot yoki yo'nalishni o'z ichiga olganligi sababli, u bolalarni estetik faoliyatga undaydi, go'zallik tuyg'usini faollashtiradi. Rag'batlantiruvchi signallar - bu qandaydir estetik harakatni amalga oshirish taklifi bo'lib, bolani birgalikda yaratishga undaydi: "Keling, o'zimizni dizaynerlar sifatida tasavvur qilaylik ...", "Keling, orzu qilaylik va buni shunday qilishga harakat qilaylik ..." [5].

Vizual estetik signallar. Bularga vizual tarzda idrok etiladigan signallar kiradi: san'at va hunarmandchilik asarlari ko'rgazmalari, sxemalar, texnologik xaritalar, mahsulot namunalari, shablonlar, qo'g'irchoqlar, ko'rgazmali didaktik materiallar.

- Sxemalar, shablonlar aniq, batafsil, estetik bo'lishi kerak. Sxematik tarzda bajarilgan elementlardan ko'ra badiiy, silliq rangli chiziqlardan foydalanish chuqur idrok etishga yordam beradi va bolalar tushunishi uchun eng qulaydir.

- O'qituvchi sinfga olib kelgan mahsulot namunalari. Avvalo, ular bolalar uchun tushunarli bo'lishi kerak. Buning uchun ularni oz sonli qismlardan qilish tavsiya etiladi; hunarmandchilik ishlab chiqarilgan material taniqli, shakllar to'g'ri, mutanosib. Namuna o'lchami bolalar mahsulotining o'lchamiga mos kelishi kerak, kattaroq bo'lgan boshqa namunaga ega bo'lish juda yaxshi - ko'rgazmali. Namuna bolani o'ziga jalb qilishi, uni xursand qilishi, qiziqish uyg'otishi, bolada badiiy va mehnat faoliyatiga qo'shilish istagini uyg'otishi kerak.

- Qo'shimcha materiallar (lentalar, payetlar, boncuklar, payetlar, tugmalar, boncuklar, plastik ko'zlar, kichik qobiqlar va boshqalar) bolalar osongina ko'rib chiqishi va ularga tegishi uchun ko'rgazma qutilarida taqdim etilishi kerak. Bunday materiallarning go'zalligi, yorqinligi, rang-barangligi va yaqinligi bolalarda ular bilan ishlashga, shakli va rangini hayolga solishga katta ishtiyoq uyg'otadi.

- Dekorativ-amaliy san'atning turli turlari texnikasida yasalgan asarlar ko'rgazmalari, xalq amaliy san'ati an'analari bilan tanishtirish. O'qituvchi sinfda bunday mahsulotlar ko'rgazmalarini tashkil etib, bolalarni xalq amaliy san'ati va an'analari bilan tanishtiribgina qolmay, kichik yoshdagi o'quvchilarning estetik madaniyatini shakllantirishga ham zamin yaratadi. Xalq amaliy san'ati namunalari bolalarda jonli emotsional munosabat, chinakam qiziqish uyg'otadi, shuning uchun bunday estetik signallar estetik tuyg'ularning paydo bo'lishiga yordam beradi. Ular ushbu mahsulotlar bilan qayta-qayta muloqot qilish istagini keltirib chiqaradi - ularni tekshirish, qo'llar bilan teginish, ular bilan o'ynash. Bolalar o'qituvchi tomonidan ko'rsatilgan ko'rkazmalarni, bo'yalgan yog'och idishlarni, qutilarni, naqshli sochiqlarni uzoq vaqt eslab qolishadi va ko'pincha ularni ko'rgazmaga qaytarishni so'rashadi. Binobarin, ko'rgazma buyumlari estetik ehtiyoj va motivlarning shakllanishiga hissa qo'shadigan shunday impulslarni o'z ichiga oladi ("Men xuddi shu hunarmandchilikni yasashni xohlayman, chunki u chiroyli, yorqin; men u bilan o'ynay olaman; men uni onamga, buvimga bermoqchiman" ularni rozi qilish" va hokazo.). Badiiy-estetik qoidalar va qonuniyatlarga rioya qilgan holda tayyorlangan bunday mahsulotlar estetik did, estetik munosabatni shakllantirishga yordam beradi va shuning uchun estetik ideal asoslarini shakllantirishga yordam beradi. Yuqorida aytilganlarga asoslanib, kichik yoshdagi o'quvchilarning badiiy an'analarni emotsional idrok etish jarayonini quyidagi sxema bilan ifodalash mumkin: idrok → his-tuyg'u → tajriba → his → zavq → mulohaza → motiv → faoliyat → ehtiyoj.

### **XULOSA**

Bugungi kunda o'quvchilarni estetik tarbiyalashga katta e'tibor berilmoqda. Ko'p jihatdan, bu umumiy ta'lim uchun yangi davlat ta'lim standartlarini joriy etish bilan bog'liq. O'qituvchi bolalarga bilim olib keladi, lekin agar ularda rivojlangan his-tuyg'ular bo'lmasa, ular qanday empatiya qilishni bilmasalar, bu bilim ularga atrofdagi dunyoning go'zalligi nafaqat o'zlari uchun, balki boshqalar uchun ham manfaatli yashash, hayotning go'zalligi haqida to'liq tasavvurni bermaydi. Va eng muhimi, maktab o'quvchilarining o'zlari ongsiz ravishda emas, balki go'zallikka ishonish, uni hayotning barcha jabhalariga: uyda, oilada, yaqinlari bilan munosabatlarda, o'z ishlarida olib borish istagi bilan go'zallik yaratuvchisi bo'lishlari kerak.

Tadqiqot jarayonida biz boshlang'ich texnologiya darslarida o'quvchilarning amaliy faoliyatida estetik madaniyatni shakllantirish jarayonini tahlil qildik, o'quvchilarni estetik tarbiyalashning pedagogik shartlarini aniqladik:

- estetik tarbiya vazifalarini ta'lim jarayonining umumiy maqsadining tarkibiy qismi sifatida aniq ifodalashni nazarda tutuvchi estetik tarbiya tizimi;
- kelajakdagi muvaffaqiyatli professional, estetik jihatdan ahamiyatli faoliyat uchun zarur bo'lgan ma'lumotlarni tanlash;
- o'quvchilarning estetik tarbiyasi uchun estetik ongini va haqiqiy pedagogik faoliyatni takomillashtirishga qaratilgan ta'lim shakllari va usullarini tanlash;
- o'quvchilarning estetik madaniyatini rivojlantirish darajasini nazorat qilish.

### ADABIYOTLAR RO'YXATI

1. Ernazarova M. S., & Ismoilova M. E. (2021). Boshlang'ich sinf o'quvchilarini aqliy faoliyat usullariga o'rgatish texnologiyasi. *Science and Education*, 2 (6), 477-483.
2. Неменский Б.М. Педагогика искусства. Изд-е 2. – М.: МИР, 2019.
3. Temirova M.N. Zamonaviy ijtimoiy-madaniy sharoitda maktab texnologiya darslari. Qozon: PetroPress, 2022.
4. Komilov T.A. Shaxsning estetik madaniyati // *San'at va ta'lim*. 2022. № 1.
5. Сидоров О.В., Козуб Л.В. и другие. Модель подготовки учителя технологии и ее роль в формировании естественно-научных, общетехнических и технологических знаний, умений и навыков // *Инновации и инвестиции*. 2021. № 4.

## YURAK QON TOMIR KASALLIKLARIGA KORONAVIRUSNING TA'SIRI

**Rahmatova Hilola Abdurashidova**

o'qituvchi, Navoiy davlat pedagogika instituti

Tibbiyot fakulteti, Umumiy tibbiy kafedrası

**Narzullayeva Charos Abduraxmon qizi**

Pediateriya ishi yo'nalishi talabasi

Navoiy davlat pedagogika instituti

E-mail: [narzullayevacharos1@mail.com](mailto:narzullayevacharos1@mail.com)

**Annotatsiya:** *Ushbu maqolada koronavirusning (COVID-19) yurak qon tomir kasalliklariga ko'rsatadigan ta'sirining ko'rinishlari, statistik holatlar muhokama etiladi. Shu bilan birga, ko'p jihatdan infektsiyaning tarqalish xususiyatlarini o'rganish, bemorning yoshiga, jinsiga, zararli odatlariga, yondosh kasalliklari kabi bir qancha omillarga bog'liqligi takidlangan.*

**Kalit so'zlar:** COVID-19, yurak qon tomir kasalliklari(YQTK), yurak ishemiyasi, tashxis.

**Аннотация:** В данной статье рассматривается влияние коронавируса (COVID-19) на сердечно-сосудистые заболевания, статистические случаи. В то же время отмечено, что многие факторы зависят от изучения особенностей распространения инфекции, возраста больного, пола, вредных привычек и сопутствующих заболеваний.

**Ключевые слова:** COVID-19, сердечно-сосудистые заболевания(ССЗ), ишемическая болезнь сердца, диагностика.

**Abstract:** This article discusses the effects of the coronavirus (COVID-19) on cardiovascular diseases, statistical cases. At the same time, it was noted that many factors depend on the study of the characteristics of the spread of infection, the patient's age, gender, harmful habits, and related diseases.

**Key words:** COVID-19, cardiovascular disease(CVD), cardiac ischemia, diagnosis.

### KIRISH

Dunyoning barcha mamlakatlarida COVID-19 pandemiya ko'rinishida katta tezlikda tarqalib jahonda millionlab aholi u bilan kasallanmoqda. Tabiiyki bu hol barcha tadqiqotchilar oldida ushbu kasallikni har tomonlama va atroflicha chuqur

o'rganishni kun tarkibida asosiy vazifa qilib qo'yimoqda. Dunyo olimlarining hozirgi kuzatuvlariga ko'ra jarayon ayrim hollarda belgilsiz kechsa, ko'p hollarda yuqori nafas yo'llarining o'tkir respirator infeksiyasi belgilari bilan namoyon bo'ladi [2; 4].

Undan so'ng bemorlarning bir qismida zotiljam, o'tkir respirator distress sindromi, sepsis rivojlanib pirovard oqibatda barcha a'zolarining (poliorgan) yetishmovchiligi yuzagakeladi [1; 3]. Bugungi kunda barcha tadqiqotchilar tomonidan COVID-19 kasalligi yoshiulug' kishilar va turli yondosh kasalliklar mavjud bo'lgan bemorlarda og'ir kechib ko'proq o'limga sabab bo'lishi e'tirof etilgan. Ular orasida uning yurak qon-tomir kasalliklari negizida komorbid rivojlanishiga alohida e'tibor berilgan bo'lsa ham ammo hozirga qadar COVID-19 miokardning turli kasalliklari to'g'risida yakuniy xulosaga kelinmagan [3].

### TADQIQOT METODOLOGIYASI VA EMPIRIK TAHLIL

Statistik ma'lumotlarga ko'ra, kasalxonaga yotqizilgan bemorlarda yurak-qon tomir kasalliklari(YQTK) bilan kasallanish darajasi COVID-19 bilan kasallangan bemorlarda ancha yuqori va tez-tez uchraydi. COVID-19 kasalligi bilan birgalikda yurak ishemik kasalligi(YuIK), arterial gipertenziya(AG), miokardit, aritmiyalar, kardiomiopatiyalar va hattoki miokard infarkti tez-tez uchrab turadi. Shu bilan birga, baholash natijasi ko'p jihatdan infeksiyaning tarqalish xususiyatlarini o'rganish o'tkazilgan hududga, bemorning yoshiga, jinsiga, zararli odatlariga, yondosh kasalliklari kabi bir qancha omillarga bog'liq. Shunga ko'ra, ma'lumotlarni to'plash va ularni tizimlashtirish bilan turli xil yurak-qon tomir xavf omillari va yurak-qon tomir kasalliklarining paydo bo'lish chastotasi haqidagi dolzarb muammolar COVID-19 bilan kasallangan bemorlarning kontingentlari aniqlanadi va bunga qarshi chora tadbirlar amalga oshiriladi.

COVID-19 kasalligi hali to'liq o'rganilgani yo'q, YQTK bilan og'irgan bemorlarda COVID-19 yanada og'irroq kechishi kuzatilmoqda. Shunday qilib, 99 ta ketma-ket ma'lumotlarni retrospektiv tahlil qilishda COVID-19 bilan kasallangan bemorlar va natijalari ma'lum bo'lgan pnevmoniya bilan kasalxonaga yotqizilganidan keyin birinchi 14 kun ichida, Breshiyadagi(Shimoliy Italiya) kasalxonalardan birida yurak ishemik kasalligi(YuIK), Bo'lmachalar fibrilliyatsiyasi(BF), Surunkali yurak yetishmovchiligi(SYuY) bo'lgan 53 ta bemordan olingan analiz natijalarida qonda kreatinin, troponin C, NT-proBNP, shuningdek prokalsitonin miqdori yuqori ekanligi aniqlandi[1].

Shu bilan birga, ular dastlab renin-angiotensin-aldosteron tizimining(RAAT) blokatorlarini, antikoagulyantlar va statinlarni ko'proq qabul qilishgan. Natijada, yurak kasalliklari bilan birga o'lim va septik shok bilan kasallanish sezilarli darajada yuqori bo'ldi(15% o'rniga 36%  $p = 0,02$ ) va 0 ga nisbatan 11%, mos ravishda  $p=0,02$

va shuningdek, respirator distress sindromi(RDS), venoz va arterial trombozning tez-tez paydo bo'lish tendentsiyasi yuzaga keldi. Yuqoridagi ko'rsatkichlar o'sishiga, asosiy omil yoshi bilan bir qatorda, YuIK, SYuY, Qandli diabet(QD) 2 tip, Surunkali buyrak kasalligi(SBK) va NTproBNPning yuqori darajasida o'lim sezilarli darajada yuqori edi, ammo bu tendensiyaning kelib chiqishi RAAT blokatorlari va antikoagulyantlarni oldindan qo'llash bilan bog'liq emas degan xulosa mavjud.

Vuxan (Xitoy) Universiteti kasalxonasida 187 bemorning ma'lumotlarini retrospektiv tahlil qilishda, yurak-qon tomir kasalliklari bo'lmagan va yurak troponin darajasi normal bo'lgan bemorlarda 13,3%, yurak-qon tomir kasalliklari bo'lgan bemorlarda yurak troponin darajasi normal bo'lganda - 37,5% va yurak troponin darajasi yuqori bo'lganda - 69,4% o'lim ko'rsatkichi yuzaga kelgan [3].

Shu bilan birga, yurak troponin darajasi keksalarda va yurak-qon tomir kasalliklari bilan og'rigan bemorlarda (13,2% ga nisbatan 54,5%) tez-tez o'sdi va qondagi C-reaktiv oqsil (CRO) va NT-proBNP konsentratsiyasi bilan o'zaro bog'liq bo'ldi. Kasalxonada o'lim darajasi yuqori bo'lganidan tashqari, qonda yurak troponin darajasi yuqori bo'lgan bemorlarda yurak aritmiyalari va Suniy nafas olish(SNO) uskunasiga bo'lgan ehtiyoj yuqori bo'lgan.

Vuxan (Xitoy) universiteti kasalxonasida og'ir COVID-19 bilan kasalxonaga yotqizilgan 671 bemorning kasallik tarixini retrospektiv tahlil qilish natijalariga ko'ra, kardiotroponin I darajasining ko'tarilishi mustaqil ravishda quyidagilar (keksa yosh, gipertenziya, YuIK, SYuY va yuqori daraja CRO) bilan bog'liq edi [6]. Shu bilan birga, qonda kardiotroponin I konsentratsiyasining oshishi, kreatin fosfokinaza va NTproBNPning MB fraktsiyasi darajasining oshishi bilan birga, kasalxonada o'limning mustaqil prognozchisi edi.

Nyu-York shahridagi o'tkir respirator yetishmovchiligi bo'lgan 5257 bemorda keksa yosh, YuIK, SYuY mavjudligi kasalxonada o'limga sabab bo'luvchi mustaqil omil deb baholangan [2].

Yurak qon – tomir tizimini ob'ektiv tekshirish. Xurujlar oralig'idagi davrda yurak soxasi ko'rigi, paypaslash va perkussiyada aksariyat YuIK va ateroskleroz bilan og'rigan bemorlarda, ayniqsa AG mavjud bo'lganda cho'qqi turtkisi va yurak chap chegarasi (chap qorincha bo'shlig'i kengayishi hisobiga) chapga siljiganligi kuzatiladi. Qon bosimi me'yorida bo'lgan bemorlarda odatda chegara o'zgarmaydi.

Auskultatsiyada chap qorinchani qisqaruvchanlik xususiyati pasayishi hisobiga xurujlar oralig'ida I ton sustlashadi. U nafaqat chap qorinchani sistolik disfunktsiyasi balki kompensator gipertrofiyasi, qorincha devoridagi fibroz o'zgarishlar va ayrim holatlarda gibernirlovchi yoki "kar" miokard mavjudligi bilan bog'liq bo'lishi

mumkin. Aortani ko'krak qismi aterosklerozi mavjud bo'lganda, QB me'yorda bo'lsa ham, to'sh suyagining o'ng qirrasi, II qovurg'a oralig'ida II ton aktsenti eshitiladi.

Periferik qon tomirlar tekshirilganda ularni qattiqlashganligi va egri – bugri bo'lib qolganligi aniqlanadi. QB bir oz ko'tarilgan yoki me'yorida bo'lishi mumkin.

Stenokardiya huruji vaqtida bemorlar harakatsiz, agar yurib ketayotgand vaqtda kuzatilsa bir necha daqiqaga to'xtaydilar. Og'riq tunda yoki bemor yotgan vaqtda kuzatilsa odatda, u to'shakda o'tirib oladi. Bu holat yurakka kelayotgan venoz oqimni uni kislorodga bo'lgan talabini sekinlatib, ko'p hollarda og'riq hurujlari vaqtida bemorda o'limdan qo'rqish hissi yuzaga keladi, teri qoplamlari oqarib, yuzi azoblanuvchi tus oladi. Og'ir holatlarda taxikardiya yoki pul'sni sekinlashishi kuzatiladi.

Auskultatsiyada yurak mushaklarida ishemiya o'chog'i yuzaga kelganligi sababli qisqa muddatga miokard qisqaruvchanligi pasayishi hisobiga yurak tonlari bo'g'iqlashganligi aniqlanadi. Huruj bartaraf etilgach tonlar, jumladan I ton balandligi avvalgi holatiga qaytadi.

Og'ir hurujlar vaqtida ishemiya uchragan chap qorinchani miokardi regidligi oshishi hisobiga patologik IV ton (presistolik ot dupri) eshitilishi mumkin. Agar huruj vaqtida chap qorinchani sistolik disfunktsiyasi kuchaysa, yurakni III toni (protodiastolik ot dupri) aniqlanadi.

Laborator – asbobiy tekshirishlar. Aksariyat hollarda YuIK va turg'un zo'riqish stenokardiyasi tashhisi bemorni so'rab – surishtirish vaqtida aniqlanadi. Lekin stenokardiyaga xos bo'lgan og'riq sindromini bo'lmasligi YuIK tashhisi inkor etish uchun yetarlicha asos bo'la olmaydi. Shu sababli vaqti – vaqti bilan ko'krak qafasi va yurak sohasida og'riq hurujlari bezovta qilib turgan har qanday bemorda (ayniqsa, yoshi katta shaxslarda) YuIK bor yoki yo'qligini tasdiqlash uchun qator laborator – asbobiy tekshirish usullarini o'tkazish lozim. Quyida ularning asosiylariga to'xtalib o'tamiz.

Elektrokardiografiya. Ko'krak qafasidagi og'riqni qiyosiy tashhishlashda EKG muhim ahamiyatga ega bo'lgan tekshirish usuli hisoblanadi. Ayrim hollarda tinch holatda olingan EKG da hatto yaqqol namoyon bo'lgan stenokardiya xurujlari vaqtida ham YuIK ga xos o'zgarishlar bo'lmasligi mumkin. Ayniqsa yosh bemorlarning 1/3 qismida hurujlar oralig'ida olingan EKG da patologik o'zgarishlar kuzatilmaydi. Qolgan bemorlarda YuIK ga xos bo'lmagan quyidagi o'zgarishlar aniqlanishi mumkin:

- Chap qorincha gipertrofiyasi belgilari (hatto AG bilan og'rimagan bemorlarda ham);
- Avval o'tqazgan MI ga xos bo'lgan chandiqli o'zgarishlar belgisi;
- Turli xil ritm va o'tkazuvchanlikni buzilishlari;



- QRS kompleksi va Q – T oralig‘i davomiyligini bir oz uzayishi.

T tishchasini (silliqlashishi, ikki qutbli bo‘lishi, inversiyasi yoki aksincha baland T tishchasi) va RS-T oralig‘ini o‘zgarishi (ko‘pincha RS-T oraligni o‘rta chiziqdan bir oz pastga siljishi). Sanab o‘tilgan tinch holatda olingan EKG da T tishcha va RS-T oraligni o‘zgarishi YuIK dan tashqari chap qorincha gipertrofiyasi bilan kechadigan (AG, GKMP, tug‘ma hamda orttirilgan yurak nuqsonlari va boshqalar) yurak qon – tomir tizimining boshqa qator kasalliklarida ham kuzatiladi. Shuningdek, bu o‘zgarishlar ayrim dori vositalarini (yurak glikozidlari) qabul qilganda va elektrolitlar almashinuvini buzilishida ham yuzaga keladi. EKG da faqat IM o‘tkazganlikni tasdiqlovchi patologik Q tishcha aniqlanishi bemorda YuIK mavjudligini tasdiqlovchi belgi hisoblansa ham ammo, bu o‘zgarish DKMP, tugunchali periarteriit kabi kasalliklarda ham kuzatilishi mumkin.

Stenokardiya huruji vaqtida olingan EKG da RS-T oraligni o‘rta chiziqdan pastga siljishi yurak mushagining subendokardial sohasida ishemiya yuzaga kelganligidan dalolat beradi. Bir vaqtning o‘zida T tishchasini silliqdashishi, ikki qutbli bo‘lib qolishi yoki inversiyasi kuzatiladi. Bu o‘zgarishlar ko‘krak tarmoqlarida aniqlansa, chap qorinchani oldingi devorida, II, III, aVF tarmoqlarda bo‘lsa orqa diafragmal sohada ishemiya yuzaga kelganligini bildiradi. Ko‘krak tarmoqlarida baland, o‘tkir uchli va teng yelkali T tishcha paydo bo‘lishi chap qorinchani orqa devori ishemiyasidan dalolat beradi.

EKGdagi bu o‘zgarishlar stenokardiya hurujlari kabi qisqa muddatli bo‘lib, og‘riq bartaraf etilgandan keyin 4-10 daqiqa ichida to‘liq orqaga qaytadi. Yuqorida sanab o‘tilgan EKG o‘zgarishlar bilan kechgan stenokardiyaga xos bo‘lgan og‘riq huruji YuIK tashxisini tasdiqlovchi ishonchli me‘zon bo‘lsa ham amaliyotda kamdan – kam hollarda qayd etiladi. Faqat Xolter bo‘yicha olingan EKG bundan istisno hisoblanadi.

### **XULOSA VA MUNOZARA**

Shunday qilib, COVID-19 va YQTK va yurak qon tomir kasalliklari havf omillari qo‘shilib kelgan bemorlarda ularning o‘zaro ta’siri kasallikning kechishi va prognoziga salbiy ta’sir qiladi. Bunday vaziyatda, bir tomondan, yurak-qon tomir kasalliklarining oldini olish va davolashda samarali yondashuvlarni saqlab qolish, ikkinchi tomondan, COVID-19ning yanada og‘ir kechishiga tayyor bo‘lish juda muhimdir. Shubhasiz, bunday bemorlarni infektsiya va uning asoratlarinigina emas, balki yurak-qon tomir patologiyasini ham oldini olish, aniqlash va davolash muhim ahamiyat kasb etadi.

**FOYDALANILGAN ADABIYOTLAR RO‘YXATI**

- [1] Boitsov S.A., Pogosova N.V., Paleev F.N., Ejov M.V., Komarov A.L., Pevzner D.V. Yangi koronavirus infeksiyasi COVID-19 bilan kasalxonaga yotqizilgan bemorlarda klinik ko‘rinish va salbiy oqibatlarga olib keladigan omillar. Kardiologiya. 2021;61(2):4–14
- [2] Aviva Petri, Karolin Sabin. Vizual tibbiy statistika. M.: GEOTAR-MED, 2020. 169 b.
- [3] Galstyan GM. COVID-19 da koagulopatiya. Pulmonologiya. 2020;30(5):645-657
- [4] Gripp va boshqa respirator virusli infeksiyalar / ed. O.I. Kiseleva, I.G. Marinicheva, A. 2018-yil.

## BOSHLANG‘ICH SINIF O‘QITUVCHILARIDA KOMMUNIKATIV KOMPITENTLIK SHAKLLANISHINING IJTIMOIIY-PSIXOLOGIK DETERMINANTLARI

*Atavullayeva Mahbuba Qobilovna*

*BuxPXTI “Umumiy fanlar”*

*kafedrası o‘qituvchisi*

**Annotatsiya:** *Maqolada boshlang‘ich sinf o‘qituvchilarida kommunikativ kompetentlik namoyon etilishining ijtimoiy-psixologik xususiyatlari haqida mulohaza yuritilgan. Ta‘lim muassasalarida har bir o‘quvchi shaxsiga, uning guruhdagi mavqeyiga ta‘sir etuvchi ijtimoiy psixologik omillarga jiddiy e‘tiborni qaratish orqali bugungi kunda o‘sib kelayotgan yosh, bunyodkor avlodni jamiyat istiqbollari uchun yetarli darajada fidoiy, vatanparvar va xalqparvar qilib tarbiyalash masalasi bugungi kunning dolzarb muammolaridan biri hisoblanadi. Hozirgi zamonaviy pedagogikamizda pedagogik kompetentli o‘qituvchilik faoliyatini sifatli va samarali tashkil etilishini ta‘minlovchi omil sifatida qaraladi. Bugungi kunda o‘qituvchining kompetentligi qaysi mezonlar bilan belgilanishini o‘rganish muhim bo‘lmoqda .*

**Kalit so‘zlar:** *o‘qituvchi, pedagogik qobiliyat, kommunikativlik, shaxsiy sifatlar, intellektual kompetentlik, intellektual-korporativ kompetentlik.*

**Аннотация:** *В статье рассматриваются социально-психологические особенности коммуникативной компетентности учителей начальных классов. В образовательных учреждениях, уделяя серьезное внимание социально-психологическим факторам, влияющим на личность каждого учащегося, его положение в группе, вопрос воспитания подрастающего сегодня молодого, творческого поколения достаточно самоотверженным, патриотичным и человеколюбивым. для перспектив общества является одной из актуальных проблем современности. В нашей нынешней современной педагогике педагогическая компетентность рассматривается как фактор, обеспечивающий качественную и эффективную организацию педагогической деятельности. Сегодня важно усвоить критерии, по которым определяется компетентность учителя.*

**Ключевые слова:** *педагог, педагогические способности, коммуникативные, личностные качества, интеллектуальная компетентность, интеллектуально-корпоративная компетентность.*

### KIRISH

So‘nggi yillarda kadrlar tayyorlashni tubdan yaxshilash, maktab ta‘lim tizimidagi kamchiliklarni bartaraf etish, keljak avlodni yetuk shaxs sifatida tarbiyalash borasida bir qancha qonun va qarorlar qabul qilindi. Prezidentimiz Shavkat Mirziyoyev 2023-yilni “Insonga e‘tibor va sifatli ta‘lim yili” deb e‘lon qilishni taklif qilganlari ham bevosita ta‘lim tizimiga qaratilayotgan e‘tibordan darak beradi. Bejizga “Ta‘lim sifatini oshirish – Yangi O‘zbekiston taraqqiyotining yakkayu yagona to‘g‘ri yo‘lidir! Ushbu sohada boshlagan islohotlarimizni davom ettirishimiz, ta‘lim dargohlariga borib, o‘qituvchi va murabbiylar bilan ko‘proq muloqot qilib, sifatni oshirish bo‘yicha ular qo‘ygan masalalarni birgalikda hal qilishimiz kerak”,- deb aytgan nutqlarida ham ta‘lim sifatini oshirish orqali barkamol yurt farzandlarini tarbiyalashimiz kerakligi haqida ta‘kidlaganlar.

### ADABIYOTLAR TAHLILI VA METODLAR

Hozirgi zamonaviy pedagogikamizda pedagogik kompetentli o‘qituvchilik faoliyatini sifatli va samarali tashkil etilishini ta‘minlovchi omil sifatida qaraladi. Bugungi kunda o‘qituvchining kompetentligi qaysi mezonlar bilan belgilanishini o‘rganish muhim bo‘lmoqda. Zamonaviy jamiyat ta‘lim tizimi oldiga yuqori malakali, intiluvchan, raqobatbardosh, tashabbuskor, ma‘naviy va jismoniy sog‘lom shaxslarni tarbiyalab berish talabini qo‘ymoqda. 2017 – 2021 - yillarda O‘zbekiston Respublikasini yanada rivojlantirish bo‘yicha harakatlar strategiyasida “yuksak bilimli va intellektual rivojlangan avlodni tarbiyalash, oliy ta‘lim muassasalarida kompetentli ilmiy - pedagogic kadrlar zaxirasini barpo etish” vazifasi belgilandi. Shu o‘rinda savol tug‘iladi – “Kompetentli pedagog” kim? Uning shakllanish jarayoni qanday kechadi kabi savollar tug‘iladi. Shu nuqtai nazardan “kompetentlik” va “kompetensiya” tushunchalar mazmun mohiyatini aniqlashimiz muhim hisoblanadi.

Har bir o‘qituvchi ham “kompetentlik” tushunchasi nimani anglatishini va bu tushuncha “kompetensiya” tushunchasidan qanday farq qilishini bilavermaydi. “Kompetentlik” tushunchasi pedagogning ma‘lumoti, bilimi, ko‘nikmasi, qobiliyati, salohiyati va ish tajribasini o‘z ichiga oladi. Boshqacha qilib tushintirsak, uning ma‘lum bir ish turini bajarish qobiliyati hisoblanadi. Aslida, bu ikki atama bir-biriga o‘xshash hisoblanadi, bir-biriga yaqin ma‘nolarni anglatadi. “Kompetensiya” bilimlarning umumiyliigi va ularning odamlarda mavjudligini bildirsa, kompetentlik – esa bu bilimlarni ish jarayonida ishlatish ya‘ni amalda qo‘llash ma‘nolarini anglatadi.

Kompetensiya - o‘rganilgan va mavjud ma‘lumot, bilim, ko‘nikmalarni tanish hamda notanish vaziyatlarda qo‘llay olish qobiliyati hisoblanadi. Kompetentlik kompetensiya tushunchasiga nisbatan kengroq tushuncha hisoblanib, ta‘lim – tarbiya beruvchining ma‘lumoti, bilim, mahorati, ko‘nikmasi, qobiliyati, salohiyati, mehnat

faoliyati va ish tajribasini o'z ichiga oladi. Kompetentlik jarayonida mavjud bilimlarni amalda qo'llab ko'rsatib berish jarayoni kompetensiya deb aytsak ham bo'laveradi.

Shu o'rinda yana bir ma'lumot kompetentlik tushunchasi professionallik tushunchasi bilan yonma-yon tushuncha bo'lib bir qarashda bir-biriga o'xshashdek bir-ikkinchisini to'ldirayotgandek bo'lib tuyuladi. Lekin yaxshilab e'tibor berib qaralganda bu ikkala so'z bir- biridan tubdan farq qiladi. Professionallik deganda mavjud bilimlardan tashqari, balki mehnatga, kasbga bo'lgan munosabat, ishning o'ziga xos tomonlari tushuniladi. Rivojlangan kompetensiyalar tezda seziladi, chunki professional o'qituvchi o'z bilim, ko'nikma va malakalarini doimo rivojlantirishga harakat qiladi, aniq maqsad va natijalarga erishishga harakat qiladi. Ishchan qadriyatlarini ishlab chiqaradi va ular ko'p hollarda ish jarayonining talablariga mos keladi. Kompetentlik esa biroz murakkab tushuncha hisoblanadi. Chunki kompetentlik nafaqat bilimlarning mavjudligini, balki shu bilan birga ularni amalda qo'llay olish qobiliyatini ham taqazo etadi. Kompetentlikni faqat keng qamrovli baholash va kuzatish jarayonida aniqlash mumkin.

Professionallik va kompetentlik tushunchalari umumiy xususiyatga ega. Shuni esdan chiqarmaslik kerakki hamisha ham belgilangan talablar va standartlarga to'liq mos keladigan mutaxassislar ham haqiqiy professionallar bo'lavermaydi, chunki hamma mutaxassislar ham o'z bilim va ko'nikmalarini amalda qanday to'g'ri qo'llashni bilishmaydi. Shuning uchun ko'p hollarda bunday pedagogik jarayon va faoliyat samarasiz bo'lib qolaveradi.

## NATIJALAR

Kasbiy pedagogik kompetensiyalarni bir necha turlarga ajratish mumkin. Ularning har birini alohida quyidagicha turlarga ajratish maqsadga muvofiq hisoblanadi:

-Maxsus pedagogik kompetensiya – pedagogik faoliyatni kerakli darajada amalga oshirish uchun yetarli ma'lumotga ega bo'lish hisoblanadi. Bundan tashqari ta'lim-tarbiya beruvchining o'z kasbiy darajasini munosib baholay olishi va mutaxassis sifatida o'z rivojlanishini belgilash qobiliyatini ham o'z ichiga oladi.

Yosh avlodga zamonaviy ta'lim berish bilan birga ularni umuminsoniy va milliy qadriyatlar, yuksak insoniy fazilatlar ruhida tarbiyalash, ongi va qalbini mafkuraviy, ma'naviy va axborot tahdidlaridan ishonchli himoya qilish, ularda g'oyaviy immunitet va faol fuqarolik pozitsiyasini shakllantirish masalalari davlatimizning doimiy diqqat markazida bo'lib kelmoqda. Vatanimizning kelajagi, xalqimizning ertangi kuni,

mamlakatimizning jahon hamjamiyatidagi obro‘-e‘tibori, avvalo, yoshlarimizning unib-o‘shib, ulg‘ayib, qanday inson bo‘lib hayotga kirib borishiga bog‘liqdir. Biz bunday o‘tkir haqiqatni also unutmashimiz

Darhaqiqat, dastavval ta‘lim muassasalarida har bir o‘quvchi shaxsiga, uning guruhdagi mavqeyiga ta‘sir etuvchi ijtimoiy psixologik omillarga jiddiy e‘tiborni qaratish orqali bugungi kunda o‘shib kelayotgan yosh, bunyodkor avlodni jamiyat istiqbollari uchun yetarli darajada fidoiy, vatanparvar va xalqparvar qilib tarbiyalash masalasi bugungi kunning dolzarb muammolaridan biri hisoblanadi.

## MUHOKAMALAR

Ta‘lim tizimida olib borilayotgan islohotlar o‘quv faoliyati mazmunini yangilash, yosh avlodning ma‘naviy-axloqiy qiyofasini shakllantirish ishiga mas‘ul bo‘lgan pedagog kadrlarning bilim va kasbiy malakalari darajasini yuqori bosqichga ko‘tarish imkonini beradi. Ta‘lim muassasalarida faoliyat yuritayotgan pedagog xodimlarning kommunikativ, kasbiy kompetentligini oshirishda muloqot ko‘nikmalarini hosil qilishlari, o‘quvchilarning fiziologik va psixologik xususiyatlaridan kelib chiqqan holda munosabatda bo‘lishliklari talab etiladi. Kasbiy kompetentlikni shakllantirish yuzasidan tahlil ishlarini olib borish naiajasida ilmiy adabiyotlarda kompetentlikning quyidagi turlarga bo‘linishi aniqlandi: kommunikativ kompetentlik; bilim olish kompetentligi; intellektual kompetentlik; intellektual-korporativ kompetentlik; axborot olish kompetentligi; texnologik kompetentlik; madaniy kompetentlik; psixologik kompetentlik; psixologik-pedagogik kompetentlik kabi turlarini ko‘rishimiz mumkin.

## XULOSA

Uzoq yillar olib borilgan tadqiqotlar pedagogik qobiliyatlar murakkab va ko‘p qirrali psixologik bilimlardan iborat ekanligini ko‘rsatib berdi. Ana shu tadqiqot ma‘lumotlaridan foydalanib, pedagogik qobiliyatlar tuzilishida muhim o‘rin egallaydigan qator komponentlarni ajratib ko‘rsatishimiz mumkin: Kommunikativ kompetentlik - ta‘lim jarayonining barcha ishtirokchilari, jumladan, ta‘lim oluvchilar bilan samimiy muloqotda bo‘lish, ularni tinglay bilish, ularga ijobiy ta‘sir ko‘rsata olish xususiyati ekanligini ko‘rishimiz mumkin Kommunikativ qobiliyat - muomala va muloqot o‘rnata olish, bolalarga kirishib ketish qobiliyati.

Yuqorida qayd etilganlarda shuni xulosala qilib aytish mumkinki, maqsad va vazifalarni hal etilishi o‘qituvchilarni zamon bilan hamnafas bo‘lishga, o‘zining

kommunikativ qobiliyatlarini shakllantirib o'quvchilar uchun dars mashg'ulotlarining sifatli va tushunarli olib borishga harakat qilishi kerak.

### FOYDALANILGAN ADABIYOTLAR RO'YXATI

1. *Mirziyoyev Sh.M. ning O'zbekiston Respublikasini rivojlantirish bo'yicha Harakatlar strategiyasi to'g'risidagi farmoni. 2017 y 38 b.*
2. *G'oziyev E. Pedagogik psixologiya asoslari. T.1997.b.79 b.*
3. Қодиров К. Мактаб таълимига етукликнинг психофизиологик жихатлари. Услужий қўлланма. - Т.: Мирзо Улуғбек номли ЎзМУ, 2009. -112-б.
4. Хурвалиева Т.Л. Мактабгача ёшдаги болаларнинг психик ривожланишига оид назариялар. ЗАМОНАВИЙ ТАЪЛИМ / СОВРЕМЕННОЕ ОБРАЗОВАНИЕ 2019, 7(80). 23-30 Б.
5. Баратов Ш.Р. Социально-психологические основы создания психологической службы в Узбекистане: Автореф. дис. ... докт. психол. наук. – Т., 1998. – 37 с.
6. [Xarakter aksentuatsiyasi tushunchasining ijtimoiy-psixologik tahlili](#) EDUCATION Scientic journal Mart 2022.663 bet
7. [Yoshlarda irodaviy sifatlarni shakllantirishning psixologik xususiyatlari](#) EDUCATION Scientic journal Mart 2022.663 bet
8. Ashurov R.R. [spss dasturi yordamida talabalarda shaxslilik sifatlarini tadqiq qilishning psixologik xususiyatlari.](#)

## GLOBAL AXBOROT MAKONIDA KIBERTERROR TAHDIDLARI

Muxammatqulov Shohruhbek Erkin o'g'li

**Annotasiya.** Bugungi global axborot makonida kiberterror tahdidlari kun sayin ortib bormoqda. Makur tahdidlar nafaqat inson hayotiga balki davlat manfaatlariga ham jiddiy zarar yetkazishi yoki uni parchalanishiga sabab bo'lishi mumkin. Ushbu maqolada global axborot makonida kiberterror tahdidlari va unga qarshi kurashishning zamonaviy mafkuraviy va texnologik mexanizmlari xususida so'z boradi. Shuningdek, ushbu maqola mavzusiga doir rasmiy va ilmiy adabiyotlardagi nazariy qarashlar umumlashtirilib mavjud muammo yuzasidan taklif va tavsiyalar keltiriladi.

**Kalit so'zlar:** Axborot xavfsizligi, kiberterror tahdidlari, zamonaviy tendensiyalar, mafkuraviy polegon, texnologik omillar.

## CYBERTERROR THREATS IN THE GLOBAL INFORMATION SPACE

**Abstract.** In today's global information space, cyber-terrorist threats are increasing day by day. Insidious threats can cause serious damage not only to human life, but also to the interests of the state or cause its disintegration. This article talks about the threats of cyber-terror in the global information space and the modern ideological and technological mechanisms of combating it. Also, the theoretical views of the official and scientific literature on the topic of this article are summarized and suggestions and recommendations are given regarding the existing problem.

**Key words:** Information security, cyberterrorist threats, modern trends, ideological battlefield, technological factors.

## КИБЕРТЕРРОРИЧЕСКИЕ УГРОЗЫ В МИРОВОМ ИНФОРМАЦИОННОМ ПРОСТРАНСТВЕ

**Аннотация.** В современном глобальном информационном пространстве с каждым днем возрастают кибертеррористические угрозы. Коварные угрозы могут нанести серьезный ущерб не только жизни человека, но и интересам



*государства или вызвать его распад. В данной статье говорится об угрозах кибертерроризма в глобальном информационном пространстве и современных идеологических и технологических механизмах борьбы с ним. Также обобщаются теоретические взгляды официальной и научной литературы по данной теме, даются предложения и рекомендации относительно существующей проблемы.*

**Ключевые слова:** *информационная безопасность, кибертеррористические угрозы, современные тенденции, идеологическое поле боя, технологические факторы.*

### **KIRISH**

Hozirgi axborotlashgan davrda globallashuv jarayoni tobora kengayib, dunyo mafkuraviy manzarasining yangicha ko‘rinishi va rivojlanishiga o‘z ta‘sirini o‘tkazib kelmoqda. Bugungi tahlikali va murakkab zamonda esa turli-tuman g‘oyalar kurashi axborot xurujlari orqali taqdim etilishi natijasida barcha jamiyat va davlatlarning fuqarolari, ayniqsa yoshlar xushyor va sergak bo‘lishlari o‘ta muhim ahamiyat kasb etadi[1]. Axborot xaffsizligidan farqli o‘laroq dunyoga tahdid solayotgan yana bir katta muammo bu kiberhujumlarning tahdidlaridir.

### **ADABIYOTLAR TAHLILI VA METODLAR**

**Kiberterrorchilik** - maxsus xakkerlik dasturlari orqali kompyuter tarmoqlari boshqaruv tizmini egallab olish, viruslar yordamida kompyuter tizimlarini ishdan chiqarish kabi xunrezliklarni amalga oshiradi. Bugungi kunda aynan ushbu tushuncha axborot texnologiyalari sohalaridagi ko‘p turdagi jinoyatlarni o‘zida birlashtiradi[2]. Virus va boshqa zararli dasturlar orqali axborot tizimlarini ishdan chiqaradi hamda katta daromadga ega bo‘ladi. Statistik ma‘lumotlar tahliliga ko‘ra virtual jinoyatchilar o‘zlarining bunday xatti-harakati bilan 110 milliard dollardan ziyod moliyaviy zarar keltirar ekan. Bunday huquqbuzarliklarni oldini olish uchun yiliga 270 milliard dollardan ortiq mablag‘ sarflanmoqda. Tadqiqotchilarning fikriga ko‘ra: dunyodagi eng ko‘p qirg‘in daromad keltiradigan biznes– narkotik moddalar savdosining yillik hajmi 288 milliard dollarni tashkil qiladi va bu kiberjinoyatchilikdan kelayotgan daromaddan ancha kamdir. Dastlab, kiberterror atamasi 1980-yilda AQSHning xavfsizlik va qidiruv institutining katta ilmiy xodimi Barri Kollin tomonidan qo‘llanilgan. Ma‘lumotlarga qaraganda Internetda sodir etilgan ilk jinoyat 1983-yil “Arpanet” internetga aylanmasidan oldin sodir etilgan. Bizning jamiyatimiz, iqtisodiyotimiz va muhim infratuzilmalarimiz asosan kompyuter tarmoqlari va axborot

texnologiyalari faoliyatiga bog'liq bo'lib qoldi. Axborot texnologiyalariga ehtiyojimiz oshgani sayin kiberhujumlar yanada jozibador va potentsial halokatni yuzaga keltiradi. Xalqaro statistik ma'lumotlarga qaraganda, kiber hujumlar tufayli keladigan zarar har yili 114 milliard dollarga tushadi. Agar kiberhujumlardan uni oldini olish uchun kompaniyalarning ajratgan vaqtlari hisoblansa, kiber hujumlarning umumiy qiymati 385 milliard AQSh dollarini tashkil etadi[3]. Shu jumladan, kiber hujumlar qurbonlari ham sezilarli darajada o'smoqda. Nima uchun kiber hujumlar gullab-yashnamoqda? Buning sababi shundaki, kiberhujumlar jismoniy hujumlarga qaraganda arzon, qulay va kamroq xavfga egadir[4]. Kiber jinoyatchilar faqat kompyuter va Internet aloqasidan tashqari bir necha xarajatlarni talab qiladilar. Ular geografiya va masofa bilan chegaralanmagan. Internetning noma'lum xususiyati tufayli ularni aniqlash va javobgarlikka tortish qiyin. Axborot texnologiyalari tizimlariga qarshi hujumlar juda jozibadorligini hisobga olib, kiberhujumlarning soni o'sib borishi kutilmoqda.

## NATIJALAR

Kiberxavfsizlik turli xil kiberhujumlar atrofidagi muammolarni tushunishga va har qanday raqamli va axborot texnologiyalarining maxfiyligini, yaxlitligini va mavjudligini saqlaydigan himoya strategiyasini ishlab chiqishga (ya'ni qarshi choralar) tegishli[5].

- **Maxfiylik** - bu ruxsatsiz shaxslar yoki tizimlarga ma'lumot oshkor qilinishining oldini olish uchun ishlatiladigan atama;

- **Butunlik** - bu ruxsatsiz tarzda har qanday o'zgartirish yoki o'chirishning oldini olish uchun ishlatiladigan atama;

- **Mavjudlik** - bu ma'lumotni yetkazib berish, saqlash va qayta ishlash uchun javobgar bo'lgan tizimlar kerak bo'lganda va ularga muhtoj bo'lganlar foydalana olishlarini ta'minlash uchun ishlatiladigan atama.

Kiberxavfsizlik bo'yicha ekspertlar zararli dastur kiberhujumda kiberxavfsizlikni buzish niyatida bo'lgan zararli qurolni tanlashda asosiy vosita deb hisoblaydilar[6].

**Zararli dastur** - bu tizimga dushmanning foydasiga halaqit beradigan, odatda qonuniy egasining xabari bo'lmagan holda, tizimga yuklangan hujumlarning keng sinfini anglatadi. Zararli dasturlarning ba'zi namunaviy sinflari orasida **viruslar, qurtlar, troyan otlari, shpion dasturlari** va **bot dasturlari** mavjud[7]. Zararli dastur zararli dasturlarni tarqatishda, foydalanuvchini sohta kerakli fayllarni ochish uchun undash yoki foydalanuvchilarni zararli dasturlarni tarqatuvchi veb-saytlarga kirishga majbur qilish uchun tizimlarni turli usullar bilan tarqatadi. Aniq dasturiy ta'minot

infektsiyasining aniq misollarida, zararli dastur o'zini yuqtirgan qurilmaga o'rnatilgan USB drayverga yuklashi va keyinchalik ushbu qurilma joylashtirilgan har qanday boshqa tizimiga joylashishi mumkin. Zararli dastur o'rnatilgan tizim va hisoblash qobiliyatini o'z ichiga olgan qurilmalar va uskunalardan tarqalishi mumkin. Muxtasar qilib aytganda, zararli dasturni tizimning istalgan nuqtasiga kiritish mumkin. Zararli dasturlarning qurbonlari oxirgi foydalanuvchilar tizimlari, serverlar, tarmoq qurilmalari (ya'ni, marshrutizatorlar, kalitlar va boshqalar) va nazorat nazorati va ma'lumotlarni yig'ish (SCADA) kabi jarayonlarni boshqarish tizimlaridan har qanday narsani qamrab olishi mumkin. Tez o'sib borayotgan zararli dasturlarning tarqalishi va murakkabligi bugungi kunda Internetda katta qiziqish uyg'otmoqda.

## MUHOKAMALAR

An'anaga ko'ra, zararli dasturlarga qarshi hujumlar har bir jabhada mavjud dizayn va amalga oshirishning zaif tomonlaridan foydalangan holda, apparat uskunalari, dasturiy ta'minot qismlari yoki tarmoq darajasida bitta joyida amalga oshiriladi. Kiber hujumlarni aniqlashda bir qancha hayotiy misollarga to'xtalish mumkin. Bularga **ijtimoiy media, yashirin hisoblash, smartfonlar texnologiyasi va muhim infratuzilma kiradi**. Masalan, ijtimoiy tarmoqlar va bloglar kabi axborot tarmoqlari bugungi kunda bizning turmush tarzimizning ajralmas qismidir, chunki ijtimoiy tarmoqlarda ko'p odamlar o'zlarining hayotiy voqealari haqida yozmoqdalar, yangiliklar almashmoqdalar, shuningdek do'stlar orttirmoqdalar. Bir vaqtning o'zida millionlab odamlarni bog'lash imkoniyatini anglagan holda, dushmanlar ijtimoiy tarmoqdagi akkauntlardan foydalanib, jabrlanuvchining do'stlariga **spam** yuborish uchun transport vositasi sifatida foydalanishadi. Yashirin hisoblash paradigmasi foydalanuvchiga faqat oldindan xarajatlarni to'lamasdan yoki murakkab hisoblash infratuzilmasini boshqarish ko'nikmalarini talab qilmasdan foydalanish uchun to'laydigan kommunal dasturlar kabi kompyuter resurslaridan foydalanishga imkon beradi. Yashirin saqlash xizmatlarida to'plangan ma'lumotlar soni bugungi kunda tajovuzkorlarni o'ziga jalb qilmoqda. 2012-yil iyun oyida tajovuzkorlar uyali aloqa foydalanuvchilari uchun AT & T ning ovozli pochta xizmatidagi kamchiliklardan foydalangan holda CloudFlare-da Distribution Denial of Service (DDoS) yumshatish xizmatini buzishdi; shunga o'xshash Google-ning Gmail foydalanuvchilari uchun hisobni tiklash xizmati[8]. 2015-yilga kelib smartfonlarning foydalanuvchisining 2 milliardga o'sishi bilan, so'ngi paytlarda mobil zararli dasturlarning sezilarli darajada ko'payishi kuzatilmoqda. Masalan, 2012-yil davomida Android uchun zararli dasturlarning noyob aniqlanishi dunyo miqyosida o'tgan yilga nisbatan 17 marta oshdi. Terrorizm, axborot urushida foydalanishi mumkin bo'lgan elektr tarmoqlari va

sogʻliqni saqlash tizimlari kabi muhim infratuzilmaning kiber-tahdidlari haqida ham havotirlar kuchaymoqda.

Kiber hujumlarning deyarli barchasi moddiy manfaatga asoslanadi. Axborot texnologiyalaridan foydalanib siyosiy, diniy va ideologik maqsadni amalga oshirish uchun maʼlumot uzatiladigan obʼyektlarni yoʻq qilish bilan ham insonlarni havotirga solmoqda. Bular orasida xakkerlar asosiy oʻrinni egallaydi. Xakkerlar korxonalar yoki tashkilotlarning mablagʻlarini oʻzlashtirish orqali katta zarar yetkazadi. Tashkilotlarga xavfli hisoblangan asosiy tizim bu maʼlumotlar ombori hisoblanadi. Viruslarga qarshi dasturlar ishlab chiqaradigan McAfee kompaniyasi maʼlumotlariga qaraganda dunyo boʻylab kompyuter tizimlarini ishdan chiqaradigan kunig 60 ming virus ishlab chiqarilgan. Bu tahdidlar dunyoni tashvishga solib qoʻymoqda.

## XULOSA

Kiberhujumlarni bartaraf etish texnologik jihatdan olib qaraydigan boʻlsak katta mablagʻ talab etadigan jarayondir. Buning uchun Oʻzbekiston oʻzining Internet tarmogʻini yaratishi zarur. Bu juda katta mablagʻ talab etsada nafaqat axborot hujumlarini bartaraf etishda balki kiber tahdidlarga qarshi kurashishning eng samarali yechimidir. Shuningdek, taʼlim tizimida axborot texnologiyalariga oid kurslar tashkil etish, turli xil targʻibot tashviqot ishlarini olib borish lozim. Chora-tadbirlarni amalga oshirish mexanizimiga koʻra bosqichma-bosqich tizimlashtirish lozim.

## FOYDALANILGAN ADABIYOTLAR ROʻYXATI

1. Aminova D. O'zbekiston milliy jurnalistikasining mafkuraviy asoslari. O'quv qo'llanma. Toshkent:; "Turon-Iqbol", 2013.B.44.
2. Muhammad Amin Yahyo. Internetdagi tahdidlardan himoya. Yordamchi o'quv qo'llanma. –Toshkent: Movorounahr nashryoti, 2016, B.158.
3. Internet Security Threats Report. Symantec <http://www.symantec.com/threatreport/> last accessed: June 2013
4. <http://www.maawg.org/>, last accessed: June 2013.
5. Goodman S.E., Lin H.S. (Eds.), Toward a Safer and More Secure Cyberspace, The Nat'l Academics Press (2007)
6. Australian Parliament the report of the inquiry into Cyber Crime [http://www.aph.gov.au/house/committee/coms/cybercrime/report/full\\_report.pdf](http://www.aph.gov.au/house/committee/coms/cybercrime/report/full_report.pdf)

7. DHS S&TRoadmap for cybersecurity research Jan. 2009  
<http://www.cyber.st.dhs.gov/docs/DHS-Cybersecurity-Roadmap.pdf>
8. R.C. Newman Computer Security: Protecting Digital Resources (first edition), Jones & Bartlett Publishers (February 20, 2009).

## BASIC PRINCIPLES OF DEVELOPMENTAL NEUROSCIENCE

**Anora Usmonova is a student of the 6th level of the field of treatment at the Termiz branch of the Tashkent Medical Academy**

**Abstract.** *The article is devoted to a relatively new and developing discipline — developmental neuroscience. The prerequisites for its emergence in the structure of neurosciences and pediatrics are presented. 7 main provisions of this direction are given: the principle of holism; continuity of functions from the ante- to the postnatal period; functional repertoire; principle of optimality; major neurological transformation; standardization; spontaneous activity.*

**Key words:** *developmental neurology, childhood neurology, neurodevelopmental concept, formation and evaluation of the nervous system, basic principles.*

### RIVOJLANISH NEVROLOGIYASINING ASOSIY TAMOYILLARI

**Annotatsiya.** *Maqola yangi va rivojlanayotgan - rivojlanish nevrologiyasiga bag'ishlangan. Neyrologiya va pediatriya tarkibida uning paydo bo'lishining zaruriy shartlari keltirilgan. Ushbu yo'nalishning 7 ta asosiy qoidalari berilgan: holizm printsiipi; tug'ruqdan oldingi davrgacha bo'lgan funktsiyalarning uzluksizligi; funktsional repertuar; optimallik printsiipi; katta nevrologik o'zgarishlar; standartlashtirish; spontan faoliyat.*

**Kalit so'zlar:** *rivojlanish nevrologiyasi, bolalik nevrologiyasi, neyrorivojlanish tushunchasi, asab tizimining shakllanishi va baholanishi, asosiy tamoyillari.*

### INTRODUCTION

The development of neurosciences, in general, is characterized by the accumulation of not only the achievements of general biological disciplines, but also natural science and humanitarian ideas. According to Vadim Rudnev (2000), there were three main discoveries in the science of the XX century that are reflected in modern thinking.

1. Reality is wider than any system describing it (K. Gödel's incompleteness theorem (1931)).
2. To describe an object, it is necessary that it be described in two opposite systems of description (N. Bohr's principle of complementarity (1961)).

3. The impossibility of a simultaneous exact description of two interdependent objects (W. Heisenberg's uncertainty principle (1963)).

From the point of view of the modern understanding of nature, a look at the development of clinical medicine and its individual areas (in particular, clinical neurology and childhood neurology) raises a number of questions. An analysis of classical neurology manuals from the beginning of the XX century to the beginning of the XXI century testifies (Bing, Skoromets, Duus) that despite the emergence of new knowledge and achievements reflected in modern manuals, they retain a number of universal principles: structural and functional determinism, deduction and careful quantification, rigid localizationism and topical representation, reflex concept of functioning. In accordance with the above general principles of scientific knowledge, such a view is necessary, but not sufficient for a more voluminous description of processes, in particular, in childhood neurology.

### METHODS, RESULTS AND DISCUSSION

I. M. Vorontsov noted that pediatrics as a medical discipline is radically different from adult medicine, as it represents a combination of disease medicine and developmental medicine.

If we analyze modern publications related to childhood neurology, then in the title of most sources one can find the term "development" - development, evolution (Developmental Medicine and Child Neurology, Brain and Development, Early Human Development, Developmental Brain Dysfunction, etc.).

Developmental neurology as an independent discipline originated in the late 1950s and early 1960s at the Department of Developmental Neurology at the University of Groningen (Netherlands) under the guidance of the leading modern neurologist H. F. R. Prechtl.

The main provisions and ideas of the neuroevolutionary concept of H. F. R. Prechtl (1998) are as follows.

1. The principle of holism
2. Continuity of functions from the ante- to the postnatal period
3. Functional repertoire (individual, must satisfy external and internal requirements)
4. Principle of optimality
5. Major neurological transformation
6. Standardization
7. Spontaneous activity

**1. Holism** (from the Greek ὅλος - whole, whole) - the principle of integrity, the highest philosophical concept that combines the subjective and the objective. For many

decades, diagnostic techniques for assessing the nervous system (infant, in particular) have been aimed at the smallest detail of signs, symptoms, reactions, reflexes. The classic guide "Neurology" by M. Mumentaler and H. Mattle contains a mention of more than 300 syndromes; knowledge of many eponymous syndromes and symptoms is the pride of a practical neurologist. Meanwhile, excessive detailing of the examination leads to the loss of the integrity of the clinical picture, when, in accordance with the well-known Uzbek proverb, we "can't see the forest because of the trees". The attitude to the developing child as a whole, based on the principles of Gestalt psychology, makes it possible to detect previously unnoticed patterns that turn out to be extremely important in matters of diagnosis and prognosis.

**2. Continuity of neurological functions from the ante- to the postnatal period.** The study of the functioning of the nervous system of the fetus, newborn and infant shows that the developing organism is characterized by the continuity of morphogenesis and neurological (and not only neurological) functions from the ante- to the postnatal period. In accordance with the scheme of K. J. S. Anand et al. (1987) from 20 weeks of gestation, myelination of nociceptive conductors begins, from 30 weeks the formation and myelination of the internal capsule, from 32 weeks - corona radiata; migration of neurons is completed by 22 weeks of gestation, from the same period the branching of dendrites in the cerebral cortex and the formation of synapses of nerve fibers connecting the thalamus and the cerebral cortex begin. From the point of view of the functional maturation of the brain, the first type (pattern) of the bioelectrical activity of the brain on the electroencephalogram (EEG) - synchronization - is formed from the 22nd week of gestation, and by the 40th week of gestation, up to 4 main EEG patterns are present. Somatosensory evoked potentials are recorded from 28 weeks of gestation.

The following tables present the timing of the formation of a number of basic functional indicators and the extinction of some reflexes in newborns. Thus, the continuity of both structural and functional mechanisms in a developing child is obvious, and its significance for understanding the normal and deviant state of the infant's nervous system.

**3. Functional repertoire** - is a set of reflexes, reactions, complexly organized functional acts, behaviors that satisfy external and internal requirements. The functional repertoire is individual, and each person has features of the functioning of various subsystems of the nervous system, as well as features of their relationships and interactions. To illustrate the concept of a functional repertoire, we can give examples of individual gait variations by which we recognize familiar and unfamiliar people from afar; individual behavioral reactions typical for a given person. If you have certain



knowledge and experience when observing a child, you can determine his approximate age without a detailed examination in accordance with the functional repertoire presented to him. To a large extent, the concept of functional repertoire is based on the above-mentioned principle of holism.

**4. The concept of optimality.** This principle is fundamental in the concept of H. F. R. Prechtl (1980). Long-term routine studies (using the collection of obstetric and gynecological history, classical neurological examination of the newborn and child, as well as methods of parametric statistics) of approximately 1500 newborns did not allow us to identify clear patterns between the nature of the course of pregnancy and childbirth, the neurological status of the newborn and its subsequent psychomotor development. In a number of cases, it has been found that children born from difficult pregnancies and/or childbirth have the same neurological condition or a more favorable neurological condition than newborns from pregnancy and childbirth that proceeded without complications. Part of the problem lies in the ambiguity of the boundaries between the normal course of pregnancy and childbirth, the neurological status and psychomotor development of the infant, and abnormal indicators. In this regard, H. F. R. Prechtl proposed, instead of the dominant in medicine, in general, and in neurology, in particular, consideration of a clinical phenomenon as normal / pathological or normal abnormal, the dichotomy is optimal / suboptimal. To classify a phenomenon as optimal or suboptimal, scales (sheets) of optimality are developed, suboptimal indicators are evaluated in terms of cumulative risk, while the total assessment should have a numerical value. Optimality is a narrower concept than normality. Thus, H. F. R. Prechtl gives the example that birth from the first pregnancy is a normal indicator, but suboptimal, since the mortality rate at birth from the first pregnancy is higher than from the second or third.

The principle of optimality allows the use of flexible scales (sheets) of optimality depending on the goals and objectives of the doctor and the researcher. H. F. R. Prechtl's principle of optimality has much in common with the general evolutionary principle of binarity, which was formulated by N. Luhmann. In accordance with it, the variation mechanism underlying the evolution of systems and subsystems is determined by means of binary coding, namely, coding of functionally specific operations using such distinctions as: true/untrue; legal / non-legal; agreed / inconsistent; beautiful / ugly, etc.

**5. Major neurological transformation.** As previously shown, numerous studies concerning the development of the structure and function of the nervous system, the evolution of neurochemical processes in early ontogenesis, have formed an idea of the continuity of various processes from prenatal to postnatal life [1, p. 112].

Most morphological processes (arborization of dendrites, synaptogenesis, apoptosis), the formation of behavioral states (sleep phases, habituation), reflexes (sucking, Moro), reactions occur before 40 weeks of gestation (the period of full-term birth) and reverse development significantly after this period [2, p. 58]. Comparison of the results of morphological, biochemical, neurophysiological studies and clinical observations almost simultaneously and independently led a number of experts to the opinion that in the period of 48-60 weeks there is a significant transformation in the structure, neurochemistry and function of the infant's nervous system. H. F. R. Prechtl called this phenomenon major neurological transformation ("major neurological transformation"). During this period, there is a change in the regulation of motility: in accordance with the ideas of A. Peiper, extrapyramidal, striapallidar motility to pyramidal, corticospinal motility; from the point of view of the analysis of generalized movements: writhing (writhing) change to fidgety (fidgeting) [4, p. 87]. This time interval is characterized by dramatic changes in the visual system: the appearance of a "visual smile" (when the child communicates with parents), visual evoked potentials not only for light / black, but also for orientation (zone 17 of the visual cortex) [5, p. 212], as well as the emergence of visual control in the organization of movements [3, p. 156]. The process of reducing the frequency of the "endogenous" smile falls on the period of the main neurological transformation. The "endogenous" smile, which occurs outside of communication and "recognition" of relatives by the infant, exists regardless of feeding and circadian rhythms from birth with a frequency of 10 min<sup>-1</sup> even in the blind and anencephalic and disappears from 2 to 3 months due to cortical inhibition of stem neurons. At the same time, during the same period, a decrease in the duration and frequency of "spontaneous crying", which is due to the inhibitory effect of descending frontal and cingular fibers on the reticular formation, periaqueductal gray matter, nucleus solitarius and parabrachial nuclei, providing "spontaneous crying". At 48–60 weeks postmenstrual age, there is an improvement in memory for past events, due to the maturation of the hippocampus at 2–3 months, and confirmed using the Visual Paired Comparison Test [3, p. 156].

**6. Standardization.** A principle that relates directly to the neurological examination of a person of any age, but is most relevant to the examination of infants. It implies an assessment of the subject under standard environmental conditions (lighting and temperature), taking into account the posture, functional state and time after feeding, regulated by the intensity of stimuli and manipulations, as well as the interpretation of the data obtained by the examiner. Of particular importance within this principle is the use of standard neurological scales [4, p. 87].

**7. Spontaneous motor activity.** Spontaneous movements are formed in utero and can be generalized and isolated. In the classical visual observation of spontaneous movements in newborns, periodic flexion and extension of the legs, their decussation, repulsion from the support in the position on the stomach and back were noted. Hand movements affect mainly the elbow and wrist joints. Such movements A. Peiper (1962) called "massive", and W. Preyer (1885) - "impulsive". These movements are usually bilateral, but can be symmetrical or asymmetrical, the asymmetry is most pronounced when the head is turned to the side and the asymmetric tonic neck reflex is affected. Quite typical for the movements of newborns is the presence of an athetoid component, which consists in the pronation of the hand, forearm and extension in the elbow joint; fan-shaped, sometimes independent movement of the fingers, protrusion of the tongue. The most noticeable athetoid movements in the hands. The presence of an athetoid component in the motility of a newborn indicates the predominance of pallida influences in the organization of movements of the newborn.

After the second month of life, a gradual change in the nature of spontaneous movements is noted: they become smoother, greater amplitude, lateral movements of the pelvis appear, and significant changes in the volume of head movements. From the same period, the emergence of voluntary movements is noted. For many decades, within the framework of the reflex doctrine, evoked activity was the subject of research. Meanwhile, the spontaneous endogenous, in particular, motor activity of the child was out of the field of view of researchers and its assessment became possible due to the availability of video recording.

Since the mid-1980s, an international group of researchers led by F. R. Prechtl has been developing a special approach to the study of generalized ("massive") movements - a method of video recording of generalized movements of an infant. This method is based on a number of general physiological and epistemological principles. The concept of optimality, the principle of the continuity of neurological functions and, especially, the motor activity of the fetus, newborn and infant from prenatal to postnatal life have been described previously. Finally, in addition to the above, the understanding of generalized movements is based on the concept of E. von Holst (1971) about the endogenous generator of spontaneous motor activity - the central pattern generator. The main principle of the proposed methodology is the assessment of spontaneous activity through Gestalt perception, that is, in a holistic way [2, p. 58]. The dynamics of spontaneous activity (writhing → fidgety → manipulative and anti-gravity movements) is considered as a change in integral images of movements (which makes this principle related to the principle of holism).

## CONCLUSION

Developmental neurology as a relatively new sub-discipline brings a number of fresh ideas to clinical neurology. The principles described above make it possible to determine the characteristics of a child's development in a multifaceted way and more correctly classify him as optimal / suboptimal or further normal, deviant, abnormal. Studies conducted within the concept of developmental neuroscience show a higher diagnostic and prognostic value than studies based on routine principles. Clinical neurology aims to find a neurological defect and tries to find ways to eliminate it, developmental neurology is aimed at assessing the possibilities of the neuropsychic sphere and the path of their development, and therefore developmental neurology is more positive.

### References

1. Amiel-Tison C., Grenier A. Evaluation neuroLogique du nouveau-ne et du nourisson. - Paris: Masson, 2020.
2. Brazelton T. B. Neonatal Behavioral Assessment Scale. - London: Spastics International Medical Publications, 2019.
3. Dubowitz L. M. S., Dubowitz V., Mercuri E. The neurological assessment of the pre-term and full-term infant. Clinics in Developmental Medicine, N 148. - London, MacKeith Press, 2019.
4. Casaer P., Lagae L. Age Specific Approach to Neurological Assessment in the First Year of Life // Acta Paediatrica Japonica. - 2021.
5. Prechtl H. F. R. The Neurological Examination of the Full-Term Newborn Infant. Clinics in Development Medicine N63. - London-Philadelphia, SIMP: Heinemann, 2020.

## SOCIAL NETWORKS AS AN INTERACTIVE FORM OF TEACHING A FOREIGN LANGUAGE

Madina Usmanaliyeva

The 2<sup>nd</sup> year MA student of TSPU

Scientific supervisor: PhD, associate professor Z.R.Abdujabborova

**Abstract.** *Social networks are considered important ways in enhancing second language learning by providing a wide range of authentic materials. Internet tools aid the second language learners to facilitate their learning by being modern and self-oriented. In this paper, the literatures were demonstrated to find favorable features of using Facebook to improve second language learning. Students can apply e-mail to communicate with others, such as their teachers and with second language speakers or native speakers. Computer media are also useful method to lead those learners who are inertly concentrated on English learning. The article would summarise that social communication by social networks is a kind of trigger for learners to interact with others.*

**Key words:** *Social network, E-mail, Facebook, audios, Vkontakte, My World*

### INTRODUCTION

The potential of the Internet and social networks in the field of teaching foreign languages is enormous. The use of language social networks can make the learning process very effective, increasing the interest and personal motivation of students in learning English. The purpose of this article is regarded social networks, such as Facebook, MySpace, Facebook, Vkontakte.ru and Odnoklassniki which are proven to be effective to fostering students' learning English in the classes. Social networks assist students' interaction to share their ideas, and provide an opportunity for learners to experience online tools to improve their learning skills. It was seen that these online tools (e.g. Facebook, Vkontakte.ru and Odnoklassniki) can be used to hone students' language skills especially writing skill.

### LITERATURE REVIEW

Social networks continue to gain popularity and have already become the object of attention of such researchers as J. Barnes, R. Solomonoff, P. Erdos, A. Renyi, D.

Watts and S. Strogach. However, the possibilities of linguistic social networks have not been sufficiently studied. A social network is a powerful tool that allows users to communicate with each other [1]. In the last decade, social networks have become widespread and have become for many users more than just a website. Standard social networks allow you to join any network, send messages, post photos, contact other users through your friends. The most famous social networks are MySpace, Facebook, Vkontakte.ru and Odnoklassniki.

## METHODOLOGY

Social networks can be classified by the type of openness of information, by openness of access, by types of communication, by specialization and by geography. One of the types of social networks includes language social networks that allow you to learn a foreign language on your own. In turn, linguistic social networks can be classified according to specialization, availability of information and geographic features [2, p. 46]. However, when using language social networks, the role of the teacher changes significantly. If in the process of traditional learning he is a mentor and the main person (according to S. Huant and H. Lew [3, p. 35]), then when using language social networks, the teacher becomes only a coordinator, and communication with students is characterized as indirect. Consequently, the student's self-control, his motivation and independence increase. To make it easier for students to find the information necessary for the task, the teacher must correctly and competently organize the student's independent work. As a preparatory work, he can give the students a list of websites that can help with finding information. This type of work develops the search skills of students, helps to highlight the necessary material in the flow of various information, analyze and systematize the collected data, stimulates students' interest in independent work. The correct organization of independent work of students by the teacher is the key to a successful process of learning English.

Language social networks have a number of advantages: they speed up the learning process, improve the quality of assimilation of the material, contribute to the growth of students' interest in the English language, avoid the subjectivity of the assessment, allow you to individualize the process of learning the language, help to form reading skills and abilities, directly using the materials of the network of varying degrees of complexity. , help to improve listening skills based on sound files and multimedia tools, improve the ability to maintain dialogues and discussions based on the problematic discussion of the materials of the English lesson, improve writing skills, individually or in writing compiling answers to partners, participating in the

preparation of essays, essays in English, allow you to replenish your vocabulary with the vocabulary of modern English [4, p. 46].

## DISCUSSION

To analyze the effectiveness of language social networks in teaching English, a survey of 30 students was conducted. The age of the students was 15–17 years. The survey was conducted both face-to-face and using the social network VKontakte . In the course of the study, the following results were obtained: girls predominate among the respondents (71%, boys - 29%); the age category of respondents is 15 years (64%), 16 years (25%), 17 years (11%). The largest number of respondents are registered in the social network " VKontakte " (65%), the second place is the social network "Odnoklassniki" (18%), in third place - " Facebook " (15%). In the column "Other", 2% of respondents indicated the social network "My World". Most of the students surveyed (54%) believe that it is more interesting to learn English with the help of language social networks and the Internet. 40% of respondents suggest that it depends on the type of language social network. A smaller number of respondents (6%) believe that language networks do not make the process of learning English more interesting. Most of the respondents agree that language social networks contribute to the enrichment of vocabulary and the assimilation of English grammar. The rest of the interviewed participants believe that it depends on the type of language social network. As it turned out, more than half of the respondents (58%) did not use language social networks to learn English. The rest (42%) actively used language networks. The most popular language social network is Lingualeo.ru (56%), the second is busuu.com (20%), and the third is polyglot-learn.com (8%). In addition to the above , 6% of respondents mention the language social network freshlingua.com. The majority of respondents (64%) experienced significant results after using the language social network in learning English. Thus, according to the results of the survey, we can say that you can learn English using language social networks on your own. To do this, you need to register on a language social network and pass a test to determine the level of knowledge. After the test, the student will be presented with a program according to which he should study, thereby developing lexical, grammatical, phonetic knowledge and the ability to read and understand the material read. At the same time, the user has access to the profiles of other users and the opportunity to learn a foreign language together with the international community (discuss difficulties and have conversations in the language being studied with native speakers, helping them, in turn, learn Russian, for example). Thus, the language social network is an assistant in teaching English. The teacher only needs to properly organize the independent or group work of students.

## CONCLUSION

In social networks, students can find a large amount of useful information necessary for the successful completion of the assignment. The use of language social networks in learning English makes the learning process interesting and exciting. Moreover, they increase a person's motivation to learn English both in the classroom, in the classroom and at home, which opens up new prospects for the development of independent work of students. With the help of social networks, anyone can get additional useful information about the issue of interest. At the disposal of students are informational videos, forums of authors of printed publications, magazines, newspapers, educational audio and video recordings. Thus, we have every reason to believe that language social networks are an effective method of teaching English.

## REFERENCES:

1. Your way to success! electr . magazine 2014 URL:1. <http://www.engsuccess.ru> (accessed 20.08.2014).
2. Kosyanova A. Linguistic social networks. 2011. P. 46.
3. Grishakova E. Social networks and their classification. 2012. C. 35.
4. What are the advantages and difficulties of using social services in the educational process?electr.magazine2011
- 5.URL:[http://innatimchenko.blogspot.ru/2011/06/blog-post\\_134.html](http://innatimchenko.blogspot.ru/2011/06/blog-post_134.html) (Accessed 23.06.2011)
6. Mushnikova , Yu. S. Social networks as an interactive form of teaching a foreign language language in high school / Yu. S. Mushnikova . - Text : direct // Young scientist.-2017.-No.33(167).-S.62-63.—
7. URL: <https://moluch.ru/archive/167/45394/> (date of access: 04.12.2022).



**TABLE OF CONTENTS**

Sr. No.	Paper/ Author
1	
	<b>ШОЛИНИ ҚУРИТИШ ТЕХНОЛОГИЯСИ ВА ҚУРИЛМАСИНИ КОНСТРУКЦИЯСИ ҲАМДА УНИНГ НАЗАРИЙ АСОСЛАРИ</b> <i>Тургунов Закирджан, Исамов Сарвар, Раймджанов Бабу</i> <b>Page No.: 4-13</b>
2	
	<b>RAQAMLI TEXNOLOGIYALAR TA'LIM JARAYONIDA AXBOROT KO'NIKMALARINI SHAKLLANTIRISH USULLARI SIFATIDA</b> <i>Nuraliyeva Parvina</i> <b>Page No.: 14-19</b>
3	
	<b>TRANSLATION ISSUES OF ENGLISH HOTEL-TOURISM LEXEMES INTO UZBEK</b> <i>Togaev Bobur</i> <b>Page No.: 20-24</b>
4	
	<b>ПОСТМОДЕРНИЗМ ОҚИМИНИНГ ФАЛСАФИЙ, ЭСТЕТИК ВА БАДИИЙ-МЕТОДОЛОГИК ТАМОЙИЛЛАРИ</b> <i>Содиқова Бахтигул</i> <b>Page No.: 25-30</b>
5	
	<b>НАҲОТ СIFATINI ВАНОЛАШНИНГ OPTIMAL USULLARI</b> <i>A.I.Sotvoldiyev, Sh.Turdiyev</i> <b>Page No.: 31-35</b>
6	
	<b>РАСТВОРИТЕЛИ ЦЕЛЛЮЛОЗЫ И ИХ ЗНАЧЕНИЕ</b> <i>И.И.Ачилов, С.Ф.Самандарова, Д.З.Каримова, М.М.Балтаева</i> <b>Page No.: 36-41</b>
7	
	<b>ТИЛШУНОСЛИҚДА КЕЧИРИМ НУТҚИЙ АКТИНИНГ ЎРГАНИЛИШИ</b> <i>Ҳайдарова Дилафруз</i>

<b>Page No.: 42-46</b>
<b>8</b>
<b>PRESENT GRAMMATICAL STRUCTURES AND MEANING IN CONTEXT</b> <i>Sobirjonova Mukhlisa, Abdilazizova Marjona, Mukhiddinova Muhlisa</i> <b>Page No.: 47-53</b>
<b>9</b>
<b>ARKADIYA KONFRENSIYASI QARORLARI (1941-YIL 24-DEKABR – 1942-YIL 14-YANVAR )</b> <i>Rizaev Baxtiyor, Qurbanov Maxmud</i> <b>Page No.: 54-58</b>
<b>10</b>
<b>ANQARA JANGIDA YILDIRIM BOYAZIDNING AMIR TEMURDAN MAG‘LUB BO‘LISHI SABABLARI VA OQIBATLARI</b> <i>Mo‘minov Azizbek</i> <b>Page No.: 59-63</b>
<b>11</b>
<b>SHARQ UYG‘ONISH DAVRI MUTAFAKKIRLARINING ANIQ FANLAR SOHASIDA OLIB BORGAN ILMIY IZLANISHLARI</b> <i>Nematov Bobir, Rizayev Baxtiyor</i> <b>Page No.: 64-69</b>
<b>12</b>
<b>QUYOSH MEVA-SABZAVOT QURITGICHLARIDA ENERGIYA SAQLASH JARAYONI TEXNOLOGIYASI</b> <i>Orziyev Xurshidjon</i> <b>Page No.: 70-78</b>
<b>13</b>
<b>KICHIK MAKTAB YOSHIDAGI BOLALARNING INTELLEKTUAL QOBILIYATLARINI RIVOJLANTIRISHDA MENTAL ARIFMETIKA MASHG‘ULOTLARINING O‘ZIGA XOS PSIXOLOGIK XUSUSIYATLARI</b> <i>Ashurov Ramzidin</i> <b>Page No.: 79-84</b>
<b>14</b>
<b>SHVETSIYADA GUSTAV III NING ILM-FAN VA MADANIYATGA QO‘SHGAN HISSASI</b>

*Mo'minov Azizbek*

**Page No.: 85-92**

15

**MING YILLIKLARGA TENGDOSH – ARKUT!**

*Djabborov Alisher*

**Page No.: 93-98**

16

**TURIZM INFRA TUZILMASINI OSHIRISHDA INVESTITSIYALARNI  
BOSHQARISHNI O'ZIGA XOS XUSUSIYATLARI**

*Arzimatov Bobimirzo*

**Page No.: 99-103**

17

**AKTSIYADORLIK TIJORAT BANKLARIDA KUZATUV  
KENGASHLARINING FAOLIYATINI TASHKIL QILISH AMALIYOTINI  
TAKOMILLASHTIRISH**

*Mardiev Akrom*

**Page No.: 104-110**

18

**BOSHLANG'ICH TEXNOLOGIYA DARSLARIDA O'QUVCHILARNING  
AMALIY FAOLIYATIDA ESTETIK MADANIYATNI SHAKLLANTIRISH**

*Bazarov Sardor*

**Page No.: 111-116**

19

**YURAK QON TOMIR KASALLIKLARIGA KORONAVIRUSNING TA'SIRI**

*Rahmatova Hilola, Narzullayeva Charos*

**Page No.: 117-122**

20

**BOSHLANG'ICH SINIF O'QITUVCHILARIDA KOMMUNIKATIV  
KOMPITENTLIK SHAKLLANISHINING IJTIMOY-PSIXOLOGIK  
DETERMINANTLARI**

*Atavullayeva Mahbuba*

**Page No.: 123-127**

21

**GLOBAL AXBOROT MAKONIDA KIBERTERROR TAHDIDLARI**

*Muxammatqulov Shohruhbek*

**Page No.:128-133**

22

**BASIC PRINCIPLES OF DEVELOPMENTAL NEUROSCIENCE***Anora Usmonova***Page No.:134-140**

23

**SOCIAL NETWORKS AS AN INTERACTIVE FORM OF TEACHING A FOREIGN LANGUAGE***Madina Usmanaliyeva***Page No.:141-144**

24